

39491.

12 D



39491

MODELO DE UTILIDAD

POR VEINTE años

cuyo privilegio se solicita para todo el territorio nacional, sus colonias y Protectorado de Marruecos, a favor de:

WALDES Y CIA.

entidad española con domicilio en Barcelona, calle Enna núm. 111, por:

MUEBLE ALMACEN Y EXPOSITOR PARA ARTICULOS DIVERSOS

=====

39491

12 DIC.



MEMORIA DESCRIPTIVA

=====

- Este Modelo de Utilidad se contrae, conforme indica su enunciado, a un mueble almacén y expositor, para artículos diversos, tales como de mercería, paquetería etc. y en general artículos pequeños, la cual presenta, sobre los de aplicación similar que se conocen, la ventaja de que la parte expositora ocupa una de las caras mayores del mueble y la parte de almacén la cara opuesta, con lo cual es posible extraer los artículos que se deban expender, sin necesidad de alterar las muestras expuestas, permitiendo al mismo tiempo mantener el mueble sobre el mostrador, escaparate, ú otro lugar apropiado con su cara expositora permanentemente en la dirección conveniente a su finalidad expositora.
- 5.
- 10.
15. Este mueble se caracteriza principalmente en quedar formado por un cuerpo tronto-prismático que está dotado en una de sus caras inclinadas, de un encarillado de poca profundidad, quedando destinadas estas casillas a contener las muestras de los artículos colocadas en ellas o en unos cartones o soportes adecuados, cubriéndose este encarillado con una tapa o pieza de material transparente. - - - - -
- 20.

Otra característica del mismo objeto es que en la cara opuesta (la otra inclinada) está abierta en

39491

12 DIC. 1955



25. su totalidad, quedando dotada de los correspondientes travesaños y guías laterales para alojar una pluralidad de cajones de reducida altura, los cuales están destinados a contener un stock de los productos expuestos por la cara anterior, quedando todos y cada uno de estos cajones de los tiradores y/o cerraduras en su caso. - - - - -
- 30.

- Con objeto de facilitar la mejor comprensión de cuanto se ha indicado, se describen seguidamente las representaciones del adjunto plano, en las que se han grafiado dos vistas, una en perspectiva y otra en sección transversal, de un mueble realizado de acuerdo con las características del mismo. - - - - -
- 35.

- En dicho plano se ha señalado por (1) el cuerpo del mueble troncoprismático, el cual presenta en su cara inclinada anterior los departamentos (2) que ocupa un tercio de la altura aproximadamente y todo el ancho de esta cara, asimismo los (3) (4) (5) y (6) que ocupan la zona central y por último los (7) y (8) que ocupan la parte inferior. Esta cara queda dotada del marco (9) que soporta al cristal protector (10) (véase la figura segunda. Según se ha representado en dicha figura primera, en el departamento superior se colocan bien un cartel publicitario o artículo alargados, tales como agujas para hacer punto etc.
- 40.
- 45.
50. y en los otros departamentos pequeños se colocan ar-

89491

12 DIC. 1955



ticulos tales como imperdibles; broches, horquillas etc.

55. En la figura segunda se aprecia mas claramente la disposici3n del departamento anterior con su cristal (10) y asimismo la de los cajones (11) al (18) los cuales son de diferentes tama1os acopl1ndose as1 a la forma caracter1stica troncoprisma1tica, quedando estos cajones superpuestos de mayor a menor, el primero apoyado sobre la base (19) y los dem1s sobre las gu1as (20), complet1ndose con los tiradores o asideros (21). - -

60. Debido a esta especial organizaci3n del mueble descrito, se comprender1 f1cilmente que cumple la doble misi3n de almacenar ordenadamente los art1culos, y al mismo tiempo expone unas muestras de ellos, lo cual queda facilitado por estar la parte expositora
65. en una de las caras inclinadas y los cajones en la opuesta, permitiendo, por ello, colocarlo sobre un mostrador, escaparate etc. sin que sea necesario moverlo para extraer los art1culos en venta, lo cual no es hoy d1a logrado por ninguno de los objetos de aplicaci3n
70. similar. - - - - -

75. Descri tas convenientemente las caracter1sticas fundamentales del objeto a que se contrae este Modelo de Utilidad, se hace constar que en el mismo se podr1n introducir todas aquellas modificaciones que la experiencia y la pr1ctica pudieran aconsejar, siempre que

39491



12 D

con ellas no se cambie, altere o modifique su idea fundamental, la cual se resume en la siguiente: - -

N O T A

Se declaran de novedad, propiedad y utilidad
80. para todo el territorio nacional, sus colonias y Protectorado de Marruecos, las siguientes: - - - - -

R E I V I N D I C A C I O N E S

1ª.- Mueble almacén y expositor para artículos diversos que se caracteriza en quedar formado por un
85. cuerpo troncoprismatico quedando dotado en una de sus caras inclinadas de un estrecho departamento, subdividido en casillas, y cubierto con una tapa de material transparente, presentando en la otra cara inclinada una pluralidad de cajones superpuestos y de anchura igual
90. a la del cuerpo del mueble. - - - - -

2ª.- Mueble almacén y expositor para artículos diversos según la nota anterior que se caracteriza también en que los cajones son de igual anchura todos ellos, pero de diferentes profundidades, ajustándose
95. ésta a la forma troncoprismatica. - - - - -

3ª.- MUEBLE ALMACEN Y EXPOSITOR PARA ARTICULOS

39491

- 6 -



DIVERSOS. -----

Todo ello tal y como se ha descrito y reivindicado en la presente memoria que consta de seis
100. hojas foliadas y mecanografiadas por una sola de
sus caras y un plano que la ilustra. -----

Madrid a 12 Diciembre 1.953

P. A. de

WALDES Y CIA.

LUIS TRIANA ARROYO

P. A.

AL/DG



89491

Fig. 1

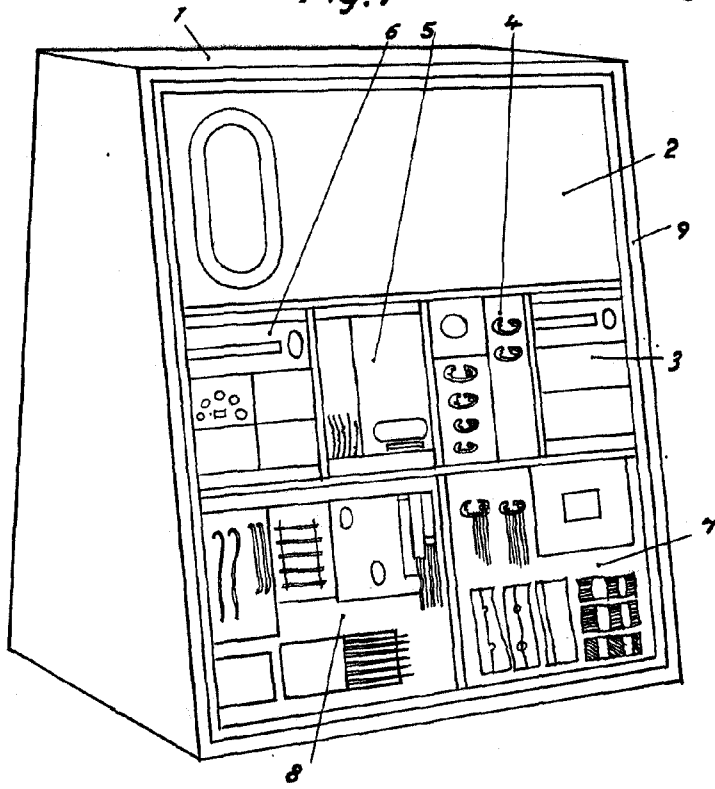
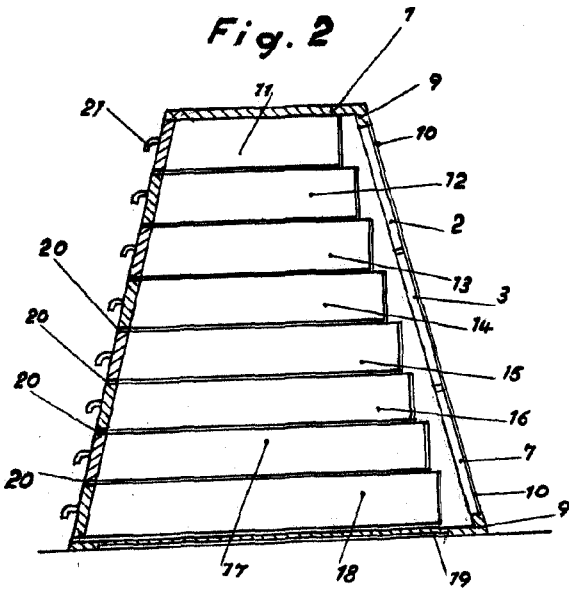

Fig. 2



Madrid 12 Diciembre 1.953
Waldés y Cia

P.A.
Luis Y. ...
P.A.
[Handwritten signature]

Escala variable.