

39487.

12



39487

MEMORIA DESCRIPTIVA

de un

MODELO DE UTILIDAD

por

NUEVA BISAGRA MUELLE-FRENO

Cuyo registro se solicita por VEINTE AÑOS, para España y sus Posesiones, a favor de Don Antonio Folcrá Folcrá, de nacionalidad española, residente en Barcelona, Consejo Ciento, 360.

El presente modelo se contrae a un nuevo tipo de bisagra para puertas dotada de muelle y freno, que presenta como cualidad más acusada y característica la de su pequeño volumen merced a la disposición de sus mecanismos ya citados uno a continuación del otro y sobre el propio eje de la bisagra.

Son conocidos de antiguo algunos modelos de bisagras dotadas de esta peculiaridad de funcionamiento, es decir provistas de muelle y freno, pero siempre, y debido a la superposición de ambos mecanismos, han venido resultando excesivamente voluminosas y, por tanto, poco ornamentales una vez instaladas.

Se caracteriza esencialmente el modelo que nos ocupa por establecerse un cuerpo de bisagra cilíndrico del que emergen las palas para su fijación a la puerta y cuyo in-



terior se halla dividido en dos partes iguales, una superior y otra inferior, habiéndose dispuesto sobre cada una de estas partes y respectivamente los mecanismos de frenado y muelle.

20 La parte superior, o sea donde se halla establecido el mecanismo de frenado, se halla ocupada por un líquido viscoso y dividida en dos cámaras longitudinales, siendo obligado el líquido a pasar de una a otra de las indicadas cámaras en cada giro de la puerta a través de
25 unos canales que las comunican, e impulsado por una especie de palanca o pala solidaria con el eje de la bisagra, funcionando en la forma ya descrita en el Modelo de Utilidad núm. 27.015,.

La parte inferior lleva dispuesto un muelle helicoidal
30 cuya fuerza impulsa la bisagra hacia su posición primitiva, o sea de puerta cerrada.

Para facilitar la comprensión de cuanto expuesto queda, únicamente a título de ejemplo y sin ningún alcance limitativo, en los adjuntos dibujos se reproduce una forma de ejecución práctica:
35

La figura única nos representa una sección del conjunto de la bisagra. Vemos el cuerpo (1) con las palas para fijación a la puerta (2) y dividido interiormente en dos partes principales: la correspondiente al freno (3) y
40 la que corresponde al muelle (4). Superior e inferiormente, la bisagra está rematada por las tuercas (5).

En esta figura, apreciamos en forma clara la característica esencial de este modelo constituido por un cuerpo alargado que aloja en sucesión, es decir, a continuación
45 uno de otro y sobre su mismo eje, los mecanismos de muelle y freno.

Ha de hacerse notar que el Modelo de Utilidad número 27.015, antes citado, se constituyó por "UNA BISAGRA FRENO" y está concedido a favor del mismo solicitante.

50 Lo dicho es fiel reflejo de la invención, debiendo considerarse en sentido amplio y nunca en forma limitativa, reservándose el petionario cuantos derechos le



55

confiere la vigente Ley de Propiedad Industrial y siendo indiferentes las condiciones en que se construya en cuanto a tamaños, colores y materiales empleados, siempre y cuando no se altere la idea esencial del invento que se reivindica.

REIVINDICACIONES.

60

Se reivindican a nombre y favor de Don Antonio Folcrá Folcrá, de nacionalidad española, los términos siguientes:

65

1ª.- Nueva bisagra muelle-freno que se caracteriza por establecerse un cuerpo alargado y cilíndrico, cuerpo de bisagra propiamente dicho, dividido en dos partes iguales respecto a su dimensión longitudinal, una superior, que lleva alojado el mecanismo de frenado cuyo funcionamiento está ya reivindicado en el Modelo de Utilidad núm. 27.015, y otra parte inferior, en la que se aloja el mecanismo muelle, encontrándose ambas partes o mecanismos yuxtapuestos, es decir, uno a continuación del otro y participando ambos de un eje común que es precisamente el de la bisagra.

70

2ª.- NUEVA BISAGRA MUELLE-FRENO.

75

Todo conforme queda descrito en la presente Memoria, que consta de TRES HOJAS mecanografiadas por una sola cara, foliadas y dibujos anexos.

Madrid, 12 de Diciembre de 1.953.

ANTONIO FERNANDEZ PASCUAL
A.A.

38187

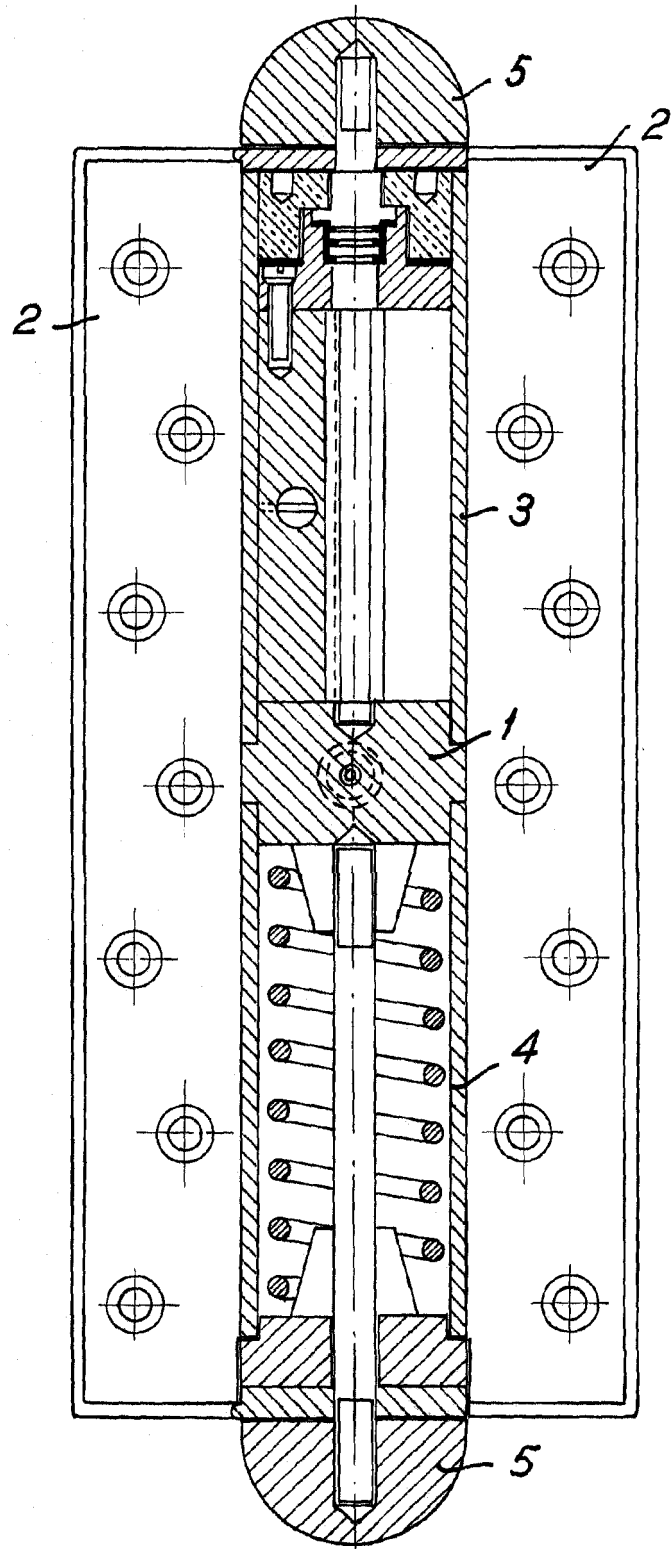

Madrid 12 de Diciembre de 1953

ANTONIO FERNANDEZ PASCUAL

Antonio Fernandez Pascual

Escala variable.