

39469°



39469

MODELO DE UTILIDAD  
por VEINTE años

en España, a favor de Don. Luis PRIETO CASAL, domiciliado  
en Jerez de la Frontera, Puerta del Sol 22, por:

5.- "NUEVO TIPO DE ENVASE PARA BOTELLAS"

-----

MEMORIA DESCRIPTIVA

10.- El presente modelo de utilidad, tiene por objeto  
garantizar la explotación exclusiva en todo el territo-  
rio español, de un nuevo tipo de envase para el transporte  
de botellas el cual podrá fabricarse de carton u otro  
material cualquiera siempre que sea flexible, preferente-  
mente del llamado carton canalé.

15.- Como es sabido en la mayoría de los casos en que  
se precisa llevar o transportar de un lugar a otro o de  
una tienda a casa, una, dos o varias botellas, ya sean de  
licor, vinos u otros líquidos, se hace incómodo el llevar-  
las aun cuando estas estén perfectamente envueltas y ata-  
das, sin omitir el peligro de que por cualquier circunstancia  
fortuita se caigan al suelo rompiéndose.

20.- Con el envase que se preciza, todos estos incon-



venientes quedan resueltos, ya que viene a llenar con pleno resultado la necesidad de un transporte comodo y adecuado a la mercancía de que se trata con la máxima seguridad.

- El envase cuyo registro se presenta como Modelo de Utilidad
- 25.- se halla constituido por un cuerpo central hueco que podrá tener, uno, dos o mas huecos segun se desee y de acuerdo con las exigencias al uso que se destine, cuyos huecos se determinan mediante la disposición de unos tabiques de separación cuyas solapas se prolongan hasta llegar a las esquinas opuestas del envase, donde quedan fijadas por grapillas u otro medio de sujeción.
- 30.- Este cuerpo central hueco está concebido sin tapa ni fondo, hallandose recubierto por sus lados más anchos por unas solapas que son acopladas al citado cuerpo por su parte inferior, constituyendose de ésta forma el fondo del envase, el cual queda unido por su especial disposición con grapillas, formando un conjunto envase y grapa solapas. Dichas solapas que se prolongan como queda dicho por ambos costados y a la distancia de unos dos centímetros del fondo tiene practicadas unas endiduras en el cartón lo que permite que puedan abatirse con facilidad sin peligro de
- 35.- que por el uso se rompan o deterioren al abrirse y cerrarse, estando esta parte inferior tambien cosida lateralmente al envase central. A partir de las hendiduras citadas anteriormente estas solapas adquieren la forma de cono yendo en aumento hacia arriba, donde terminan en dos lenguetas de esquinas redondeadas las cuales llevan practicados unos orificios rasgados formando asas, las citadas solapas conicas merced a unos cortes determinados en su parte superior y doblados convenientemente sus laterales hacen que por la parte superior queden formadas dos medias cajas que se unen en su centro, quedando alojado en
- 40.- su interior y desde abajo a arriba el envase central, con lo que
- 45.-
- 50.-



las dos lengüetas que sirven de asa quedan unidas por plano coincidiendo sus orificios por donde se introduce la mano para llevarlo facilmente.

55.- Asimismo se ha previsto dotar al conjunto de unos orificios redondos en su parte superior, en numero de tres por cada uno de sus lados mas anchos y por sus costados o laterales de dos orificios, los cuales coinciden con el mismo numero de orificios que lleva practicados el cuerpo central o envase a fin de que tenga respiración el interior del envase.

60.- A fin de facilitar la comprension del invento, se ha dotado a la presente memoria descriptiva de una hoja de dibujos en la que con letras se han representado partes que se corresponden.

65.- En los dibujos, la figura 1ª, representa una vista en perspectiva del conjunto del envase que se preconiza en posicion de cerrado, en los que la letra -A- señala el cuerpo central o envase, la -B- son las solapas laterales que circundan el conjunto, tal y como queda armado despues de doblados y cosidos convenientemente todos sus lados, con -C- se indican las lengüetas prolongacion de las solapas -B-, en los que se aprecia el orificio destinado a asa y -D- indica la parte inferior de las solapas -B- que constituyen el fondo por ser de una pieza, donde con linea se trazos se ha señalado el hendido que lleva practicado a ambos lados a fin de que al abatirse los laterales esta parte no sufra deterioro por el uso.

75.- La figura 2ª, es una vista asimismo en perspectiva, pero con los laterales abatidos, donde las letras -A-B-C- y -D- corresponden a la descripcion de la figura 1ª, y las letras -E- muestra los compartimentos del interior del envase y con -F- se indica el tabique de separacion entre los compartimentos, pudiendo ser estos en numero de uno, dos o más segun se desee.

80.-



11 DIC 1932

Descritas suficientemente las principales características del objeto que constituye el presente modelo de utilidad, se hace constar a los efectos oportunos, que tanto la forma, tamaño número de compartimentos y materiales a emplear en su fabricación, podrán ser objeto de variación siempre que con ello no se cambie altere o modifique la idea fundamental del invento.

Se declaran de novedad y propiedad para todo el territorio español, sus colonias y protectorado, las siguientes:

REIVINDICACIONES.

- 90.- 1ª.- Nuevo tipo de envase para botellas, caracterizado por que comprende un cuerpo central o envase hueco, provisto de orificios de ventilación, caracterizándose además por poseer unos tabiques centrales que forman compartimentos.
- 95.- 2ª.- Nuevo tipo de envase para botellas, caracterizado, por que se le ha dotado de unas solapas que circundan el envase objeto de la reivindicación anterior, las cuales van sujetas por su parte inferior a los laterales del envase central y que llevan practicadas unas hendiduras a la altura conveniente a fin de que al abatirse dichas solapas no sufran deterioro por el uso, caracterizándose además por que las citadas solapas merced a su disposición especial de corte forman mediante el doblado de las orejetas de sus laterales sobre la parte superior y cosidas por grapillas, dos medias cajas.
- 100.- 3ª.- Nuevo tipo de envase para botellas, caracterizado por que las solapas laterales tienen practicados unos orificios, tanto por su frente como por sus lados, caracterizándose además por que por la parte superior de los citados laterales constituye el asa del conjunto, una vez que ambos laterales han sido cerrados.

- 5 39469



112.-

4a.- NUESTRO TIPO DE ENVASE PARA BOTELLAS.

Tal y como queda descrito en la precedente memoria descriptiva que consta de cinco hojas escritas a maquina por una sola de sus caras y otra de dibujos que la ilustran.

114.-

Madrid 11 Diciembre 1953

ENRIQUE RODRÍGUEZ-RIVA  
POR PODER



39469

FIG. 1

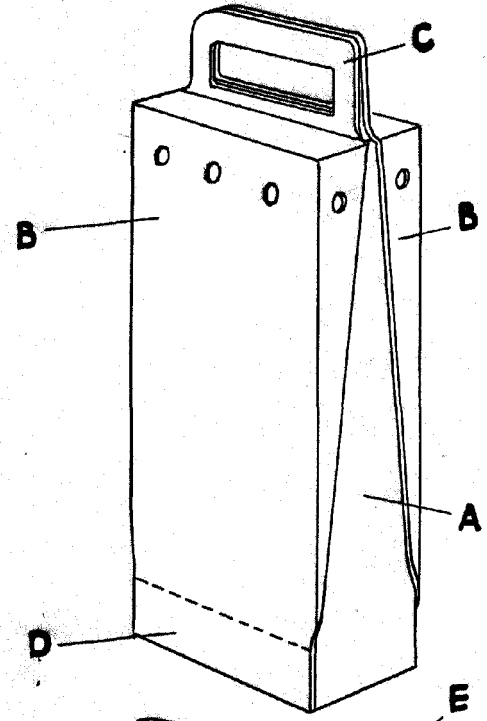
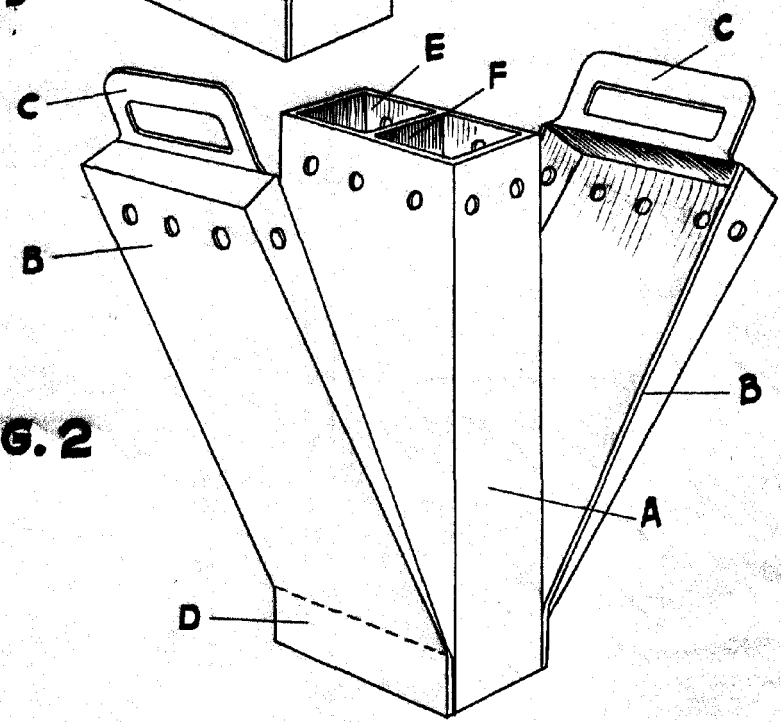

FIG. 2



*Avian*

MADRID, NOVIEMBRE 1953

ENRIQUE RODRIGUEZ-NIÑAS  
POR PODAR

ESCALA VARIABLE