

39460.

39460



MEMORIA DESCRIPTIVA  
DE UNA PATENTE DE MODELO DE UTILIDAD, POR VEINTE AÑOS EN ESPA-  
ÑA, A FAVOR DE DON SERAFIN NAVARRO GARCIA, DE NACIONALIDAD ES-  
PAÑOLA, RESIDENTE EN BILBAO, ALAMEDA DE RECALDE Nº 44.

sobre:

"ENVASE PERFECCIONADO PARA BOLAS DE NAFTALINA Y SIMILARES".



Es conocido que los envases hasta el presente utilizados no permiten ver el contenido de los mismos, lo cual impide conseguir examinar dichos contenidos sin abrir el citado envase.

5.- Este hecho es debido principalmente a que la ~~ma-~~ taliza y productos similares, al no ir el envase completamente cerrado, se evaporarían y perderían volumen y, particularmente, las propiedades debido a las cuales son empleados, por lo cual no ha sido posible conseguir el mencionado fin, si bien ha sido buscado mediante múltiples ensayos, que no han conseguido resolver el problema debidamente.

15.- Mediante el objeto de la presente solicitud de Modelo de Utilidad, se ha conseguido subsanar dichos inconvenientes, ya que, al mismo tiempo, se logra que el producto sea visible desde el exterior del envase y que dicho producto no se encuentre en contacto con el ambiente interior, evitándose asimismo su evaporización.

20.- Al mismo tiempo, según el presente Modelo, mediante la disposición de unos orificios recubiertos con papel celofán o similar de color apropiado, permite conseguir un efecto agradable a la vista del producto.

25.- Para mejor comprensión del objeto de este Modelo de Utilidad, se adjunta a la presente dibujos en el cual se ha representado una forma de realización dada a título de ejemplo no limitativo del objeto mencionado, describiéndose detalladamente a continuación y con ayuda del mencionado dibujo la idea a que se refiere este Modelo de Utilidad.

30.- En dichos dibujos,

La Fig. 1ª., constituye una vista en perspectiva del objeto de esta solicitud, pudiéndose apreciar los dobleces de la caja y la disposición del papel celo-



fán o similar en la misma.

La Fig. 2ª., muestra una vista de la citada caja completamente desmontada.

5.- Según esta forma de realización, la caja objeto de esta solicitud está formada por una pieza de cartón o material similar (1), cortada de forma conveniente para formar una caja, en una de cuyas partes laterales se ha practicado una ventana, de forma oval en el ejemplo representado (3), la cual va tapada por la parte interior, mediante una pieza de papel celofán (2) o cualquier otra materia que, permitiendo la visión a su través, impida el uso del ambiente exterior y la evaporación del contenido de la caja.

10.- Lógicamente la mencionada pieza de cartón es pegada y sujeta por sus bordes en forma apropiada para formar la caja.

15.- Si bien la forma de ejecución aquí descrita constituye aplicación preferente de la idea objeto de esta solicitud, cabe introducir en la misma modificaciones de forma y de detalle, que se consideran incluidas en la misma, siempre y cuando no alteren su esencia, que se reivindica en la siguiente

NOTA

20.- En resumen, la presente solicitud de Modelo de utilidad recaerá sobre las siguientes reivindicaciones:

30.- 1ª.- Envase perfeccionado para bolas de naftalina y similares, caracterizada porque consiste en una pieza de cartón o material similar convenientemente cortada y unida por sus bordes, en una de cuyas paredes laterales se practica una ventana o abertura que se tapa mediante una lámina de materia transparente e impermeable al aire, pegada en la parte interior de la caja, así formada.

2ª.- Envase perfeccionado para bolas de naf-

-4-

9460



talina y similares.

Según se describe en la presente memoria que consta de cuatro hojas escritas a máquina por una sola cara y dibujos.

5.-

Madrid a 10 de diciembre de 1953

A handwritten signature in black ink, consisting of several loops and a long horizontal stroke at the end.



Fig. 1

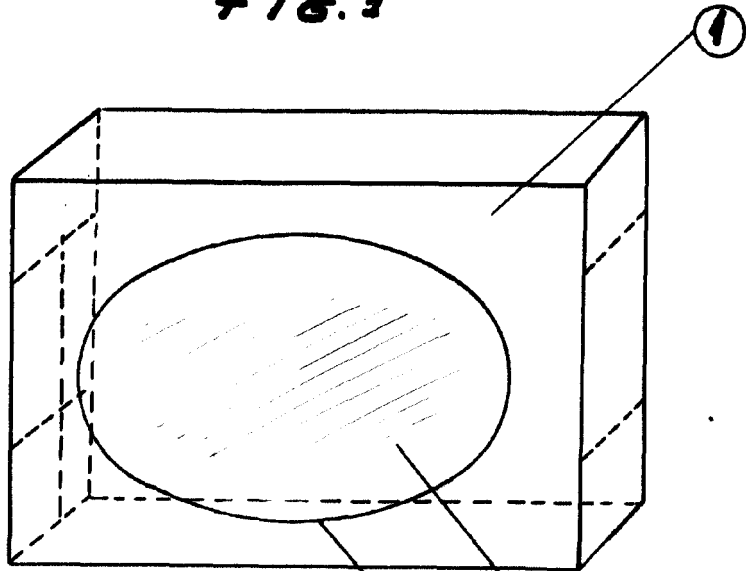
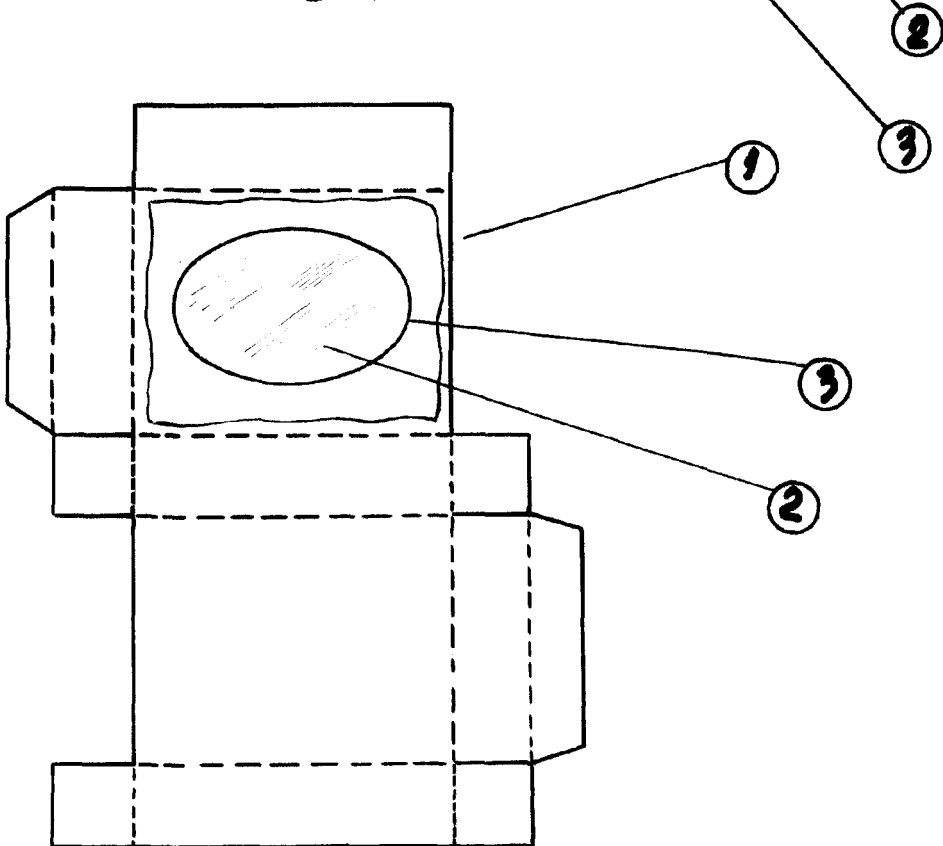

Fig. 2



ESCALA VARIABLE  
Madrid 10 DIC. 1953 de 19