



39438

M O D E L O
D E
U T I L I D A D

para "UNA CAJA EXPOSITORA PARA LA VENTA DE CHUPETES", a favor de D. VICTOR PÉREZ MARTINEZ, residente en Hospitalet de Llobregat, (Barcelona), calle de Montseny, nº 104.

- . -

MEMORIA DESCRIPTIVA

El presente modelo de utilidad se refiere a una caja expositora para la venta de chupetes.

- Dicha caja está caracterizada por comprender una placa con orificios adecuados para que en ellos se acomoden los chupetes a exponer, esta placa o bandeja será fabricada preferentemente
5. en un material transparente, por ejemplo con resinas artificiales transparentes. Los orificios o taladros, por ejemplo circulares, que serán tantos como chupetes se deseen mostrar, estarán distanciados unos de otros de tal manera que las arandelas de los chupetes no tropiecen unas con las otras.
- 10.

39438



La mencionada placa, queda suspendida respecto al fondo de la caja, por ejemplo con puntos de apoyo en las esquinas y/o en otros lugares adecuados, siendo dicho espacio inferior de amplitud adecuada para alojar las tetinas de los chupetes colocados en los orificios y, si se desea, para disponer al propio tiempo un dispositivo musical, el cual emitirá las notas deseadas al abrir la caja.

La caja, que podrá adoptar cualquier forma está asimismo caracterizada por tener una tapa de configuración adecuada a la de la caja, la cual tapa, sea curva o plana será construida con material transparente preferentemente en plástico o resinas artificiales, dejando de este modo completamente visibles a los chupetes que se exponen en el interior de la caja en cuestión.

Con lo descrito es de apreciar que para el farmacéutico u otro vendedor de chupetes, será de gran utilidad la referida caja, ya que disponiendo de un cierto número de éstos como existencias, estos serán en todo momento perfectamente visibles en su parte esencial que es la que forma la arandela y la cabeza del chupete conjuntamente con sus adornos adecuados.

Para facilitar la explicación se acompaña a la presente memoria una lámina de dibujos en la que se ha representado un caso de realización que se cita a título de ejemplo.

En el dibujo:

la figura 1 es una vista de la caja semiabierta, en perspectiva, y

la figura 2 es una sección transversal alzada de caja objeto del modelo.

Consiste en un cajón -1- de forma adecuada en el que sus costados -2- optan la forma de una rampa cuya altura mayor es la que corresponde a la pared posterior -3-, correspondiendo la menor



al lado o pared anterior -4-. En la parte posterior de esta caja
-1- juega una tapa -5- de material transparente que encaja per-
fectamente con los cuatro costados de aquella, llevando ésta un
apéndice apropiado -6- para su mejor accionamiento. El juego
5. de esta tapa con la caja se verifica gracias a las espigas -7- de
que consta aquélla y que juegan encajadas en sendos rebajes apro-
piados para el caso y que están situados en los lugares correspon-
dientes de los costados laterales -2-.

En el interior de la caja existe una placa -8- que dista
10. del fondo -9- de la caja -1- una determinada distancia, dejando
el espacio 10, figura 2, a propósito para dar cabida en él a las
tetinas de los chupetes colocados en los orificios -11- de que
consta la placa -8-, y si se desea para colocar en él un disposi-
tivo musical que sonará al abrirse la caja o sea al levantarse la
15. tapa -5-.

Esta placa esta sostenida por unos puntos de apoyo formado
por las columnitas -12- situadas en las esquinas de la caja y otros
lugares adecuados.

Dentro de su esencialidad puede, el modelo, ser llevado
20. a la practica en otras formas de realización, que difieran en de-
talle de las indicadas a título de ejemplo, y a las cuales alcan-
zará igualmente la protección que se recaba. Podrá, pues, cons-
truirse en cualquier forma y tamaño con los materiales más apro-
piados para el fin propuesto, por quedar todo ello comprendido
25. dentro del espíritu de las reivindicaciones.

39438



NOTA

Descrito el objeto y utilidad de la invención, lo que se declara como no divulgado ni practicado en España, comprende las siguientes reivindicaciones:

5. 1.- Una caja expositora para la venta de chupetes, caracterizada por comprender en su interior una placa con orificios adecuados para la colocación de chupetes, la cual dista del fondo una determinada distancia, dejando un espacio en el que puede colocarse, en caso deseado, un dispositivo musical que sonará al abrirse la tapa de que consta la referida caja.
10. 2.- Una caja según la reivindicación 1 en la que tanto la placa interior como la tapa, están fabricadas con material transparente, preferentemente resinas sintéticas. Esta tapa, inclinada o no, está de tal manera dispuesta, que facilita la visión del contenido de la caja.
15. 3.- Una caja expositora para la venta de chupetes.
Según se describe y reivindica en la presente memoria descriptiva que consta de cuatro páginas foliadas y escritas a máquina por una sola cara, acompañadas de una lámina de dibujo.

Madrid, a - 9 DIC 1953

VICTOR PEREZ MARTINEZ
P.a.

JAIME IVERN MIRALLES
P. P.

88488

Fig. 1

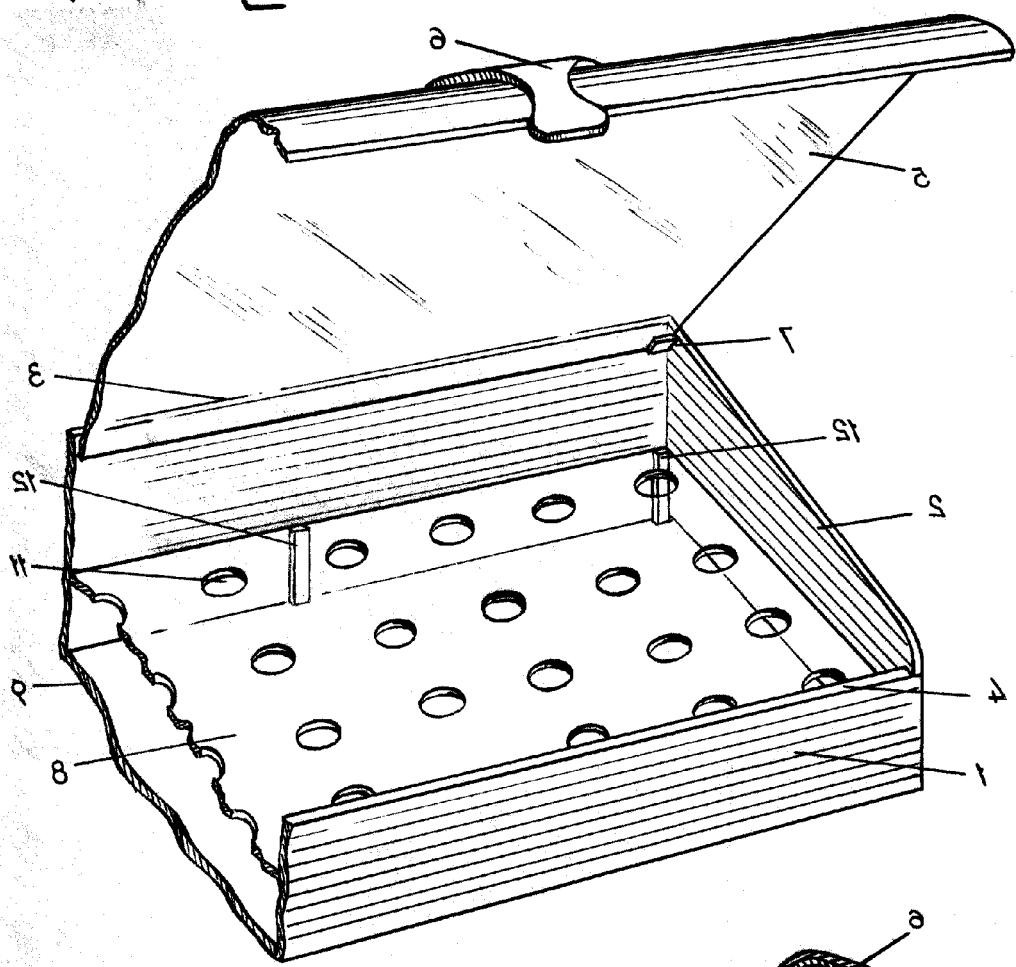
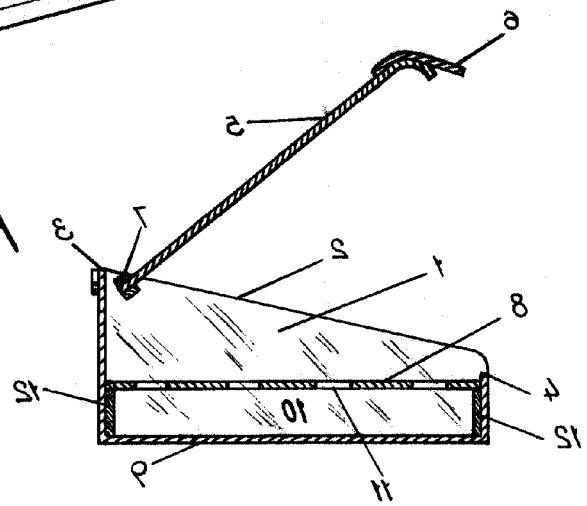

Fig. 2



Madrid, 8 Dic. 1923
Jaime Ivern

J. Ivern