

394 15



MODELO DE UTILIDAD

per 20 años

a favor de Dn. JUAN VILARÓ CASTAÑE, de nacionalidad Española,
residente en Barcelona y domiciliado en la calle Ripoll, 25
por: "ENVASE PERFECCIONADO PARA CORBATAS Y LAZOS",

MEMORIA DESCRIPTIVA

Las corbatas y lazos para el cuello se guardan en las tiendas del ramo, dentro de unas cajas alargadas en las que se colocan con solo una dobles, lo que hace que las referidas cajas tengan gran tamaño y sean de difícil manejo. Otra de las desventajas que presenta el exponer las corbatas de esta manera, es que éstas se hallan sin protección alguna, con lo que se deposita gran cantidad de polvo y suciedad encima de ellas mermandoles buen aspecto y presentación.

Para obviar estos inconvenientes, el recurrente ha ideado un nuevo envase aplicable a corbatas, lazos para el cuello y otros artículos análogos, caracterizado por el hecho de estar constituido por una caja de cartón o cualquier otra materia, de dimensiones adecuadas, que en su tapa superior presenta una abertura de forma variable cubierta con un papel de celofana o cualquier otra materia transparente que permite



al comprador ver el color y dibujo de la prenda así envasada, evitándose en cambio que el género se deslustre o estropee por acción del polvo o el mismo tacto de los clientes. Por otra parte, tal sistema de envase es muy adecuado para los casos en
20. que se piensa regalar la corbata, puesto que de esta manera la prenda presenta un aspecto inmejorable.

También podrá fabricarse la caja de dimensiones tales que permita envasar un número variable de corbatas, lo que es muy indicado para el caso de un regalo.

25. Sin que ello implique restricción alguna en el objeto de la protección legal solicitada, en los dibujos adjuntos y en lo que sigue, nos referiremos a un caso concreto de realización práctica del modelo.

En la figura primera observamos el aspecto del nuevo
30. envase, formado por una caja paralelepípedica aplanada -1- que en su parte superior presenta una abertura -2- de forma pentagonal alargada a través de la cual se ve la corbata o artículo envasado.

En la figura segunda se ve la constitución del envase, observándose que está formado por un fondo -1- en el que se co-
35. loca la corbata -4- convenientemente doblada, y de la tapa -3- que presenta la abertura -2- cubierta con papel de celofana o cualquier otra materia transparente.

La figura tercera es la representación de la misma modalidad de envase aplicada a tres corbatas a un tiempo, las
40. que van dobladas de tal manera que aparecen una a continuación de otra, para lo cual se doblan de manera conveniente.

La figura cuarta muestra una de las múltiples formas que puede darse a la abertura cubierta con papel transparente -2-.

La figura quinta observamos el aspecto de un envase
45. que se basa en la misma idea que los anteriores, en el que el



número de corbatas guardadas puede ser variable, tres en el este caso.

En la figura sexta se observa el envase aplicado al envasado de lazos para el cuello, para lo cual las aberturas 50. -2- y -2'- presentan la forma característica de mariposa.

En lugar visible pueden haber inscripciones de propaganda o bien la marca de la casa vendedora ó del fabricante de la prenda,

No alterarán la esencialidad del modelo, todos aquellos 55. detalles de forma, color, disposición ornamental de los elementos y otros que no modifiquen fundamentalmente las características descritas.

NOTA:

El presente Modelo se caracteriza por:

60. 1º - Envase perfeccionado para corbatas y lazos, caracterizado por el hecho de estar formado por una caja prismática aplanada de cartón o cualquier otra materia y que en su tapa superior presenta una abertura de forma variable, cubierta con una lámina de papel de celofana o cualquier otro material transparente 65. de tal manera que sin que el género envasado esté en contacto con el aire, con el consabido deterioro de la prenda, queda perfectamente a la vista del público a la vez que protegido de toda suciedad que podría depositarse en ella. Este envase es muy indicado para aplicar en caso de querer hacer un regalo, dado el inmejorable 70. aspecto del conjunto.

2º - Envase perfeccionado para corbatas y lazos, según la anterior reivindicación, en el que el número de aberturas practicadas en la tapa superior del mismo, es variable, con lo que 75. pueden envasarse tantas corbatas como se desee. Igualmente será variable la forma que se dé a la abertura citada.

394 15

- 4 -



3º - "Envase perfeccionado para corbatas y lazos"

Todo tal y como queda descrito, reivindicado
y dibujado en los planos adjuntos.

Consta la presente Memoria Descriptiva de cuatro
80. hojas foliadas escritas a máquina por una sola de sus caras.

Barcelona para Madrid a tres de diciembre de
mil novecientos cincuenta y tres.

P. A.

Javier Fina Coll
P.P.

894 15

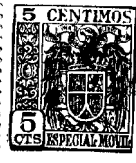

FIG. 1

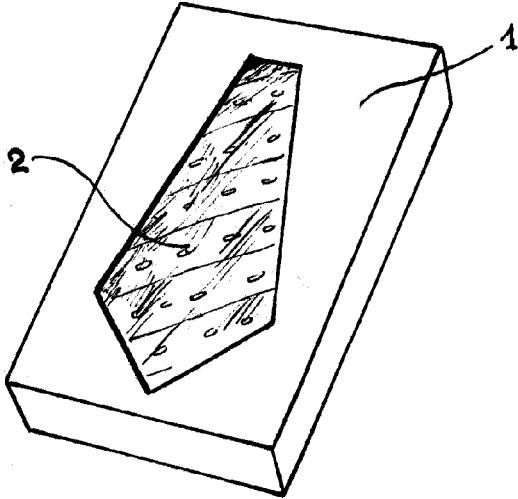

FIG. 2

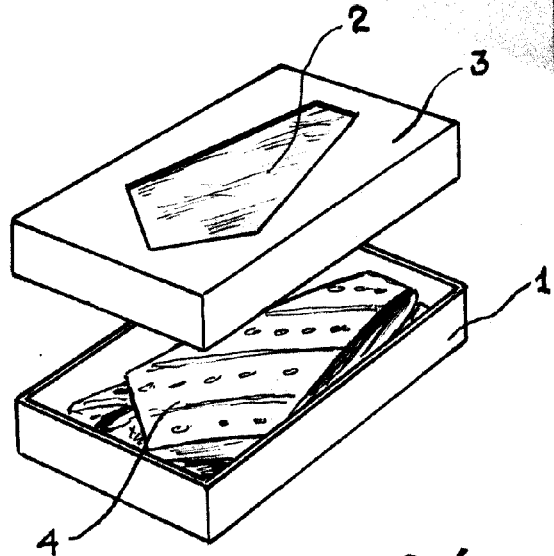

FIG. 3

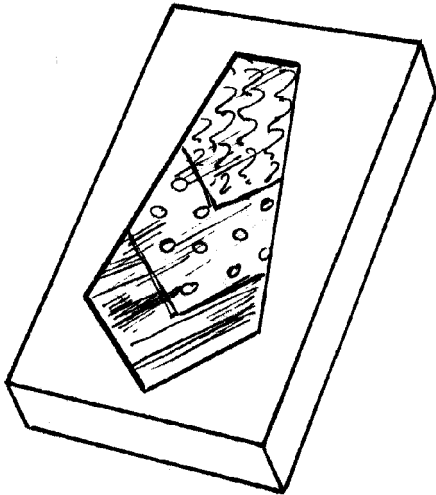

FIG. 4

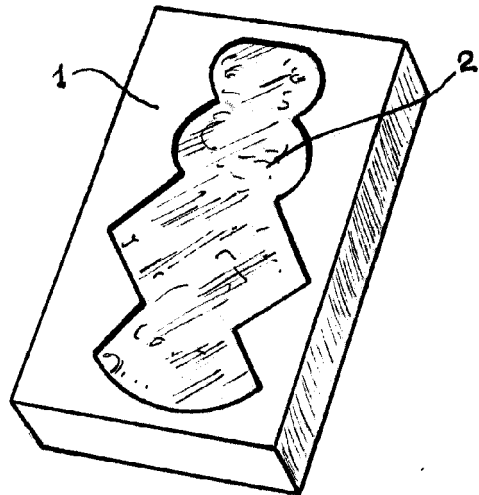

FIG. 5

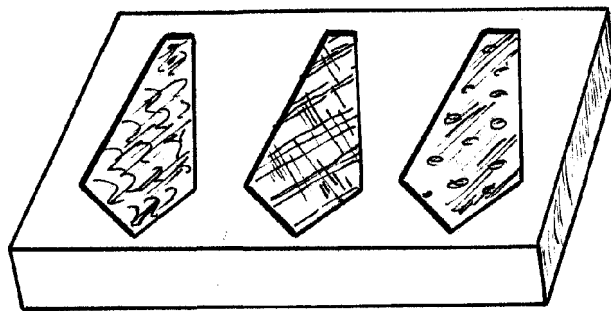
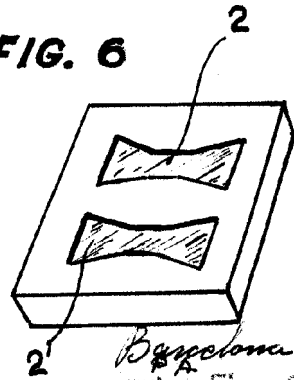

FIG. 6



ESCALA VARIABLE

Barcelona a 3-12-53
Indice Fines Coll