

2 DIC



1894 7

MODELO DE UTILIDAD
POR VEINTE AÑOS
EN ESPAÑA

Solicitado a favor de D. Tomás Berbegal Rico, de nacionalidad española, domiciliado en Valencia, calle Av. del Puerto nº 264

por

==;== " APARATO PARA EL RELLENO DE QUINIELAS " ==;==

~~~~~

MEMORIA DESCRIPTIVA

=====

La presente memoria y los dibujos complementarios anexos tienen por objeto describir la constitución y particularidades de un nuevo y sencillo aparato para facilitar el relleno de quinielas a los apostantes en las Apuestas Benéficas Deportivas, de forma que sea el azar el que decida el vaticinio del resultado a reseñar en cada partido, aplicando este procedimiento a todos los partidos de la quiniela, o solo a aquellos que se quieran dejar a la suerte y no a la iniciativa propia. Dada la gran difusión que ha tomado esta clase de

5

10



- 2 - 394 13

15 apuestas y el criterio general de que es solo la suerte la que señala los acertantes máximos, este nuevo aparato ha de resultar de gran utilidad a los aficionados a estas apuestas, mayormente si se tiene en cuenta que su volumen puede ser tan reducido como se quiera, para que no constituya un estorbo, que es de facilísimo manejo y que dada su sencillez puede ser de reducido coste, aparte de poder ser aprovechado como medio publicitario, que obtendrá indudablemente grandes resultados por la  
20 persistencia de sus efectos al ser un objeto que se guarda y se usa con frecuencia. Todas estas ventajas proporcionan al presente aparato las condiciones utilitarias que justifican el otorgamiento a su creador de los derechos de exclusiva fabricación, venta y explotación en España, colonias y Protectorado, que se solicitan  
25 por medio del presente Modelo.

El nuevo aparato a que nos venimos refiriendo está esencialmente integrado por una caja de cualquier forma, sea circular, rectangular o poligonal, y de cualquier  
30 material, tal como de resinas sintéticas, de metal, o mixta de ambas materias a la vez, e incluso de madera, que posee en su interior un disco o rueda giratoria, montado en un eje vertical, hallándose el indicado disco o rueda desplazada a un lado de modo que su borde asome por un lado de la caja, la cual tendrá con este  
35 fin una abertura lateral. El mencionado disco o rueda llevará estampados, grabados, pintados o representados en su superficie superior, por cualquier medio, los signos convencionales para indicar ganador, perdedor o  
40 empate, que como se sabe, son actualmente 1, 2 y X, los cuales asomaran a la vista externa, a través de una



ventana de cualquier forma y dimensión apropiada, que tendrá practicada la tapa de la caja.

45 Para facilitar la comprensión de la descripción general que antecede, hemos creído conveniente acompañar una lámina de dibujos representando un caso de realización de unos de estos aparatitos, si bien ha de tenerse muy en cuenta que, por tratarse de un mero ejemplo aclaratorio, tales dibujos no deben interpretarse con  
50 caracter imitativo, sino con el más amplio criterio.

Los dibujos arriba citados representan en su figura 1ª una vista general del aparato en perspectiva; la figura 2, lo representa en sección y la figura 3, también en perspectiva, pero visto interiormente, o sea destacado.  
55

Las diversas piezas y partes más importantes que componen este aparato se hallan señaladas en los mencionados dibujos con las siguientes acotaciones: -1- es la caja o cuerpo general del aparato, que en el ejemplo representado es de forma rectangular, la cual,  
60 también de acuerdo con el ejemplo, esta integrada realmente por dos cajas -2- y -3-, que se acoplan a presión y que pueden ser las dos del mismo material, o una de cada clase de material, por ejemplo: la superior o tapa -2- metálica y la inferior o 3 de resinas sintéticas,  
65 o viceversa, siendo sobre la tapa -2- donde se estamparan o representarían leyendas y figuras publicitarias. Vemos también que el disco giratorio se halla señalado con -4-, siendo -5- el eje en que va montado, cuyo eje va sujeto entre ambas piezas -2- y -3-, bien girando  
70 en un alojamiento o coginete dispuesto en la pieza -3- siendo entonces disco y eje solidarios, o por el contra-



39413

- 4 -

75 rio, disponiendo el eje -5- fijo y solidario del cuerpo  
-3- y siendo el disco -4- el que gire sobre el eje. Con  
-6- se señala una ventana lateral practicada en el la-  
teral del cuerpo de caja -3-, por la cual sobresale el  
borde del disco -4-, en cuyo disco vemos representados  
los signos 1, 2 y X en su cara superior que, según se  
aprecia en la figura 1, resultan visibles a través de  
80 la ventana -7-, practicada en la tapa -2-.

Por lo que respecta al funcionamiento, puede dedu-  
cirse fácilmente que es como sigue: cada vez que desee-  
mos que sea la suerte la que señale el resultado de un  
partido de la quiniela, bastará que impulsemos el disco  
85 -4- a que gire, empujandolo con el dedo por el borde  
que asoma al exterior de la caja -1- y cuando pare, aso-  
mará por la ventana -7- uno de los signos del disco,  
que determinará el resultado a colocar en la quiniela.

Habiendo descrito suficientemente la constitución  
90 y particularidades del aparato objeto del invento, res-  
ta solo hacer presente la posibilidad de que se fabrique  
en las más diversas formas, dimensiones y materiales,  
asi como el que varien los detalles constructivos que  
cada tipo de fabricación exija, siempre que con ello no  
95 se alteren, los fundamentos esenciales en que se basa,  
que se especifican en la siguiente

N O T A  
= = = = =

Los puntos nuevos y de propia invención que se  
presentan para que sean objeto de reivindicación en el  
100 presente Modelo de Utilidad, son:

1º.-Aparato para el relleno de quinielas, integrado  
por una caja de cualquier forma, caracterizado por dis-



394 18

105 poner interiormente de un disco giratorio montado en un  
eje vertical, desplazado a un lado para que su borde  
asome por un lado de la caja que, con este fin, tiene  
practicada en un lateral una abertura, disponiendo ade-  
mas en la tapa de una ventana a traves de la cual resul-  
ta visible un solo signo de los que el disco giratorio  
posee en su cara superior, de modo que, al impulsar con  
110 el dedo el borde saliente del disco, gire este y al pa-  
sar muestre por dicha ventana un determinado signo. Y

115 2º.-"APARATO PARA EL RELLENO DE QUINIELAS", de con-  
formidad en un todo en lo esencial y fines industriales  
a lo descrito en la precedente Memoria Descriptiva y  
graficamente representado en las figuras del adjunto  
plano para su mejor comprensión.

Esta Memoria consta de CINCO páginas escritas o  
mecanografiadas por una sola cara a doble espacio en  
116 líneas.

Valencia, 25 de Noviembre de 1953.  
Por autorización del interesado.



FIG. 1

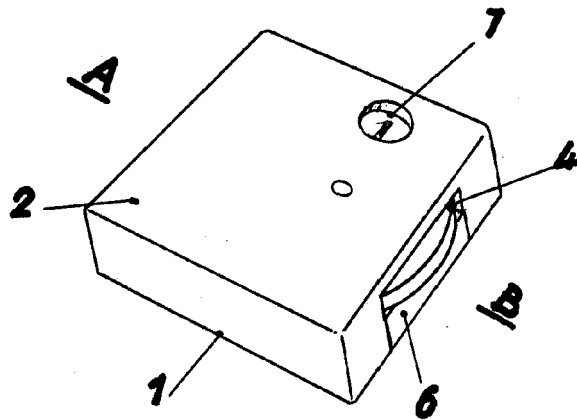

FIG. 2

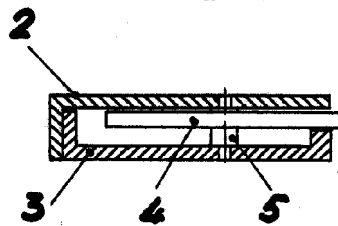
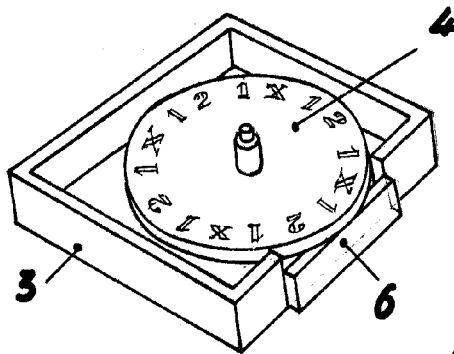

FIG. 3



ESCALA VARIABLE  
VALENCIA, 30 NOVIEMBRE 1953

P. A.  
*[Handwritten signature]*