

39410.



25

39410

MODELO DE UTILIDAD

por 20 años

por "UN JUEGO DE AZAR DE FUNCIONAMIENTO ELASTICO", a favor de Don José Ramírez Pardo, de nacionalidad española, domiciliado en Barcelona, Pje. Barón de Griñó, 3.

=====

MEMORIA DESCRIPTIVA

El presente Modelo de utilidad describe un juego de azar de funcionamiento elástico, de muy escaso volumen y cuya estructura permite ser combinado como envoltorio de objetos de fantasía o utilitarios diversos.

- 5. En los dibujos que, a título de ejemplo, se adjuntan, se da una referencia gráfica del juego que nos ocupa. Consta de un estuche hueco -1-, cuya forma imita la de una máquina de sumar, con su teclado -2-, con su palanca basculante de accionamiento -3-, y con una mirilla superior -4-, a través de la cual es visible clara-

10.



- mente un sector periférico -5- de un tambor -6- en el que están impresas unas al lado de las otras diversas alusiones al juego de azar que se reproduzca, por ejemplo las puntuaciones propias de las seis caras de un dado.
15. El tambor -6- es solidario con una rueda -10- de seis largos dientes que se acciona con las puntas o ánco-  
ra -7- del extremo inferior interno de la palanca -3- de mandos, que es basculante alrededor del eje -8-, y que está solicitada por el resorte -9- que tiende a mantenerla en su posición alta; naturalmente, presionando más o menos hacia abajo a la palanca -3- y soltándola, aparecerá exactamente encuadrada con la mirilla -4- una u otra indicación -5- del tambor -6-, ya que el resorte -9- actuará con más o menos intensidad y quedará engranado, siempre por su doble punta -7- con uno u otro diente de -10-, y cada uno de éstos coincide con el diseño de una faceta -5-, y el encaje de diente -10- rueda y doble punta -7- de la palanca, se efectúa coincidiendo una faceta completa con la mirilla. La boca inferior -11- de este estuche se cubre con una placa que forma el plano de asiento de la cuchilla -12- de un afilalápices -13-. En realidad, esta combinación del juego con un afilalápices, puede variarse, verbigracia con una linterna, un estuche de lápices para señora o cualquier otra fruslería.
- 20.
- 25.
30. Todo cuanto no afecte, altere, cambie o modifique la esencia del actual Modelo, será variable a los efectos que se describen.

## N O T A.

- Se reivindica como objeto de este registro por Modelo de utilidad:
- 40.

1.- Un juego de azar de funcionamiento elástico, que se



- 45. caracteriza por constar de un tambor rotativo alrededor de cuya periferie están representados, unos al lado de los otros, los diseños del juego de azar que se reproducen; este tambor es solidario con una rueda de seis dientes y su eje de giro se apoya en el interior de un estuche que imita, en miniatura, una máquina de calcular; en el estuche existe una mirilla que encuadra a un sector completo de la periferie del tambor igual a la representación de una imagen del juego reproducido; la palanca de mando de la máquina, es basculante alrededor de un eje interior, está solicitada por un resorte que tiende a mantenerla en posición alta, y su extremo inferior interno presenta dos dientes que engranan con los de la rueda solidaria con el tambor.
- 50. 2.- El propio juego de la reivindicación anterior, caracterizado porque el estuche presente su base inferior cubierta por una placa que forma parte de la de asiento de la cuchilla de un afilalápices que queda en el interior del estuche con boca de acceso por la parte posterior.
- 55. 3.- "UN JUEGO DE AZAR DE FUNCIONAMIENTO ELASTICO".  
Consta la presente memoria de tres hojas foliadas, mecanografiadas por una sola cara y del dibujo adjunto.
- 60. Barcelona veintiséis de noviembre de mil novecientos cincuenta y tres.
- 65.

P. A. de D. José Ramírez Pardo,

L. DURAN  
P. P.

26

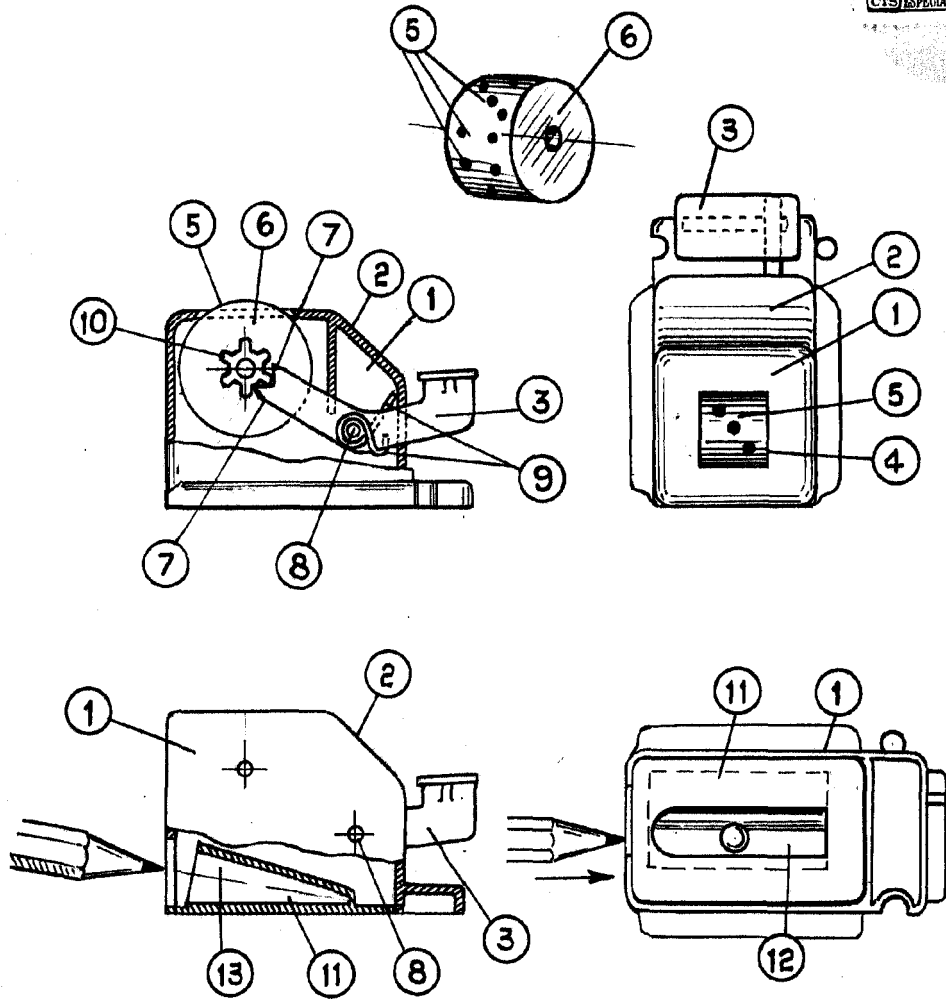

BARCELONA 26 NOV. 1953

L. DURAN  
P. P.

ESCALA VARIABLE