

39387.

39387



MEMORIA DESCRIPTIVA
DE UNA PATENTE DE MODELO DE UTILIDAD, POR VEINTE AÑOS EN ESPAÑA,
A FAVOR DE DON DIEGÓ DE TEJADA Y MÁNSO DE ZUÑIGA, DE NACIONALIDAD ESPAÑOLA, RESIDENTE EN VITORIA (ALAVÁ), calle de Heraclio Fournier nº 15.

sobre:

"PERCHA MULTIPLE PERFECCIONADA".



- Es conocido que hasta la fecha las perchas conocidas permiten únicamente el colgado de una prenda o dos como máximo, lo cual hace que, al desaprovecharse determinados espacios de los armarios y muebles similares en cuyo interior se dispone dichas perchas con las mencionadas prendas, se reduzca de modo sensible la capacidad de dichos muebles, ya que en todos ellos queda un espacio inferior no ocupado e inútil, resultando de ello que se precisan varios de dichos muebles cuando en realidad, al aprovecharse racionalmente todo el espacio contenido en el interior de los mismos, serían necesarios en número menor y, además, no se produciría un amontonamiento de prendas y perchas en la parte superior del citado mueble, lo cual determinaría, por otra parte, un ahorro de espacio en los locales habitables, que podrían ser aprovechado para otros fines no menos útiles.
- 5.-
- 10.-
- 15.-

- Para evitar los mencionados inconvenientes, ha sido ideado el dispositivo según el presente Modelo de Utilidad, con el cual, mediante una superposición de elementos que son empleables como perchas, se consigue, a tenor con la altura del armario empleado, colocar de forma apropiada hasta doce prendas en el mismo espacio que, con la perchas habituales, únicamente se puede colocar uno o dos perchas.
- 20.-

- La percha múltiple objeto de esta solicitud, tiene además las ventajas de permitir un fácil y cómodo plegado, con lo cual pueden ser transportadas en muy pequeños espacios, lo cual la hace idónea para su utilización en viajes, etc.
- 25.-

- Para mejor comprensión del objeto de la presente solicitud, a continuación y a título de ejemplo no limitativo, se describe una forma de realización de dicho
- 30.-

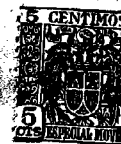

objeto, con referencia a los dibujos adjuntos, en los cuales,

5.- La Fig. 1a. muestra una vista lateral de la percha múltiple, plegable, objeto de este Modelo, que en esta realización presenta tres elementos.

La Fig. 2a., presenta una vista lateral de una de las pinzas de que puede, eventualmente, ir provista esta percha.

10.- Según dicho ejemplo de realización, esta percha múltiple, plegable, se compone de un elemento superior (3), construido en alambre acerado o materiales similares, que lleva en sus extremos unos dobleces (4) y en su parte central enrollamiento (2) de forma circular, en el cual va dispuesto un gancho (1), para la sujeción de la percha a la barra o similar del armario o mueble equivalente.

15.- En los dobleces laterales del mencionado elemento superior, se engancha los extremos en forma de ganchos de otros elementos, cuyo número será el deseado en cada caso, de acuerdo con el número de prendas a colgar y en consonancia con la altura del armario empleado, teniendo dichos elementos (5), construidos del mismo material que el superior, la forma de "U" con el brazo horizontal muy alargado.

20.- En dichos elementos, que pueden ser niquelados o estar recubiertos por completo de material plástico, pueden disponerse unas pinzas de sujeción (6), integradas por un fleje o resorte central (8) que obliga a que sus mandíbulas (10) permanezcan cerradas, pudiéndose abrir dichas mandíbulas para su colocación en la prenda ejerciendo una presión con los dedos en la parte posterior de las mismas, con lo cual giran sus dos elementos (7-7') en torno a un eje central de sujeción (9).

25.- Los restantes elementos se sujetan igualmente

30.-



añ brazo inferior de la "U" del que se encuentra encima.

Si bien la forma de ejecución aquí descrita constituye aplicación preferente de la presente idea, cabe introducir en la misma modificaciones de forma y de detalle sin que por ello cambie la esencia de dicha idea, que se reivindica en la siguiente

N O T A

En resumen; el presente Modelo de Utilidad, recaerá sobre las siguientes reivindicaciones:

- 10.- 1a.- Percha múltiple perfeccionada, caracterizada porque está constituida por un elemento superior, de alambre acerado, niquelado o recubierto de materia plástica, que lleva en sus extremos unos dobleces y en su parte central un enrollamiento de forma circular, en el cual va
- 15.- dispuesto un gancho, mediante el cual se puede suspender el conjunto de forma apropiada.
- 20.- 2a.- Percha, según la anterior reivindicación caracterizada porque en los dobleces laterales del elemento superior reivindicado en la anterior reivindicación, se enganchan los extremos en forma de ganchos de otros elementos, cuyo número será el deseado en cada caso, teniendo estos últimos elementos, contruidos en el mismo material que el superior, de forma de una "U" con el brazo horizontal muy alargado, en el cual se enganchan igualmente que antes se ha reivindicado los restantes elementos sucesivamente.
- 25.- 3a.- Percha, según las anteriores reivindicaciones caracterizado porq e en los brazos horizontales antes reivindicados de los elementos en forma de "U" se disponen unas pinzas de sujeción de las prendas a la mencionada percha.
- 30.-

4a.- PERCHA MULTIPLE PERFECCIONADA.

Según se describe en la presente memoria que cons-

-5- 39387



1953

ta de cinco hojas escritas a máquina por una sola cara y
dibujos adjuntos.

Madrid a - 5 DIC. 1953

A handwritten signature in black ink, consisting of several stylized, overlapping strokes.

Fig. 139387

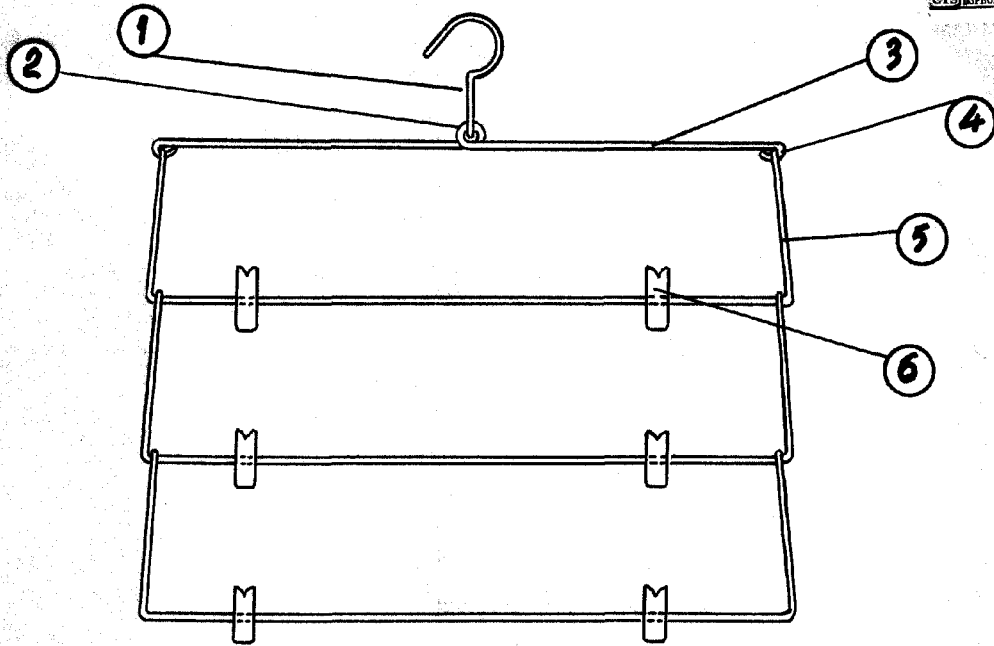
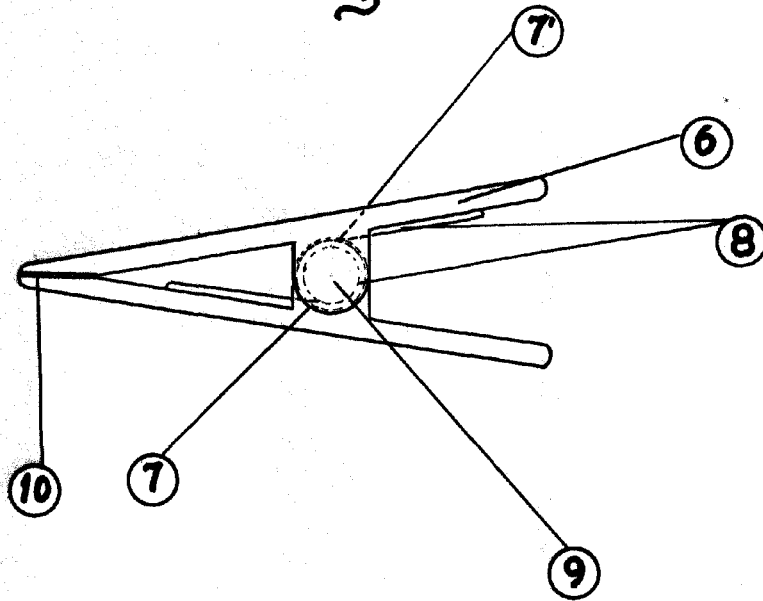

Fig. 2



ESCALA VARIABLE

Madrid, de 5 Dic. 1933 de 19