

39327



MEMORIA DESCRIPTIVA

QUE SE ACOMPAÑA A LA SOLICITUD DE REGISTRO DE
MODELO DE UTILIDAD

para:

VEHICULO CON MOTOR, DE DOS RUEDAS, PARA PODER
TRANSPORTAR TRES PERSONAS NORMALMENTE SENTADAS
DE FRENTE A LA DIRECCION DE MARCHA,

a favor de:

DON RICARDO SORIANO SCHOLTZ, domiciliado en -
Madrid, calle de Espronceda nº. 30.

- - - - -

El presente Modelo de Utilidad, se refiere
a un vehículo con motor, de dos ruedas, para poder trans-
portar tres personas normalmente sentadas de frente a la
dirección de marcha.

5.

Según la invención este vehículo tiene dis-
puesto, el asiento del conductor en el eje longitu-
dinal del vehículo y el asiento trasero para acomodar
dos personas sentadas de frente a la dirección de marcha
fuera del eje longitudinal del vehículo, pero paralelas
a él por la derecha y por la izquierda, con lo que el

10.

39327



- 2 -

equilibrio de masas queda perfectamente logrado, apoyando los pies en el reposapiés correspondiente a cada pasajero.

En las tres vistas del vehículo que se representa en el dibujo adjunto, se indican con la letra **A** el asiento del conductor, con **B** el asiento trasero, con **E** el reposapiés del pasajero de la derecha y con **F** el reposapiés del pasajero de la izquierda.

Mediante este Modelo se logra el transporte cómodo de tres personas en un vehículo de dos ruedas, lo que no se ha conocido ni practicado en España hasta el presente.

Descrito suficientemente el objeto del Modelo así como el modo de llevarlo ventajosamente a la práctica y demostrado que representa un adelanto técnico positivo sobre lo hasta aquí conocido y practicado en el país, y que cumple ampliamente con lo prescrito por el artículo 171 del vigente Estatuto sobre Propiedad Industrial, se solicita registro de Modelo de Utilidad en España, su Protectorado y Posesiones, según las siguientes

REIVINDICACIONES.

1ª.- Vehículo con motor, de dos ruedas, para poder transportar tres personas normalmente sentadas frente a la dirección de marcha, caracterizado por una disposición de la máquina tal, que detrás del conductor que vá sobre el asiento situado en el eje longitudinal del vehículo, se ensancha suficientemente el asiento trasero para sentar cómodamente dos personas de frente a la dirección de marcha fuera de dicho eje longitudinal, pero paralelos a él,

39327



- 3 -

40.

apoyando los pies en los reposapiés correspondientes, a cada pasajero de derecha y de izquierda.

El presente Modelo de Utilidad debe recaer sobre

45.

2a.- Vehículo con motor, de dos ruedas, para poder transportar tres personas normalmente sentadas de frente a la dirección de marcha.

50.

Sean cuales fueren las circunstancias especiales que concurren con la esencialidad del Modelo descrito en la presente Memoria, ilustrada por el dibujo adjunto y definida por las anteriores reivindicaciones.

Madrid dos Diciembre 1953.

El Ingeniero-Agente.

Francisco H. H. H.

3/2281

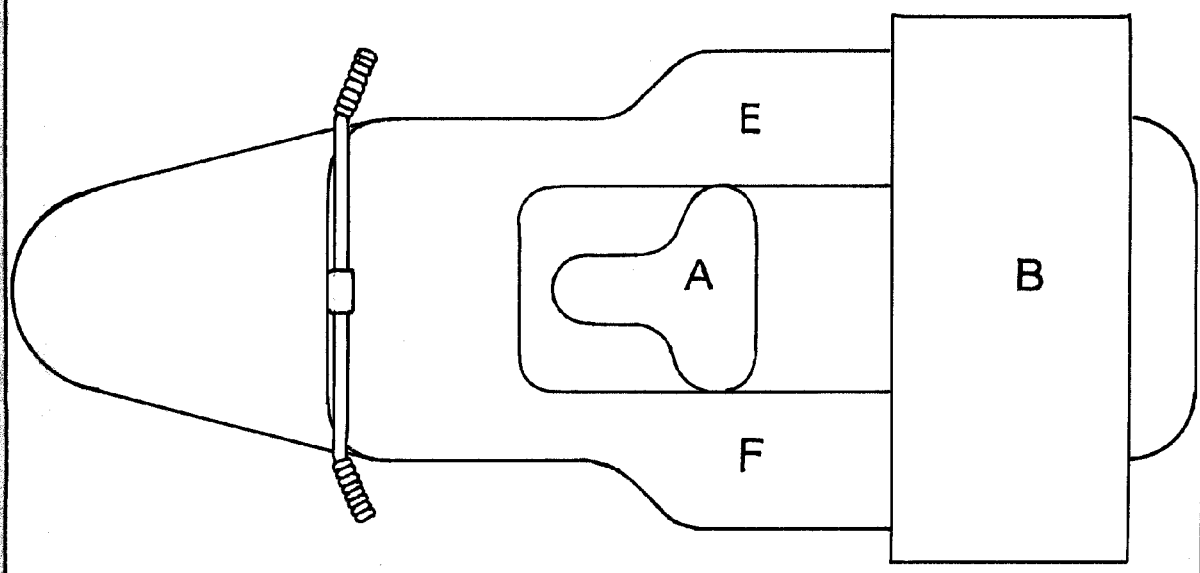
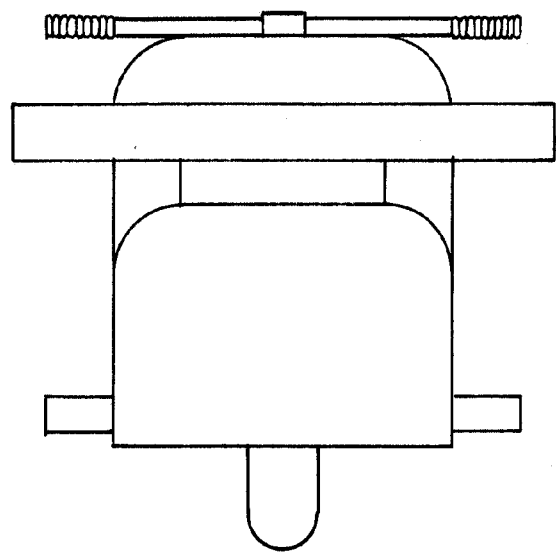

ESCALA VARIABLE.

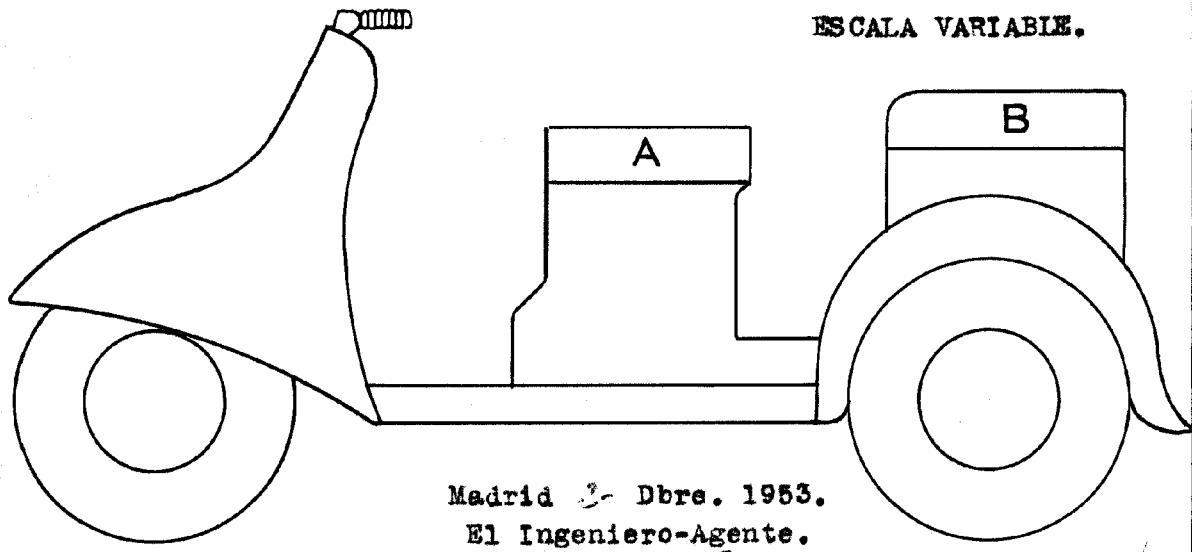

Madrid 3- Dbre. 1953.
El Ingeniero-Agente.

Don Ricardo Soriano

DON RICARDO SORIANO- Madrid.

of course