



M O D E L O
D E
U T I L I D A D

para "UN TAPÓN DE VALVULA", a favor de D. Carlos Navarro Herranz,
residente en Zaragoza, calle del General Mola, nº 72.

- . -

MEMORIA DESCRIPTIVA

El presente modelo de utilidad se refiere a un tapón de
válvula.

Actualmente son conocidos los tapones de válvula emplea-
dos en lavabos, bañeras y similares, los cuales tapones están or-
ganizados a base de un cuerpo de goma o material plástico total-
mente atravesado por una espiga que por la parte inferior sobre-
sale en una cavidad o hueco adecuado para recibir en él, a la tuer-
ca exterior de fijación.

Estos tapones durante su uso, se inutilizan facilmente
por el hecho de que la parte metálica exterior de la espiga y

39315



y tuerca se deterioran por ataque de los líquidos a que sirve de válvula y por otra parte la destrucción de la parte plástica es evidente, debido a que el esfuerzo de tracción para retirar el tapón se ejerce sobre la espiga y tuerca y por ello solamente una zona central reducida de la materia plástica sufre el esfuerzo, deteriorándose poco a poco hasta su completo aflojamiento.

Con el modelo de utilidad que se describe se evita este inconveniente por el hecho de establecer una amplia base o zona de aplicación del esfuerzo de tracción y comprender esta base un platillo o disco totalmente ocluido en la masa plástica y vinculada con la cabeza u ojo de tracción.

Con esta disposición no queda al exterior ninguna parte metálica a excepción de la cabeza u ojo de tracción, siendo así el cuerpo de este tapón, uniformemente formado por la materia plástica obturadora.

Como materia plástica se pueden emplear el caucho, la resina artificial o cualquier otra adecuada y que se puede aplicar o moldear sobre la pieza metálica para lograr la oclusión indicada.

Para facilitar la explicación se acompaña a la presente memoria una lámina de dibujos en la que se ha representado un caso de realización que se cita a título de ejemplo:

En el dibujo:

La figura, representa la vista en sección diametral alzada del tapón que se describe.

Consiste el modelo en un tapón de válvula, en el que la particularidad característica, consiste en el hecho de que dentro del cuerpo plástico -1- que lo forma, queda ocluido el medio tractor, constituido por una placa o ensanchamiento -2-, vinculada a la cabeza u ojo -3-, formando todo un solo conjunto inseparable.

El cuerpo -1- resulta por este hecho, en una sola superficie plástica sin tener ningún elemento pasante a su través y

39315



7 por otra parte, el contacto mecánico entre el cuerpo del tapón y la pieza metálica de tracción se hace sobre la ancha base -2- sobre la que se reparte el esfuerzo necesario para la apertura o separación del tapón de su alojamiento de válvula, lográndose 5. se así una mejor conservación de la materia plástica.

El modelo dentro de su esencialidad puede ser llevado a la práctica en otras formas de realización que difieran en de-
talle de las indicadas a título de ejemplo, y a las cuales al-
canzará igualmente la protección que se recaba. Podrá, pues,
10. construirse en cualquier forma y tamaño, con los materiales más adecuados, por quedar todo ello comprendido dentro del espíri-
tu de las reivindicaciones.

N O T A

Descrito el objeto y utilidad de la invención, se declara-
ran como no divulgadas ni practicadas en España, las siguientes
15. reivindicaciones:

1.- Un tapón de válvula, caracterizado esencialmente por el hecho de que la pieza rígida que sirve como cabeza o elemen-
to de tracción presenta en el interior de la masa plástica que
forma el tapón, un ensanchamiento que forma una amplia base, to-
20. talmente ocluída en la citada masa, sin que salga al exterior nin-
guna parte de la pieza de tracción a excepción de la cabeza de
la misma, siendo todo el cuerpo del tapón uniforme en cuanto a
su superficie, integrada por la masa plástica, sea ésta goma,
materia sintética o similar.

25. 2.- Un tapón de válvula.

Según se describe y reivindica en la presente memoria
descriptiva que consta de cuatro hojas foliadas y mecanografía-

39375



das por una sola cara, acompañadas de una lámina de dibujos.

Madrid a - 1 DIC. 1953

JAIME ISERN MIRALLES
P. P.

A handwritten signature in dark ink, appearing to be "Jaime Isern Miralles", written over a horizontal line.

Dn. Carlos Navarro Herranz

Hoja única



3 93 15

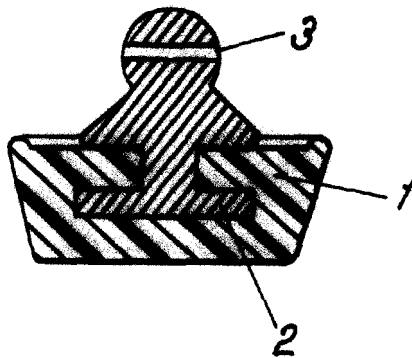

Madrid, Novbre. 1953

p.p. Jaime Isern