



MODELO DE UTILIDAD
POR VEINTE AÑOS
EN ESPAÑA

Solicitud a favor de D. José Mas Capé, de nacionalidad española, domiciliado en Valencia, Calle de Lauria nº 17

per

=";=";="; "NUEVO TIPO DE CAPUCHA IMPERMEABLE" ;=";=";=";=";=";



MEMORIA DESCRIPTIVA
=====

5 En la presente Memoria Descriptiva y en los dibujos anexos, vamos a referir las particularidades y constitución de un nuevo tipo de capucha impermeable que debido a su concepci'on totalmente original, ofrece una serie de ventajas de orden práctico, que le hacen merecer el privilegio de exclusiva fabricación, venta y explotación en España, Colonias y Protectorado, que se solicita mediante el presente Modelo.

10 El tipo de capucha actualmente utilizado en los impermeables para cubrir la cabeza, es sabido que esta formada por un a modo de saco unido a la parte trasera del imper-



15 meable y en muchos con posibilidad de desmontarse. Este ad-
tamento no favorece ciertamente la estetica de esta clase
de prendas, ya que cuando no se emplea y se lleva puesto el
impermeable, va colgado en la parte trasera y en los que es
desmontable ocupa gran espacio no pudiendo colocarse en cual-
quier lugar, pues su doblado la señala y afea. Estudiados por
20 el solicitante los inconvenientes citados, cree haberlos eli-
minado en su totalidad con el nuevo modelo de capucha de su
creación que a continuación pasamos a describir.

25 La nueva capucha a que nos estamos refiriendo esta in-
tegrada por una lámina de materia plastica, o de cualquier
otra materia impermeable, de forma rectangular, que ha sido
plegada en sentido longitudinal y una vez en esta posición
se han unido todos los pliegues por sus dos extremos, bien
mediante soldadura si se trata de materia plastica, o median-
te cosido o de otro modo si fuera de tejido impermeable u
otra materia no plástica. Al efectuar esta unión se ha in-
terpuesto entre los pliegues el extremo de las cintas, de mo-
30 do que queden unidas conjuntamente, constituyendo dos tiran-
tes.

35 Para facilitar la comprensión de las características
generales que dejamos descritas, se ha creído conveniente
acompañar una lámina de dibujos representando un caso de
realización practica de uno de estos capuchones, bien en-
tendido que, por tratarse de un mero ejemplo ilustrativo,
habran de interpretarse dichos dibujos en su forma más amplia
y sin caracter limitativo alguno.

40 En los dibujos en cuestión, la figura 1, representa
una vista en perspectiva de la capucha plegada, mientras
que la figura 2, nos muestra la forma de colocación de la
capucha sobre la cabeza. De acuerdo con estos dibujos, vemos
que los detalles y puntos importantes de este objeto se
hallan señalados como sigue: -1- es la l'amina rectangular



45 que integra la capucha propiamente dicha, siendo -2- los pliegues o dobleces que se le dan en sentido longitudinal; con -3- y -4- se señalan los puntos por donde los extremos -5- y -6- se han unido, (mediante soldadura en el ejemplo),
50 extremo -5- y -6-.

El uso de esta original prenda se realiza como sigue: para su transporte, una vez plegado del modo representado en la figura 1, se doblará transversalmente en tres, cuatro, o más dobleces reduciendo su tamaño a la mínima expresión,
55 despues de lo cual se le arrollan las cintas -7- y -8-, de modo que puede ser comodamente llevado en cualquier bolsillo o bolso de señora, en donde no ocupa más espacio que un pañuelo. Si hay necesidad de utilizarlo se desdoblará, y se desplegara tirando de su centro, con lo cual, los extremos
60 -5- y -6- se despliegan en abanico debido a los puntos de unión -3- y -4- que retienen los pliegues de los extremos, formandose con esto una bolsa o concavidad que se aplica sobre la cabeza, atandose los tirantes o cintas -7- y -8- debajo de la barbilla, con lo cual queda la prenda sujeta
65 a la cabeza y cubriendola de la lluvia, tal como puede apreciarse en la figura 2.

Despues de descrita la constitución y empleo de esta nueva capucha impermeable, resta señalar la posibilidad de que se fabrique en diversos materiales, el que sus dimensiones y colorido sea variable, que tenga más o menos pliegues
70 y que estos sean más o menos anchos, asi como su aplicación, todo ello sin alterar lo que es esencial en el invento, que se detalla en la siguiente

N O T A
= = = = =

75 Los puntos nuevos y de propia invención que se presentan para que sean objeto de reivindicación en el presente, Modelo de Utilidad, son:



80 1º.-Nuevo tipo de capucha impermeable, caracterizada por estar integrada por una lámina de forma rectangular, de cualquier materia impermeable, plegada en varios dobleces y en sentido longitudinal.

85 2º.-Nuevo tipo de capucha impermeable, caracterizada, porque la lámina plegada de la precedente reivindicación tiene sus dos extremos con todos los pliegues unidos por cualquier medio, en cuyas uniones se sujeta el extremo de dos tirantes.

90 3º.-Nuevo tipo de capucha impermeable, caracterizada, porque al desdoblar los pliegues longitudinales, los extremos unidos se despliegan en abanico formando una bolsa curva concava, acopable sobre la cabeza y sujetable a ella mediante los tirantes de la precedente reivindicación. Y

95 4º.-NUEVO TIPO DE CAPUCHA IMPERMEABLE, de conformidad en un todo en lo esencial y fines industriales a lo descrito en la precedente Memoria Descriptiva y graficamente representado en las figuras del adjunto plano para su mejor comprensión.

Esta Memoria consta de CUATRO páginas escritas o mecanografiadas por una sola cara a doble espacio en 96 líneas.

Valencia, 6 de Octubre de 1953.

Por autorización del interesado.

FIG. 1 39227

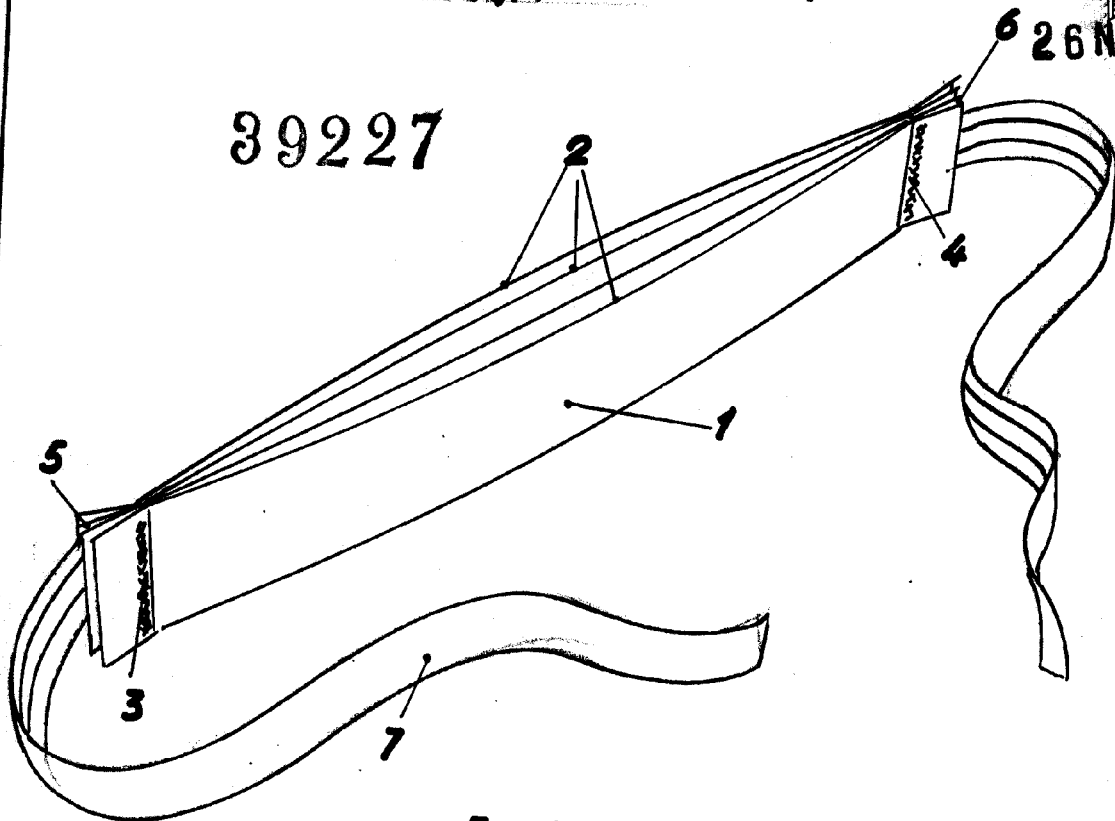
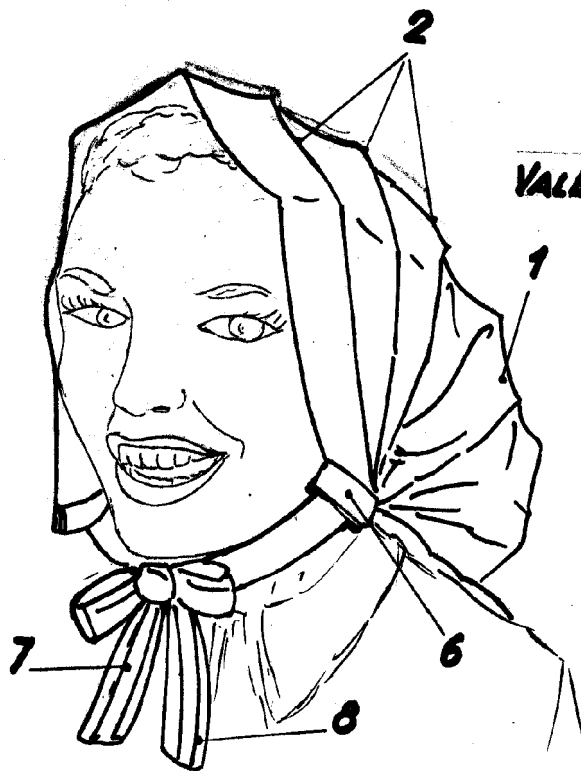

FIG. 2



ESCALA VARIABLE
VALENCIA 10 NOV. 1953
P.A.