

39226

26 NO



MODELO DE UTILIDAD
POR VEINTE AÑOS
EN ESPAÑA

Solicitado a favor de D. José Picó Navarro, de nacionalidad española, domiciliado en Godella (Valencia) calle de Calvo Sotelo nº 69

por

=";=";=";=";=" " NUEVA HUCHA JUGUETE " =;=";=";=";=";=";=";

~~~~~

MEMORIA DESCRIPTIVA  
=====

5 En la presente Memoria Descriptiva y en los adjun-  
tos planos vamos a referirnos a las particularidades  
de un nuevo tipo de hucha realizado en forma de jue-  
te, con un dispositivo especial para la introducción  
de las monedas, de tal modo combinado que ofrece un gran  
atractivo para los chicos, en lo cual, y dada su fina-  
lidad, radica precisamente el carácter utilitario que  
hace a su creador merecedor del privilegio de exclusiva  
10 fabricación, venta y explotación en España colonias y  
Protectorado, que se solicita mediante el presente

39226

26 NO



- 2 -

modelo.

15 La nueva hucha a que nos venimos refiriendo ofrece la particularidad de que la hucha propiamente dicha, o depósito de monedas, se ejecuta en forma de un pedestal hueco, de cualquier forma, en cuya superficie superior, aparte de la consabida ranura para la introducción de las monedas, va montada una puerta giratoria de cuatro hojas portadora de una figura o muñeco con cualquier dispositivo que permita alojar y mantener de pie una modelo, pudiendo complementarse esto con una cubierta de cualquier forma imitando la puerta o fachada de un edificio, tal como un banco, con las correspondientes figuras en la superficie interna.

20 Al objeto de que pueda comprenderse más fácilmente la constitución general de la hucha anteriormente expuesta, hemos creído de interés la aportación de una lámina de dibujos representando un caso de realización práctica, bien entendido que por tratarse de un ejemplo, los aludidos dibujos deben interpretarse en su más amplio sentido y sin ningún carácter restrictivo.

30 En los dibujos referidos, la figura 1, representa una vista frontal en alzado de la hucha juguete; la figura 2, una vista de la base o cara inferior; la figura 3, una vista en planta y la figura 4, una sección vertical.

35 De acuerdo con los mencionados dibujos, la descripción del ejemplo de realización representado en los mismos, es como sigue: -1- es el pedestal o base del conjunto que, por hallarse interiormente hueco,

39226

26 NOV



- 3 -

40 constituye el depósito de monedas -2-, adoptando en  
el frontis la forma de dos escalones semicirculares -3-  
y -4- y por la parte posterior forma cilíndrica. En la  
base o cara inferior -5- existe una ventana o abertura  
45 -6- para la extracción de las monedas, que se cubre con  
la compuerta corrediza -7-, cuyo borde asoma al frente,  
cuya compuerta, aunque no se representa en los diseños,  
puede sujetarse mediante cualquier cierre que mantenga  
cerrado el depósito y permita sacar el contenido. Sobre  
la superficie del pedestal -1- va montada una pieza -8-  
50 en forma de aspa, representando una puerta giratoria,  
de cuatro hojas, que tienen entre dos de ellas un mu-  
ñeco -9-, que, aun cuando en el ejemplo representa la  
figura de un caballero, puede adoptar cualquier otra  
forma. Dicho muñeco -9- que va solidariamente montado  
55 a dos de las hojas de la puerta -8-, lleva una plancha  
-10- dotada de dos pestañas -11-, imitando con ello una  
gran cartera llevada por el muñeco, sirviendo este ele-  
mento para alojar una moneda de canto, sobre la super-  
ficie superior del pedestal -1- vemos la ranura -12-  
60 y alrededor de la parte trasera la coraza o cubierta  
semicilíndrica -13- que imita en el caso del ejemplo la  
puerta de un banco, lo cual se indicará además con le-  
tras en relieve en el espacio frontal situado en un  
estrecho tabique -14-, por detrás del cual asoma el  
65 mando -15- solidario del cuerpo central de la puerta  
-8-, precisamente para poder accionarla para su giro.  
La superficie interna de la cubierta o laterales -13-  
presentará unos dibujos apropiados al edificio o lu-



70

gar que el juguete hucha represente, por ejemplo en el caso de los planos adjuntos, la decoración adecuada es la de las ventanillas de un banco con la figura de un empleado en una ventanilla de caja o ingresos.

75

Por la descripción que antecede puede deducirse fácilmente el manejo de la presente hucha, es como sigue: colocando entre las aletas -11- y plancha -10-, una moneda de canto, para introducir esta en el interior de la hucha, bastará accionar el mando -15- con lo cual se hace girar la puerta -8-, de modo que dá la impresión de que el caballero o muñeco -9- entra en el banco a depositar la moneda que lleva en su cartera, cuya moneda penetra en el fondo -2- del pedestal -1-, al pasar sobre la ranura -12- en la que cae, saliendo luego el muñeco -9- al frente ya descargado de la moneda que se le entregó. Debido a estas operaciones, este nuevo tipo de hucha tiene para los niños un gran atractivo, pues hace distraída la operación de meter dinero en la hucha, circunstancia que puede influir en el fomento del ahorro en la infancia.

80

85

90

Descritas suficientemente la constitución y funcionamiento de esta nueva hucha juguete, resta hacer constar la posibilidad de que sean variables las formas, colores, tamaños, materiales y cualquier otro detalle secundario que no sea capaz de alterar lo fundamental del objeto, puesto de manifiesto en la siguiente

95

N O T A  
= = = = =

Los puntos nuevos y de propia invención que se presentan para que sean objeto de reivindicación en el presente Modelo de Utilidad, son:



100 1º.-Nueva hucha juguete, caracterizada porque en un pedestal hueco que constituye el depósito, recolector de monedas, va dispuesta una cubierta, preferentemente semicircular, cuya parte frontal representa la  
105 puerta de entrada de un establecimiento mercantil en la cual existe montada una puerta giratoria de cuatro hojas en aspa, accionable en su movimiento de giro, por un mando que asoma por la parte superior del conjunto.

110 2º.-Nueva hucha juguete, caracterizada porque entre dos de las hojas de la puerta giratoria de la precedente reivindicación, va solidariamente montado un muñeco con un dispositivo soporte de monedas, integrado por una plancha y unas aletas, imitando con ello un objeto propio del muñeco, tal como una cartera.

115 3º.-Nueva hucha juguete, caracterizada porque la introducción de las monedas en su interior se realiza alojando previamente una moneda entre la plancha y aletas de la reivindicación anterior en la que queda situada de canto, e impulsando el mando que acciona la  
120 puerta giratoria de la reivindicación 1ª, la moneda cae al fondo al pasar por sobre la ranura practicada en la cara superior del pedestal hueco, produciendo la impresión de que el muñeco ha llevado a depositar la moneda al interior del edificio mercantil que la hucha juguete representa.

125 4º.-Nueva hucha juguete, caracterizada por tener practicada en su base una ventana para la extracción de monedas, cubierta por una compuerta corrediza asegurable o no con cualquier cierre. Y

39226

26



- 6 -

130

5ª.-"NUEVA HUCHA JUGUETE", de conformidad en un todo en lo esencial y fines industriales a lo descrito en la precedente Memoria Descriptiva y graficamente representado en las figuras del adjunto plano para su mejor comprensión.

Esta Memoria consta de SEIS páginas escritas o mecanografiadas por una sola cara a doble espacio en 132 líneas.

Valencia 27 de Octubre de 1953  
Por autorización del interesado

D. José Pico

99226

MODELO DE UTILIDAD

26

Hoja Única

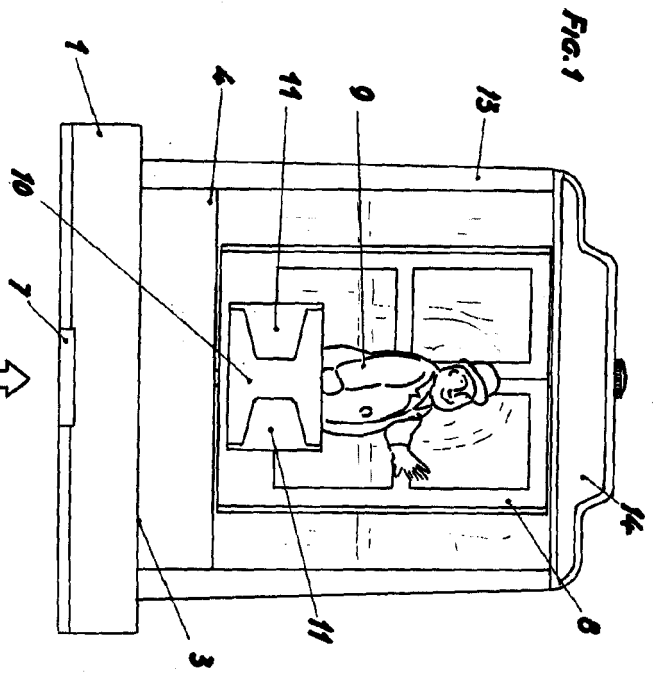

Fig. 1

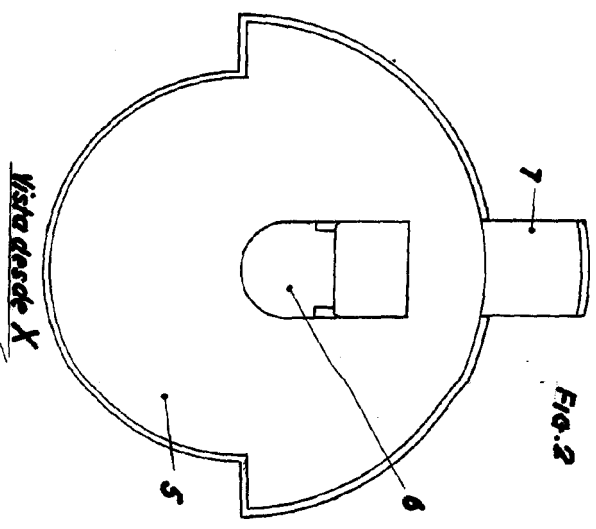

Fig. 2

Vista desde X

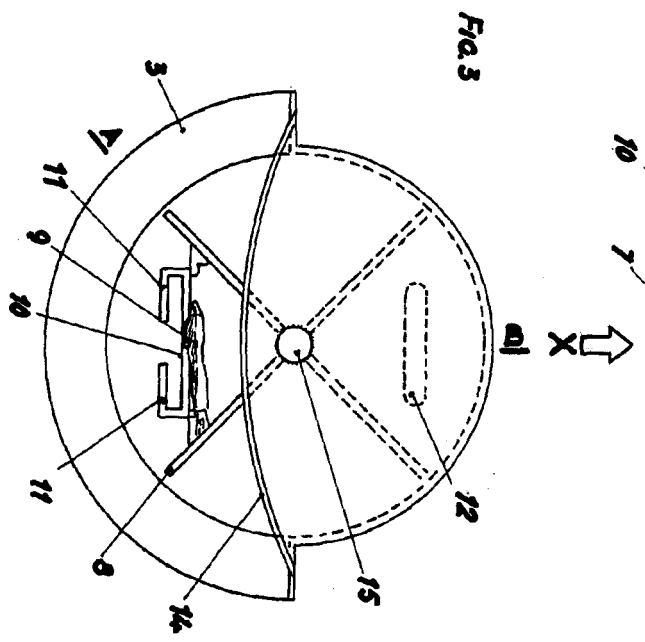
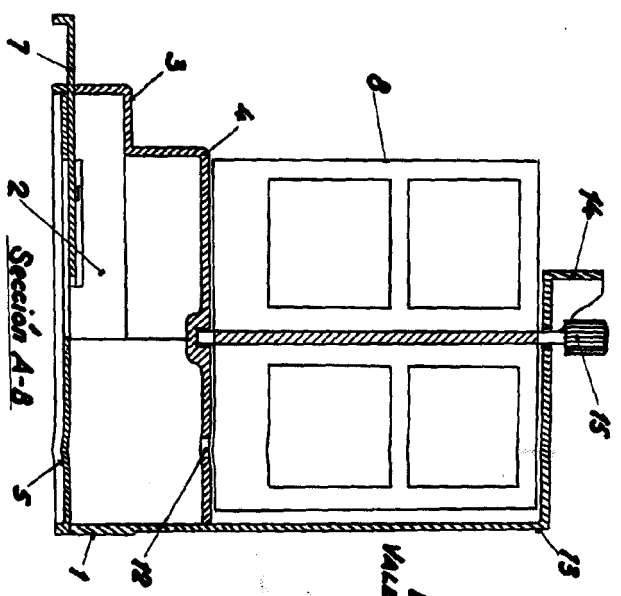

Fig. 3



Sección A-B

ESCALA VARIABLE  
VALENCIA, 29 OCT. 1953  
P.A.