



MEMORIA DESCRIPTIVA

que se acompaña a la solicitud de un Modelo de Utilidad, por veinte años, para todo el territorio español, sus colonias y protectorado, por: "ENVASE PARA FRUTAS, PRINCIPALMENTE NARANJAS, PERFECCIONADO", a favor de Don Elias Gisbert Garcia, de nacionalidad española, residente en Valencia, Pelayo, 58.-

- - - - -

Según es bien sabido, ciertas frutas, como naranjas, mandarinas y análogas, se conservan en buen estado y durante mucho tiempo siempre y cuando no se vean afectadas por roces, aplastamiento entre sí o por golpes, a los que son

5. extremadamente sensibles.

Por ello y teniendo en cuenta, además, que son frutos de exportación y han de soportar los azares de las travesías marítimas y aéreas y de los traslados a grandes distancias, sea por carretera o ferrocarril, los envases que se les destinan suelen ser de bastante consistencia. Mas, por esta razón, adolecen del inconveniente de su excesivo peso, que encarece su transporte, obstaculizado, al propio tiempo, las posibilidades de la competencia en los mercados o gravando los beneficios de los fruticultores.

10.



15. A fin de salvar el inconveniente aludido se ha estudiado un envase de materiales ligeros y, por consiguiente, de muy reducido peso, que, merced a su combinación, ofrece, sin embargo, la necesaria garantía de solidez.
20. Frente a los envases conocidos en el mercado, el nuevo envase aporta, pues, la ventaja de admitir mayor carga de frutos en pesos equivalentes, lo que determina una economía de cierta consideración en el costo de los transportes.
25. Se ha previsto también en el nuevo envase la conveniencia que se pueda dividir su cabida por la intercalación de un entrepaño para cargar y presentar, por separado dentro del mismo, dos frutos distintos, o, simplemente, para derivar sobre los soportes de la estructura la gravitación de las capas superiores y atenuar así el aplastamiento de las que quedan en el fondo.
30. Seguidamente se describe un ejemplo de realización práctica del objeto del Modelo, el cual, para su mejor inteligencia, se ilustra con el dibujo anexo, que representa una vista en la que se aprecia la forma y constitución del mismo.
35. De acuerdo con el dibujo reseñado, el nuevo envase consiste en una caja del tipo paralelepípedo, cuya estructura se integra por dos bastidores de listones (1), que se unen entre sí merced al montaje de sus ángulos sobre los catetos de los extremos de sendos travesaños triangulares (2), que presentan al interior el chaflán de su hipotenusa, y por una guarnición con chapas de madera (3), de sus caras que se refuerzan también con un bastidor central de listones (4).
- 40.



Los laterales de la caja se cierran por sendas cubiertas
 45. (5), asimismo compuestas por tres listones verticales y una armadura horizontal de chapas de madera, complementandose por último el armazón con un marco (6) que a una altura media se fija por el interior a los listones de los bastidores (1) y tiene la finalidad de establecer una división de la cabida
 50. por la superposición eventual de un entrepaño.

El ejemplo descrito no es limitativo y ha de entenderse que la realización del mismo es susceptible de modificaciones de detalle, tales como dimensiones, refuerzo de juntas por medio de flejes u otras, que, en tanto no supongan una alteración
 55. fundamental, es obvio que se comprenderán al amparo de la patente.

N O T A

En resumen: El Modelo de Utilidad recaerá sobre las siguientes:

60.

REIVINDICACIONES.-

1.- Envase para frutas, principalmente naranjas, perfeccionado, que se caracteriza por consistir en una caja del tipo paralelepípedo cuya estructura se integra por dos bastidores de listones que se unen entre sí merced al montaje de sus ángulos sobre los catetos de los extremos de travesaños
 65. triangulares, que presentan al interior el chaflán de su hipotenusa, y por una guarnición, con chapas de madera, de sus caras, que se refuerzan también con un bastidor central de listones.

2.- Envase para frutas, según la reivindicación precedente,
 70. caracterizado porque los laterales de la caja se cierran por sendas cubiertas, asimismo compuestas por tres listones verticales y una armadura horizontal de chapas de madera, y, por

392 19



75. último, la armazón se complementa con un marco que a una altura media, se fija por el interior de los listones de los bastidores y tiene la finalidad de establecer una división de la cabida por la superposición eventual de un entrepaño.

3.- "ENVASE PARA FRUTAS, PRINCIPALMENTE NARANJAS, PERFECCIONADO".-

80. Según queda sustancialmente descrito y representado en la presente memoria que consta de cuatro hojas escritas a máquina por una sola de sus caras y se ilustra en los dibujos que a la misma se acompañan.

Madrid, 25 de Noviembre de 1.953.-

AGUSTIN DIAZ.-

p.p.

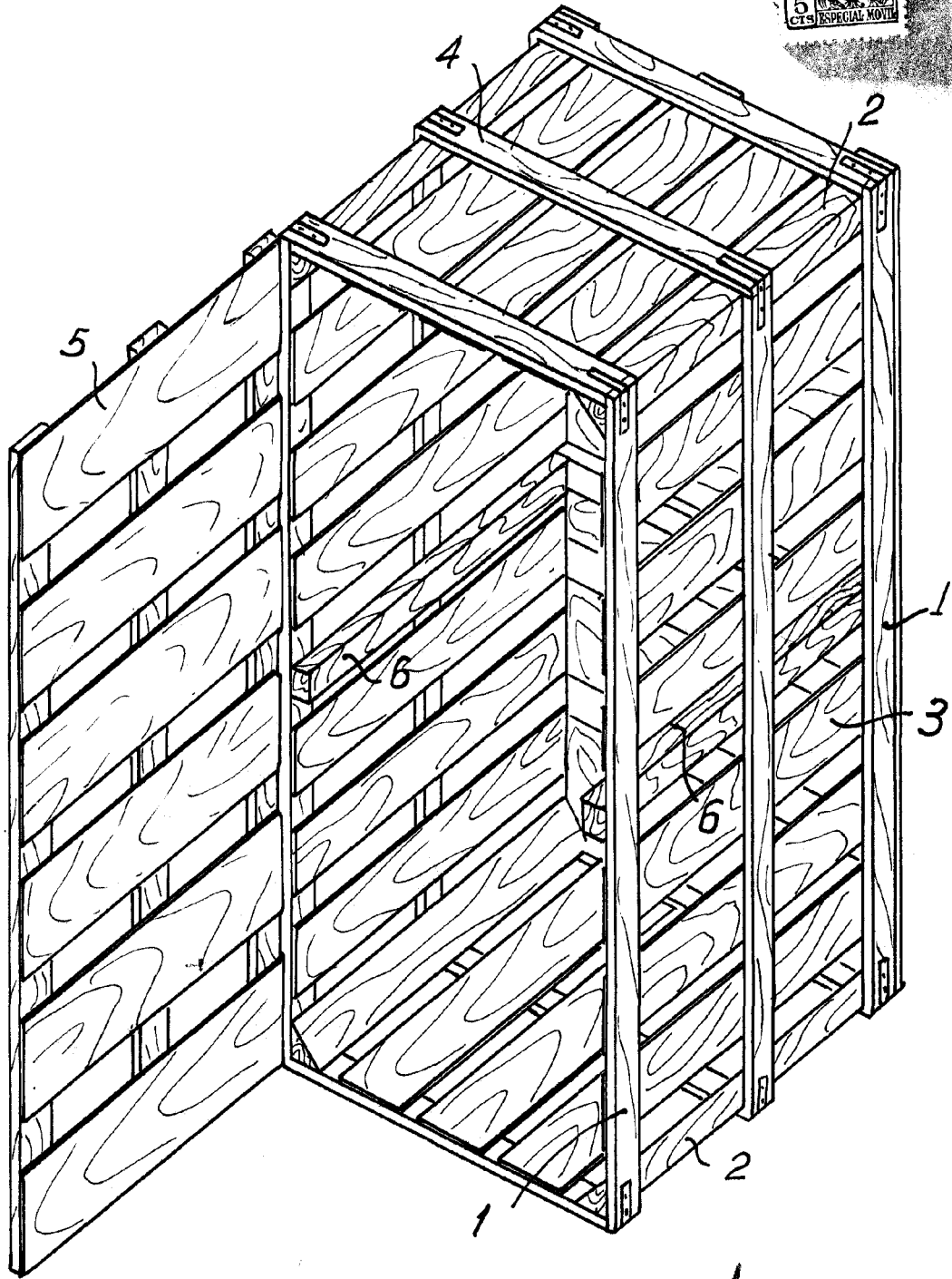

Escala variable.

[Handwritten signature]