

39196
39196!

24



MODELO DE UTILIDAD

por VEINTE años

cuyo privilegio se solicita para todo
el territorio nacional, sus colonias
y Protectorado de Marruecos, a favor
de:

Don Pedro SANS CERRUDO

de nacionalidad española y con domi-
cilio en Barcelona, calle Cáceres nº
30, por:

REMOLQUE PERFECCIONADO

=====



MEMORIA DESCRIPTIVA

Este Modelo de Utilidad se contrae conforme indica su enunciado, a un nuevo modelo de remolque perfeccionado de especial aplicación a las motocicletas tipo Vespa, y similares, en general a todas aquellas que están dotadas de plataforma reposapiés, el cual y gracias a sus especiales características permite a estos vehículos dotarlos de remolque, que por otro lado y dada la facilidad de enganche y desenganche, facilita el uso indistinto de la moto sola o remolcando carga. - - - - -

Este remolque se caracteriza principalmente en quedar formado por un bastidor o chasis con sus correspondientes amortiguadores, caja y ruedas, estas últimas de pequeño diámetro, teniendo solidario a dicho bastidor, dos barras fijadas al lateral delantero, las cuales se unen sólidamente con el elemento de unión con la motocicleta. - - - - -

Otra característica del mismo remolque es que el elemento de unión está formado por dos piezas enlazadas entre sí con posibilidad de giro una sobre otra, estando dotada la superior de dos pivotes roscados que atraviesan la plataforma del vehículo, a la que refijan mediante las correspondientes tuercas, teniendo este acoplamiento un solo grado de libertad de movimiento con lo que el conjunto formado por el vehículo y su remolque es

39196

24



estable. -----

30. Para facilitar la mejor comprensión de cuanto se ha indicado, se describe seguidamente la representación del adjunto plano en la que se ha grafiado una vista en perspectiva del remolque con las tuercas de fijación al vehículo separadas para mayor claridad. -----

35. Este remolque queda formado por la caja (1) dotada de las correspondientes ruedas (2), teniendo en el lateral delantero (3) la armadura (4) y (5) de la que parten las dos barras (6) y (7) curvadas hacia fuera para que entre ellas quepa la rueda trasera de la moto tipo Vespa o similar, uniéndose los extremos de estas dos barras en la placa (8) sobre la que está instalada la (9) por medio del eje (10) con lo cual estas dos placas pueden girar sobre sí mismas en la amplitud deseada, quedando dotada esta última placa (9) de los vástagos roscados (11) y (12) los cuales están destinados a fijar el conjunto en la parte inferior de la plataforma de la moto; para ello atraviesan estos vástagos por sendos orificios practicados en la plataforma a la que son fijados por las tuercas (13) y (14) las que a su vez presentan el maneral o mariposa (15) y (16) que permiten su colocación manual y al mismo tiempo actúan con frenos por estar articuladas sobre la tuerca propiamente dicha.

40.

45.

39196

24



50. Gracias a esta disposición, queda permitido el fácil y rápido acoplamiento del remolque en la moto y viceversa, y asimismo puede efectuar el conjunto moto-remolque cualquier maniobra y quedar parada sin necesidad de apoyarla sobre parte alguna, ya que el acoplamiento permite cualquier giro en un plano horizontal pero ninguno en sentido vertical. - - - - -

55.

Descritas convenientemente las características fundamentales del objeto a que se contrae este Modelo de Utilidad, se hace constar que en el mismo se podrán introducir todas aquellas modificaciones que la experiencia, la práctica y la técnica pudieran aconsejar, siempre que con ellas no se cambie, altere o modifique su idea fundamental, la cual se resume en la siguiente: -

60.

N O T A

65. Se declaran de novedad, propiedad y utilidad para todo el territorio nacional, sus colonias y Protectorado de Marruecos, las siguientes: - - - - -

R E I V I N D I C A C I O N E S

1.- Remolque perfeccionado que se caracteriza en

70. quedar formado por un bastidor con sus correspondientes suspensiones, y/o caja dotado de ruedas de pequeño diametro, y en su parte delantera de dos barras que se se-

39196

24



75. paran formando un hueco o vano en el que queda contenida la rueda trasera de la moto tipo Vespa o similar, uniéndose estas dos barras en una pieza que constituye parte del sistema de acoplamiento del remolque con la moto. - - - - -

80. 2ª.- Remolque perfeccionado según la nota anterior que se caracteriza también en que sobre la pieza de acoplamiento citado se instala una segunda pieza de tal suerte que pueda girar la una sobre la otra quedando dotada esta segunda de dos vástagos roscados por los cuales se fija el conjunto de acoplamiento en la parte inferior de la plataforma de la moto, quedando las tuercas de fijación situadas en la cara superior de dicha
85. plataforma. - - - - -

3ª.- REMOLQUE PERFECCIONADO* - - - - -

90. Todo ello tal y como se ha descrito y reivindicado en la presente memoria que consta de cinco hojas foliadas y mecanografiadas por una sola de sus caras y un plano que la ilustra. - - - - -

Madrid, 24 de noviembre de 1953.

P. A. De

D. PEDRO SANS CERRUDO.

LUIS TRIANA ARROYO

P. P.

AL/DG

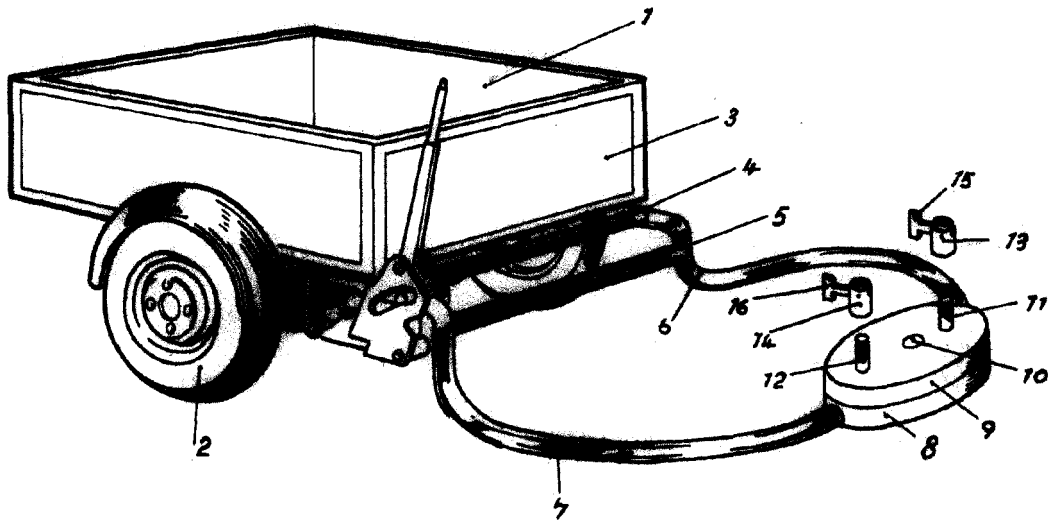

Madrid, 24 de noviembre 1.953

P.A. Don Pedro Sans Cerrudo

INGENIERO DE FERROVIA

P.º

Escala variable.