



39167

MEMORIA DESCRIPTIVA

sobre:

"Placa protectora para motor de automóvil"

=====

SOLICITANTE: Don MATEO JIMENEZ QUESADA, de nacionalidad española, domiciliado en MADRID, Plaza de Santa Barbara 8.

=====

La presente solicitud de Modelo de Utilidad, se refiere a una placa protectora para motor de automóvil, aislándolo debidamente contra incendio, sobre todo en los motores de colocación trasera, como por ejemplo el "Renault" que están emplazados muy próximos al depósito de gasolina, protegiendo dicha placa el motor también contra el efecto del agua y aumentando la superficie de refrigeración.

Como se podrá apreciar en el adjunto dibujo, la placa protectora para motor de automóvil, está formada por una chapa recortada que encaja en la culata del motor,

39167

- 2 -



donde queda fijada mediante tornillos y tuercas de mariposa

m.

15. Unas hendiduras h se ajustan a la culata del motor y el recorte r, practicado en la parte frontal de dicha chapa, deja suficiente sitio libre para que por él pasen aquellas partes del motor que sobresalen del plano de la culata, teniendo por lo tanto dicho recorte r la forma adecuada para cada caso.

N O T A

20. Descrita suficientemente la naturaleza del invento, así como la manera de realizarlo en la práctica, debe hacerse constar que las disposiciones anteriormente indicadas son susceptibles de modificaciones de detalle, en cuanto no alteren su principio fundamental, siendo lo que constituye
25. la esencia del referido invento y por lo que se solicita Modelo de Utilidad, por 20 años en España : " PLACA PROTECTORA PARA MOTOR DE AUTOMOVIL"; caracterizándose por lo siguiente:
- 1ª.- Placa protectora para motor de automóvil, caracterizándose porque está formada por una chapa recortada
30. que encaja en la culata del motor, donde queda fijada mediante tornillos y tuercas de mariposa.
- 2ª.- Placa protectora, según lo especificado en la reivindicación 1ª, caracterizándose porque unas hendiduras se ajustan a la culata del motor, y el recorte practicado en la
35. parte frontal de dicha chapa, deja suficiente sitio libre para que por él pasen aquellas partes del motor que sobresalen del plano de la culata, teniendo por lo tanto dicho recorte

39167

- 3 -

21 NOV



la forma adecuada para cada caso.

40. 3º.- Placa protectora para motor de automóvil; tal y como queda substancialmente descrito en la presente memoria, e ilustrado en el adjunto dibujo.

Esta memoria consta de tres hojas escritas en máquina por una sola cara.

Madrid, 21 NOV 1953

MATEO JIMENEZ QUESADA.

P. de J. GOMEZ ACERO

39167

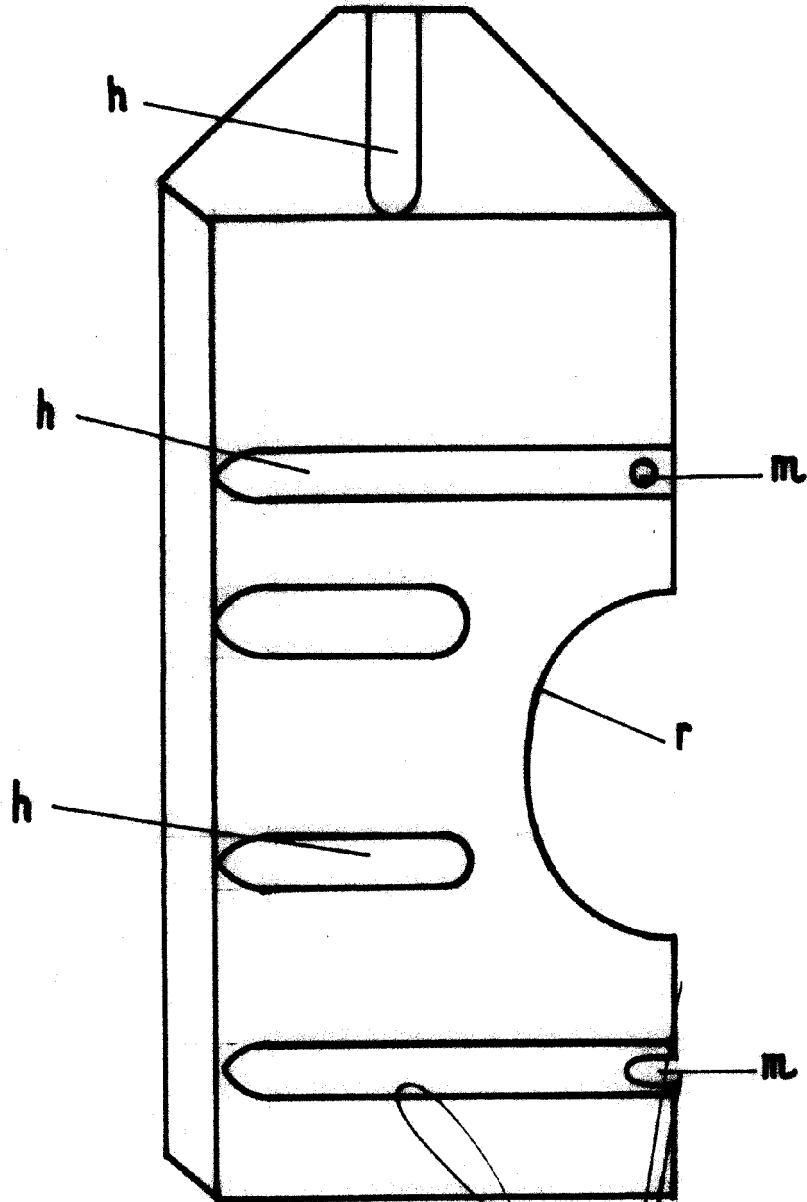

MADRID DE 21 NOV. 1953 DE 1953
- MATEO JIMENEZ QUESADA -
P. P.
C.P. de J. GOMEZ ACEBO y CA
alcala 67