



21

39160

M O D E L O
D E
U T I L I D A D

para "UNA CARTERA DE BOLSILLO PARA UTILIDAD Y PROPAGANDA", a favor de don JUAN PUJOL MONNÉ, residente en BARCELONA, calle de Sans, nº 206, 1º.

- . -

MEMORIA DESCRIPTIVA

El presente modelo de utilidad se refiere a una cartera de bolsillo para utilidad y propaganda.

5. Está constituido por un plegado de cartón, cartulina, papel o similar, formando una cartera, en la que sus caras se vuelven sobre si mismas hacia adentro, siendo el resultado una cartera, con sus dos caras de doble hoja.

10. Esta organización permite una gran amplitud de desarrollo, y se presta a considerar una amplia superficie exterior para la publicidad de la casa propietaria, mientras que el espacio interior se utiliza para colocar en él, adosado o

39165



2

53

impreso, una cartelera de espectáculos sin limitación de los mismos.

5. La utilidad de este modelo es evidente, puesto que por ser de bolsillo y llevar una información completa de los espectáculos, es de gran servicio para el público, y en consecuencia la publicidad en élla impresa adquiere gran divulgación.

10. Para facilitar la explicación se acompaña a la presente memoria, una lámina de dibujos en la que se ha representado un caso de realización, que se cita a título de ejemplo.

En el dibujo:

La figura muestra en desarrollo perspectiva, la cartelera en cuestión, y la misma en disposición plegada.

15. Consiste el modelo en una hoja de cartulina o similar -1- en la que un plegado central -2- la divide en dos partes iguales que, a su vez, por los plegados -3- y -4- se vuelve sobre sí misma constituyendo las alas o caras de la cartelera.

20. En la zona interior -5- se extiende un impreso que es una cartelera de espectáculos y por el exterior -6- van distintos motivos propagandísticos que pueden pertenecer a una sola firma o a varias.

25. El modelo, dentro de su esencialidad, puede ser llevado a la práctica en otras formas de realización que difieran en detalle de la indicada a título de ejemplo, a las cuales alcanzará igualmente la protección que se recaba. Podrá, pues, construirse en cualquier forma y tamaño, con los materiales y medios más adecuados, por quedar todo é ello comprendido en el espíritu de las reivindicaciones.

39165

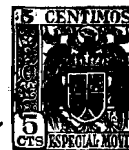

N O T A

Descrito el objeto y utilidad de la invención, lo que se declara como no divulgado ni practicado en España, comprende las siguientes reivindicaciones:

5. 1ª.- Una cartera de bolsillo para utilidad y propaganda, caracterizada por estar constituida por una hoja de papel, cartulina o similar, doblada según un pliegue central para dar lugar a dos partes iguales que a su vez se doblan sobre si mismas hacia dentro, comprendiendo en todas o en parte de las superficies que quedan al exterior los motivos de propaganda, y en el interior, en todo o en parte, se encuentra aplicada, o impresa, una cartelera de espectáculos.

2ª.- Una cartera de bolsillo para utilidad y propaganda.

15. Según se describe y reivindica en la presente memoria descriptiva, que consta de tres hojas, foliadas y escritas a máquina por una sola cara, acompañadas de una lámina de dibujos.

Madrid, a 21 de Noviembre de 1953.

JUAN PUJOL MONNÉ.

p.a.

JAIME ISERN MIRALLES

P. P.



Dr. Juan Pujol Munné

9163

Hoja única

21

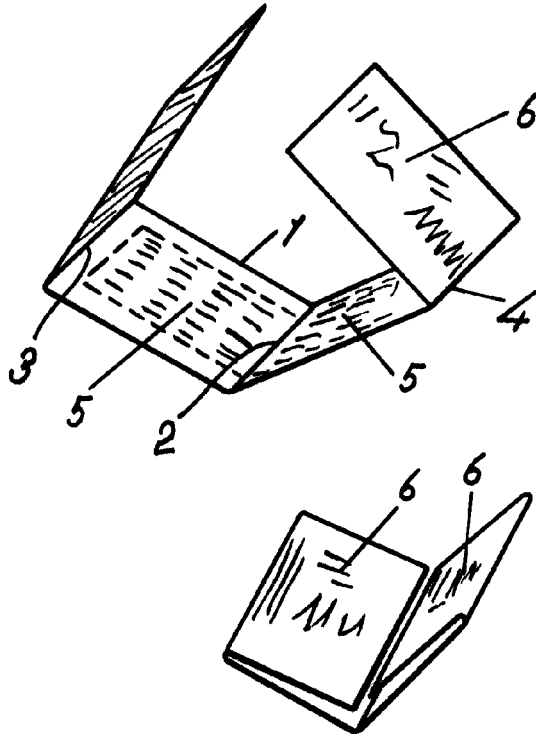

Madrid, 21 Novbre. 1953

p.p. Jaime Isern