

39159



MEMORIA DESCRIPTIVA

que se acompaña a la solicitud de

UN MODELO DE UTILIDAD

a favor de D. Antonio ROCA Agustí, de nacionalidad española, residente en FIGUERAS (Gerona), Victor Pradera, 54,

por:

"UN DISPOSITIVO DE UNION DE TUBOS EN CRUZ SIN TALADRO NI SOLDADURAS".

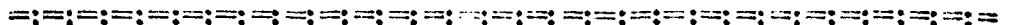

La presente Memoria se refiere, como su enunciado indica, a un dispositivo de características especiales para la unión de tubos en cruz, sin taladros ni soldaduras, aplicable a fines diversos y entre estos pa-

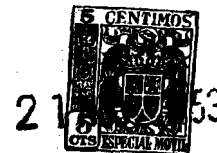

5 ra la sujeción a las motocicletas de las piezas que se
instalan para protección en las caídas conocidas general-
mente con el nombre de "salvapiernas", por cuyo objeto
se solicita el correspondiente privilegio de MODELO DE
UTILIDAD conforme y al amparo del vigente Estatuto so-
10 bre Propiedad Industrial, a fin de garantizar a favor
del recurrente el derecho al uso exclusivo del mismo en
toda España, Colonias y Protectorado.

A continuación se hará una descripción comple-
ta del aludido dispositivo con referencia a los planos
15 que se acompañan, en los cuales se representa una senci-
lla forma de realización susceptible de modificación en
todas aquellas partes o elementos que no supongan una -
alteración fundamental de las características esencia-
les que reivindicaremos.

20 Según el ejemplo de ejecución representado, el
dispositivo preconizado consiste en dos piezas gemelas
y simétricas (1) en forma de media caña que se disponen
complementariamente, cuyas piezas presentan en su zona
central una desviación crucial (2) que sirve de aloja-
25 miento y acoplo a un tubo transversal (6).

Los extremos de las piezas gemelas (1) por su
parte constituyen sendos manguitos susceptibles de dar
alojamiento axialmente a los terminales de otros dos tu-
bos (5, 5') que se insertan en ellos con tope en el tubo
30 transversal (6), realizándose la sujeción del conjunto
mediante unas bridas (3) provistas de tornillos de pre-
sión (4) establecidas sobre los extremos de los manguitos de
las piezas (1).

Como variante de este sistema se han previsto
35 medios para sujeción de un solo tubo, constituidos por
una abrazadera (3) con tornillo de presión (4), dotada



de un resalte (3') que permite amordazar a una pletina (7) sobre el tubo colocado en el interior de la abrazadera (3).

40

En los planos que se acompañan)

La fig. 1 representa una vista de conjunto del dispositivo de la invención con aplicación sobre tubos cruzados.

45

La fig. 2 muestra en tres posiciones las piezas gemelas complementarias (1) base del sistema.

La fig. 3 muestra una de las bridas o abrazaderas de sujeción.

Las figs. 4 y 5 ilustran en dos posiciones la variante para sujeción de un solo tubo.

50

La forma, dimensiones y materiales podrán ser variables y en general cuanto sea accesorio y secundario, siempre que no altere, cambie o modifique la esencialidad del objeto que se describe.

55

Los términos en que queda redactada esta Memoria son ciertos y fiel reflejo del objeto descrito, debiéndose tomar con caracter amplio y nunca en forma limitativa.

N O T A

60

EL MODELO DE UTILIDAD que se solicita recaerá sobre las particularidades características de las siguientes reivindicaciones:

1ª.- Un dispositivo de unión de tubos en cruz sin taladros ni soldaduras, caracterizado por comprender



65 dos piezas en media caña, gemelas y simétricas que se disponen complementariamente, presentando en su zona central una desviación crucial que sirve para alojamiento y acoplo de un tubo transversal.

70 2ª.- Dispositivo según la reivindicación primera, caracterizado porque los extremos de dichas piezas gemelas constituyen sendos manguitos en los que se insertan axialmente los terminales de dos tubos, con tope en el tubo transversal, realizándose la sujeción del conjunto mediante abrazaderas provistas de tornillos de presión.

75 3ª.- Dispositivo, según la reivindicación primera, caracterizado por un resalte susceptible de establecerse sobre una abrazadera de las indicadas para servir de mordaza a una pletina soporte sobre el tubo de sujeción.

80 4ª.- "UN DISPOSITIVO DE UNION DE TUBOS EN CRUZ SIN TALADROS NI SOLDADURAS".

Todo según queda expuesto en la precedente Memoria que consta de cuatro hojas foliadas y mecanografiadas por una sola cara y hoja de dibujos que a la misma se acompaña.

Madrid, 21 Noviembre 1953.

ANTONIO ROCA AGUSTI

P.A.

Modesto Polo
P.P.

159

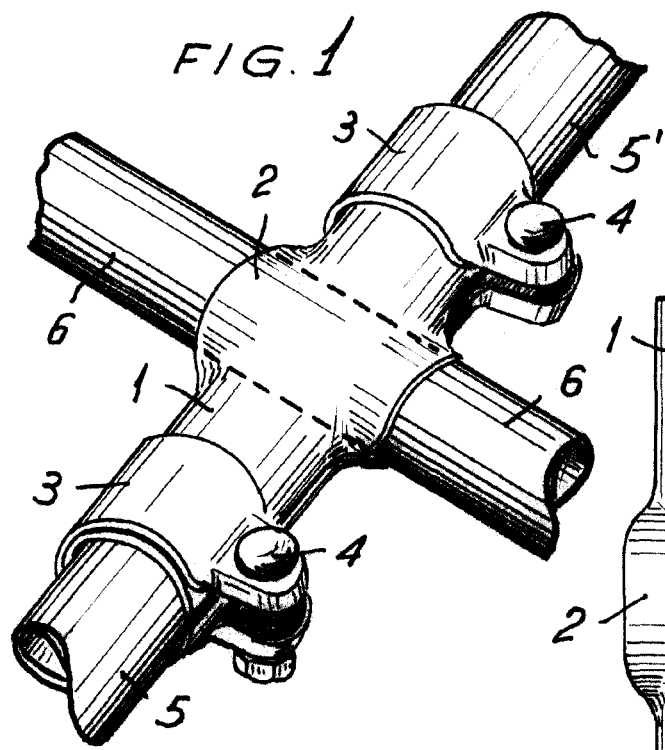

FIG. 2

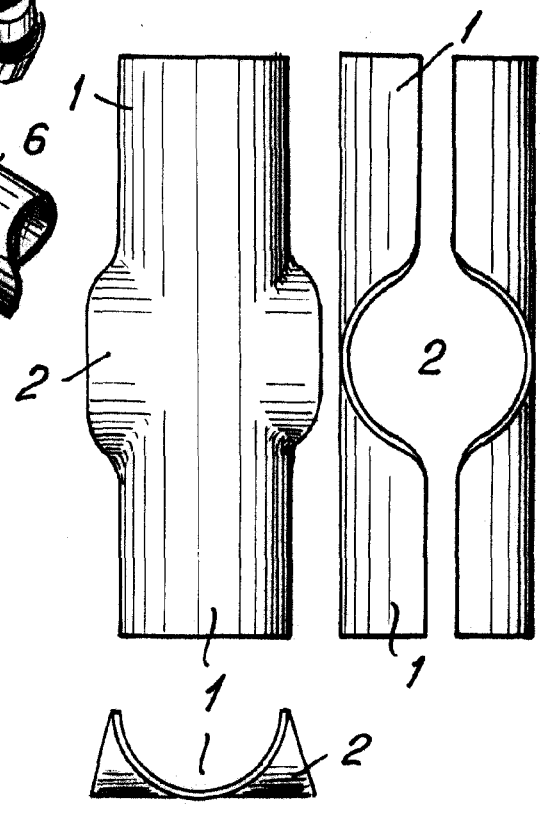

FIG. 3

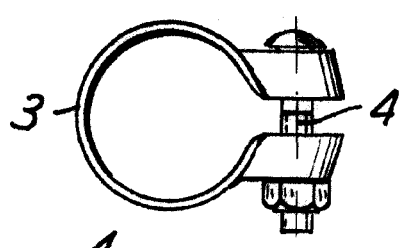

FIG. 4

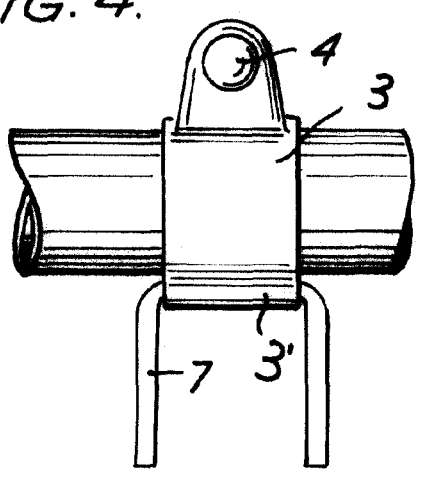
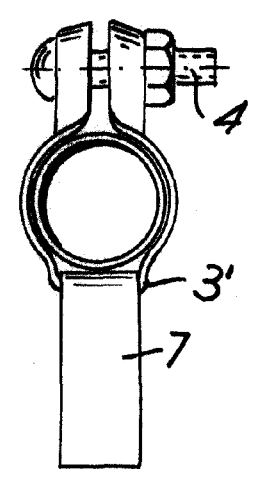

FIG. 5



Madrid 21 de Noviembre de 1953

Escala variable.

Modesto Agusti
[Signature]

Polo