

39117.1



39117

MEMORIA DESCRIPTIVA

que se acompaña a una solicitud de MODELO DE UTILIDAD, por veinte años, para España y sus Posesiones, por: "CAJA ACUSTICA PERFECCIONADA", en favor de D<sup>a</sup>. María Paz Castellote Montañés, de nacionalidad española y residente en VALENCIA, calle Ciscar, núm 62.-

-----

El presente modelo de utilidad recae sobre una caja acústica que, merced a un perfeccionamiento consistente en la aplicación de un determinado laberinto, permite la ampliación de los sonidos que, procedentes de una cámara de membranas adecuadas o lengüetas, hayan de proyectarse al exterior por medio de un pabellón.

5

Con el fin de ilustrar la descripción del dispositivo que nos ocupa, se acompaña una hoja de planos, en la cual se representa una ejecución básica del Modelo, a título meramente aclarativo. En dicha hoja:

10

La figura 1<sup>a</sup>, representa una sección horizontal.

La figura 2<sup>a</sup>, es una vista lateral.



Se ha dispuesto un plato o superficie circular (1) metálica o de material apropiado.

15                    Sobre dicho plato (1) se sitúa una pared (2) vertical al referido plato. La pared constituye un espiral cuya revolución forma una canal (12) que hace de conductora del sonido.

20                    En su final, el recorrido de la espiral, forma una desembocadura (6) cuyo interior está fileteada a rosca, que sirve para el acoplamiento de un pabellón (11) adecuado, de proyección amplificada del sonido.

25                    La pared (2) tiene unos resaltes (3) perforados (4). En el centro, el plato (1) tiene, asimismo, una amplia perforación (5) que comunica con la cámara de membranas o conducto de lengüetas, por donde entre el sonido.

30                    Sobre el cuerpo que hemos citado, se monta otro simétrico, de forma que coincidan (2') cuyo cuerpo se fija por medio de tornillos que se introducen a través de las perforaciones (4) de los resaltes (3) cuya finalidad queda así explicada. Para procurar un cierre hermético, se dispone una o varias juntas plásticas (10) entre los dos cuerpos (2) y (2').

35                    El cuerpo (2') tiene en su parte superior central, un resalte troncocónico (7) sobre el que se fija un espárrago o pivote roscado (8) y su tuerca (9) apto para la fijación del dispositivo.

40                    Todo el aparato descrito irá fabricado preferentemente en metal, pudiéndose, no obstante, emplear cualquier otro material adecuado, tal como plástico dura, baquelita o similar, y en él cabe cualquier variante en la ejecución, siempre que no se altere el espíritu de



la invención.

45

-----

NOTA.- Descrito suficientemente cuanto precede, sólo resta consignar que lo que se declara como nuevo, propio y útil del solicitante, es lo contenido en las siguientes

REIVINDICACIONES

50

1.- Caja acústica perfeccionada, caracterizada por haberse dispuesto una superficie circular o plato, sobre el que se sitúa una pared vertical al mismo, que genera un espiral, cuyo centro coincide aproximadamente con el del plato, y que termina en un conducto fileteado a rosca por su interior, apto para el montaje de un pabellón amplificador adecuado, cuya pared determina una canal helicoides, o laberinto.

55

60

2.- Caja, según reivindicación 1, caracterizada porque la pared citada, está provista de varios resaltes perforados con filete a rosca interior, aptos para la fijación de tornillos; teniendo el laberinto en su centro, una perforación amplia y circular que comunica con una cámara de membranas o conducto de lengüetas apropiado, cuya perforación citada atraviesa el plato.

65

3.- Caja, según reivindicaciones 1 y 2, caracterizada porque sobre el cuerpo descrito, se coloca otro simétrico y coincidente, pero desprovisto de la perforación central; interponiéndose una junta para asegurar un acoplamiento hermético.

70

4.- Caja, según reivindicaciones de 1 a 3, caracterizada porque este segundo cuerpo tiene en su base un tronco de cono soporte de un pivote roscado, provisto de tuerca, apto para la fijación del dispositivo a lugar apropiado.



75

5.- "CAJA ACUSTICA PERFECCIONADA.

Todo según queda descrito en la presente memoria, que consta de cuatro hojas foliadas y mecanografiadas por una sola cara, con setenta y cinco líneas y dibujo que se acompaña.

Madrid, 18 de noviembre de 1.953

P.A.

*Marayo*

EL AGENTE OFICIAL.-



Fig 1

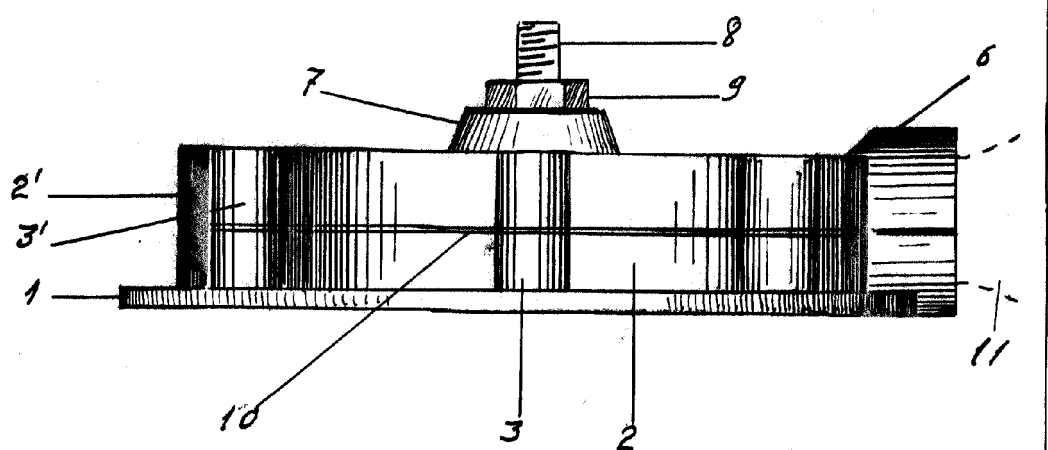
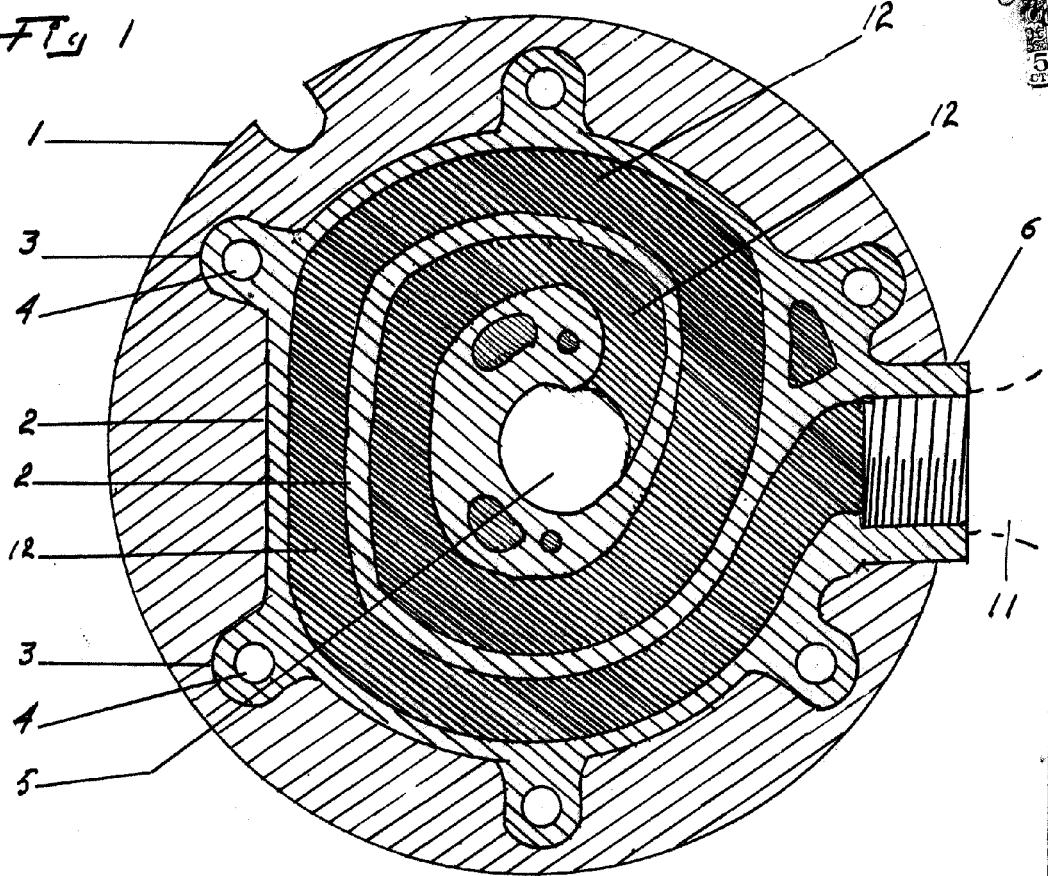

Fig 2

ETCALA VARIABLE

MADRID 18 NOVIEMBRE 1953

*C. V. Varayó*