

39103103

17 NO



MODELO DE UTILIDAD

por VEINTE años

cuyo privilegio se solicita para todo el territorio español, sus colonias y protectorado de Marruecos a favor de

NOGUERA Y VINTRO S.A.

entidad española, domiciliada en Barcelona, calle Ausias March núm. 20, por:

ESTUCHE PARA LAPICES

= _ =



- 2 -

MEMORIA DESCRIPTIVA

- Para guardar y a la vez exhibir juegos de lápices de colores y similares se han ideado una gran variedad de estuches en los que se procura lograr una buena presentación, un reducido coste de fabricación y además otras cualidades, como es por ejemplo la de permitir la observación directa de los artículos alojados en su interior, sin necesidad de destapar el estuche. Dentro de este orden de ideas pueden citarse determinados estuches conocidos y divulgados desde hace largo tiempo en nuestro país consistentes en un cuerpo prismático hexagonal de una sola pieza constituido en materia plástica, dos de cuyas caras opuestas son continuas y opacas, mientras que cada uno de los restantes pares de caras adyacentes presentan una sucesión de ventanas formando esquina y extendiéndose por cada lado de la arista común al par de caras. Tales estuches presentan el inconveniente de requerir moldes complicados presentar una altura invariable y ofrecer una entrada fácil al aire y polvo atmosférico, todo lo cual se pretende evitar con el presente modelo. - - - - -
- 5.
- 10.
- 15.
- 20.

- El estuche cuya descripción nos ocupa consta de una pluralidad de piezas anulares de forma poligonal que encajan entre sí formando un cuerpo prismático, cuya base inferior la constituye otra pieza que presen-
- 25.



ta una superficie plana perpendicular a las caras laterales del prisma y cuya base superior está cerrada por otra pieza, a la que preferentemente se da la forma típica del extremo afilado de un lápiz. Una parte o la totalidad de las piezas anulares son transparentes, permitiendo la observación de los artículos alojados en su interior. - - - - -

30.

Potestativamente, las piezas anulares poligonales antes citadas podrán ser alternativamente de los dos tipos siguientes: unas de mayor altura, transparentes y dotadas en sus extremos y por su parte anterior de un rebaje periférico que permite la inserción de las del segundo tipo las cuales son opacas, coloreadas arbitrariamente y también rebajado su grueso en sus extremos, pero por su parte interior. - - - - -

35.

40.

El modelo objeto de la presente Memoria ofrece sobre los conocidos, y, en particular, sobre el que se ha indicado precedentemente las siguientes apreciables ventajas: en primer lugar aísla por completo los objetos contenidos del ambiente exterior, evitando polvo, humedad, etc.; en segundo lugar, al estar formado por una pluralidad de piezas pequeñas, en lugar de una única de dimensiones considerables, permite ser construída con moldes y prensas, pequeños, con la consiguiente economía de fabricación; además con un número mínimo de moldes

45.

50.

posibilita la construcción de estuches de altura va-



riable, sin más que variar convenientemente el número de anillos integrantes. - - - - -

55. Para la mejor comprensión de cuanto antecede, acompaña a la presente Memoria una hoja de planos, en la que se reproduce a título de ejemplo ilustrativo aunque no limitativo de una posible realización del Modelo. -

60. La figura primera es una vista perspectiva del cuerpo del estuche, en la que las piezas son exagonales y alternativamente de altura distinta, apareciendo una de ellas separada de las demás para poder apreciar como se verifica su encaje. - - - - -

65. La figura segunda grafía una perspectiva análoga a la anterior, pero siendo las piezas exagonales de igual altura. - - - - -

La figura tercera representa una vista en alzado de la pieza que cierra la base superior del prisma formado por las piezas anulares exagonales. - - - - -

70. En la figura primera apreciamos las piezas (1) de mayor altura, transparentes é incoloras unidas alternativamente a las piezas (2) de menor altura, opacas y coloreadas. En las primeras vemos el rebaje exterior (3) y en las segundas el rebaje interior (4) que permiten se encajen unas en otras. La pieza (5) forma la base inferior. - - - - -

75.



En la figura segunda todas las piezas exagonales son de igual altura. Las (6) son transparentes é incoloras y las (7) coloreadas y opacas, formando la (5) la base inferior. - - - - -

80. En la figura tercera se aprecia la forma típica del extremo afilado de un lápiz; vemos también el rebaje exterior (3) que permite su inserción a una de las piezas anulares indicadas. - - - - -

85. Describas convenientemente las características del presente Modelo, cuya realización podrá efectuarse con las dimensiones y materiales que se juzguen oportunos, debe hacerse constar que en el mismo podrán introducirse cuantas modificaciones la técnica y la práctica aconsejen, siempre que se respeten sus ideas fundamentales que se resúmen en la siguiente: - - - - -

N O T A

Se declaran de propiedad, novedad y utilidad para todo el territorio español, sus colonias y Protectorado de Marruecos las siguientes: - - - - -

R E I V I N D I C A C I O N E S

95.

1º.- Nuevo modelo de estuche para lápices caracterizado en estar constituido por una pluralidad de pie-



100. zas anulares de forma poligonal que encajan entre sí formando un cuerpo prismático y cuya base inferior la constituye otra pieza que presenta una superficie plana perpendicular a las caras laterales del prisma y cuya base superior está cerrada por otra pieza a la que preferentemente se dá la forma típica del extremo afilado de un lápiz, todo ello con la particularidad

105. de que una parte o la totalidad de las piezas anulares son transparentes. - - - - -

110. 2º.- Nuevo modelo de estuche para lápices según la reivindicación anterior en el que potestativamente las piezas anulares poligonales antes citadas son alternativamente de los dos tipos siguientes: unas de mayor altura, transparentes y dotadas en sus extremos y por su parte exterior de un rebaje periférico que permite su inserción en las del segundo tipo, que son opacas, coloreadas arbitrariamente, y también rebajado su grueso en sus extremos pero por su parte interior.

115.

3º.- "NUEVO MODELO DE ESTUCHE PARA LAPICES". - -

Todo lo cual según se describe y reivindica en la presente Memoria que consta de siete hojas foliadas y mecanografiadas por una sola de sus caras y

39108

17 N



- 7 -

120. una hoja de planos que la ilustra.

Madrid, 17 de noviembre de 1953.

P. A. de

NOGUERA & VINTRO S.A.

LUIS TRIANA ARROYO

P. A.

Cu/DG.



Fig.1

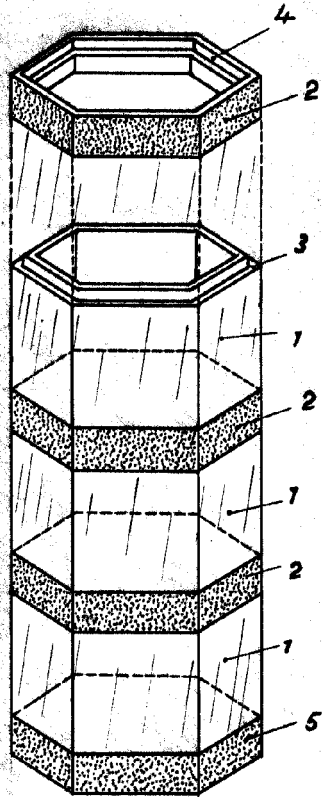

Fig.2

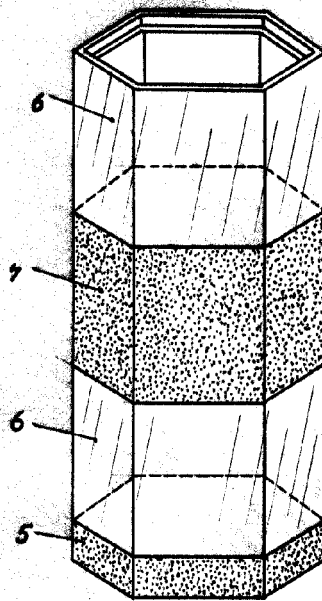
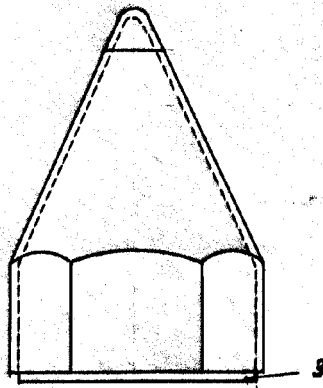

Fig.3



Noguera & Vintro, S.A.
P.A.

JOS TRIASIA ARROYO

[Handwritten signature]

Escala variable.