

39054



39054.

MEMORIA DESCRIPTIVA

MODELO DE UTILIDAD.

PAIS : ESPAÑA.

DURACION : 20 AÑOS.

OBJETO : "UNA ALMOHADA DE ESCUCHA".

=====

A nombre de : DON LEON-LUIS IZUZQUIZA.

Residente en : MADRID, Antonio Flores, 1.

Nacionalidad : ESPAÑOLA.

(M.U. 548 E/U)

39054



113402

Tiene por objeto este Modelo de Utilidad, la protección en España, Protectorado y Colonias, de una almohada de escucha, cuya finalidad es la de permitir su conexión a aparatos de radio, de manera que funcionado éste y habiendo regulado el potenciómetro a su mínima escala, el usuario percibe perfectamente el sonido.

Debido a las características de esta almohada de escucha, el sonido no es perceptible por otra persona que se encuentre próxima al que utiliza aquélla, evitándole las molestias que pudieran producirle.

La forma externa de esta almohada es variable, pudiendo adoptar la de un paralelogramo rectangular; pero con las aristas y vértices redondeados. Asimismo puede ser ovalada o cilíndrica, con las aristas de las bases redondeadas también.

De acuerdo con la forma externa de la misma, el altavoz o receptor telefónico, va montado sobre tapa rectangular, ovalada o circular.

También pueden ser variables las dimensiones y proporciones de la almohada de escucha.

Consta esta almohada escucha de una cámara o caja 1, de caucho blando, compacto o esponjoso, de características acústicas adecuadas, en la que está incluido un altavoz o receptor telefónico con salida al exterior por intermedio de un cable 2 de conexión.

Las superficies interiores de la cámara tienen secciones



de diversos espesores para poder alojar el altavoz o receptor telefónico y facilitar la salida del sonido, llevando también un orificio 3 de salida del cable de conexión.

30 La caja o cámara consta de dos piezas 4 y 5, superpuestas, de cierre hermético mediante una banda 6 exterior sobre las juntas.

35 Por último, se ha dispuesto una funda exterior de tela, de color blanco ú otro adecuado, intercambiable para permitir su lavado y desinfección, y que sirve para cubrir la almohada escucha.

Para mejor comprensión del invento, se ha dotado a esta memoria descriptiva de un plano de dibujo, en el cual la Fig. 1 es una vista de la almohada escucha y la Fig. 2, dicha almohada cubierta con la funda.

40 Descrita suficientemente la naturaleza del invento, así como el modo de realizarlo en la práctica, se hace constar que las disposiciones anteriormente indicadas, son susceptibles de modificaciones de detalle, siempre que por ello no se altere la esencia del invento.

45 REIVINDICACIONES

1ª.- Una almohada de escucha, caracterizada por una caja o cámara, compuesta de dos piezas superpuestas, de cierre hermético mediante banda exterior sobre las juntas, siendo dicha caja o cámara de caucho blando, compacto o esponjoso, de características acústicas adecuadas, y en la que está incluido 50 un altavoz o receptor telefónico con salida al exterior por intermedio de un cable de conexión.

2ª.- Una almohada de escucha, según la reivindicación 1ª., 55 caracterizada porque las superficies interiores de la cámara tienen secciones de diversos espesores para poder alojar el



altavoz o receptor telefónico y facilitar la salida del sonido  
llevando un orificio de salida del cable de conexión.

3ª.- Una almohada de escucha, según las anteriores reivin-  
dicaciones, caracterizada por una funda exterior de tela, de  
60 color adecuado, intercambiable para permitir su lavado y desin-  
fección y que sirve para cubrir la almohada escucha.

4ª.- Una almohada de escucha, según las anteriores reivin-  
dicaciones, caracterizada porque la caja o cámara puede adoptar  
la forma que se estime conveniente; pero con las aristas y vér-  
65 tices redondeados.

5ª.- "UNA ALMOHADA DE ESCUCHA".

Madrid, 13 NOV. 1953

LEON-LUIS IZUZQUIZA

P.

89054

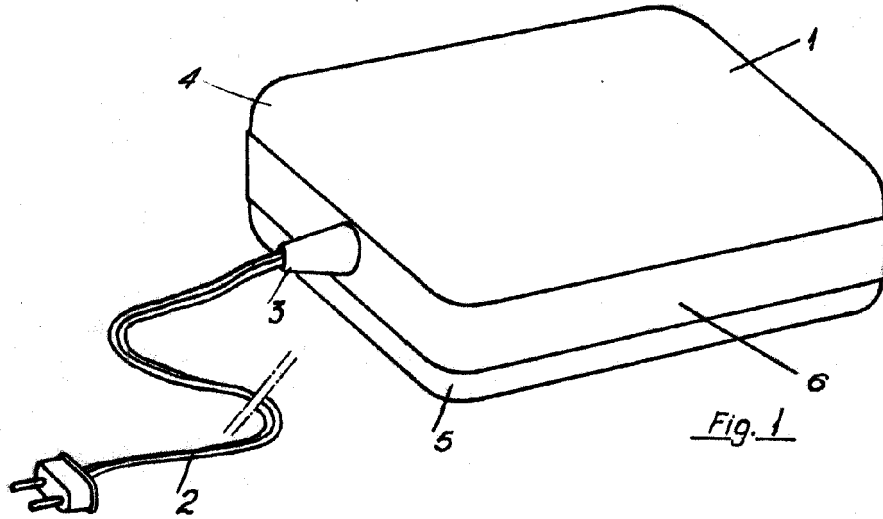

Fig. 1

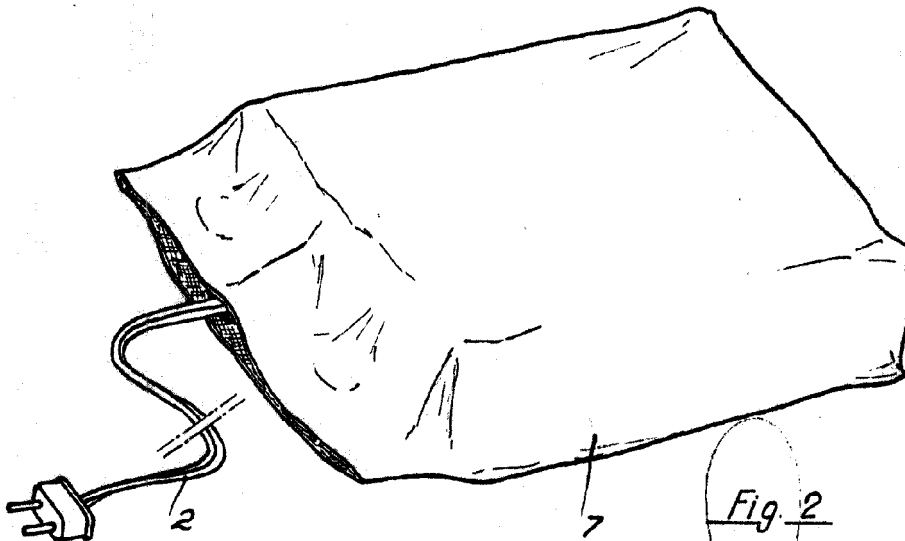

Fig. 2

Madrid 8 NOV. 1953

P. A.

ESCALA VARIABLE