

39038



Memoria Descriptiva

para

un Modelo de Utilidad, en España, por 20 años:

a favor de

Comercial Nestlé, S.A.,

-sociedad española-

residente en

Barcelona

Aragon, 246,

por:

"Instrumento para ejecutar las quinielas
de fútbol".



5 El presente modelo de utilidad se refiere a un pequeño instrumento compuesto de un disco de unos pocos centímetros de diámetro y de reducidísimo grosor, de suerte que resulte comodo de llevar incluso en el bolsillo, destinan-
dose dicho instrumento a realizar el pronostico de los resul-
tados de numerosos partidos de futbol, segun las indicaciones y la modalidad en uso en los pronosticos conocidos de concur-
so. El resultado de todos los partidos se obtiene con un solo movimiento impreso al disco, aunque obteniendose el resulta-
do de cada partido exclusivamente por medio de la suerte, de modo absolutamente independiente con relacion al pronostico de todos los otros partidos de los que el instrumento en cues-
tion indica el resultado elegido al acaso.

15 Esencialmente el instrumento en cuestion se compo-
ne de un disco que presenta una corona de cavidades en numero igual al numero de los resultados que pueden obtenerse simul-
taneamente; dentro de tales cavidades, mantenidas cerradas por una superficie transparente adecuada, se pueden mover libre-
mente otras tantas bolitas que pueden introducirse parcialmen-
te dentro de tres oquedades semicirculares dispuestas en el
20 fondo plano de las indicadas cavidades. Cada una de las cavi-
dades dispuestas en el disco se distingue por un numero que se refiere al partido particular del que se quiere obtener el pronostico y cada una de las oquedades semicirculares de cada
cavidad esta a su vez señalada por una de las notaciones "1",
25 "2", "x", como las empleadas respectivamente para indicar si



5 el equipo al que se refiere el pronostico es victorioso o si
es victorioso el segundo equipo o si se obtiene el resultado
de empate. Un ligero traqueteo comunicado al disco, manteni-
do despues en reposo y horizontal, provoca un movimiento ini-
cial de todas las esferitas, que, cuando el disco vuelve a
quedar en reposo, se introducen parcialmente en una de las
pequeñas oquedades semicirculares dispuestas en cada cavidad,
segun una disposicion puramente casual, y la posicion de ca-
da esferita en cada cavidad corresponde al resultado que la
10 suerte ha indicado para cada partido.

El modelo se entendera mejor con auxilio de
los adjuntos dibujos que ilustran en forma esquematica el
funcionamiento del pequeño instrumento en cuestion. Las figu-
ras 1 y 2 son respectivamente una vista en planta y una sec-
cion diametral en escala proxima a la del objeto en realidad.
15

La figura 3ª es una vista parcial en planta
de un trozo de disco en escala fuertemente agrandada.

La figura 4ª es la seccion diametral esquema-
tica referente al fragmento ilustrado en la figura 3ª.

20 Refiriendonos particularmente a las figuras
del dibujo, por (a) se indica el disco en el que estan prac-
ticadas las cavidades (b), repartidas regularmente en la fa-
ja periferica del mismo disco; por (c) un disco de material
transparente que cierra todas las cavidades, en cada una de
25 las cuales se dispone una esferita (d), la cual, cuando el
disco esta en reposo despues de una ligera sacudida o traque-
teo comunicado al mismo, se introduce al acaso en cualquiera

39038

3ª



12

5
de las pequeñas oquedades (e, e.....) dispuestas en el fondo de cada cavidad. Como puede verse en la figura 1ª, cada cavidad esta distinguida por un numero de modo que se logre la referencia a cada partido particular y como puede verse en la figura 3ª, cada una de las oquedades de cada cavidad esta tambien distinguida por las notaciones "1", "2", "x".

10 El espacio interior de las cavidades dispuestas en corona puede utilizarse oportunamente para fines publicitarios y el mismo disco por su forma puede a su vez utilizarse como dorso de un espejito de bolsillo, de un pequeño calendario o de otro objeto.

39038

4^a



N O T A

Este Modelo de Utilidad, consta de las siguientes reivindicaciones:

5
1^a - Instrumento para ejecutar las quinielas de futbol, caracterizado porque esta constituido por un disco que lleva una serie de cavidades distinguidas por numeros progresivos, disponiendose en el fondo de cada cavidad oquedades en las que puede introducirse segun la suerte o el accaso, una esferita dispuesta en cada una de las cavidades.

10
2^a - Instrumento segun lo reivindicado en el punto 1^o, caracterizado porque comprende un disco de material transparente que cubre y cierra todas las cavidades, impidiendo de este modo que se salgan y caigan las diversas esferitas y permitiendo el transporte y la conservacion del mismo instrumento en cualquier posicion.

15
3^a - Instrumento segun lo reivindicado en los puntos precedentes, caracterizado porque cada oquedad de cada cavidad individual esta distinguida por una de las notaciones "1^a", "2^a", "x^a" de modo que se determine, segun la costumbre, el resultado que la suerte indica del partido de futbol o de otro segun las posiciones en que se para cada bolita.

20
25
4^a - Instrumento segun lo reivindicado en los puntos precedentes, caracterizado porque el espacio comprendido entre las cavidades dispuestas en corona se aprovecha para algun fin publicitario.

39038

5ª -



5ª - Instrumento según lo reivindicado en los puntos precedentes, caracterizado porque constituye el dorso de un espejito de bolsillo.

6ª - Instrumento para ejecutar las quinielas de fútbol -.

Según se describe y reivindica en esta memoria descriptiva.

Según se detalla e ilustra con los planos que a la misma se acompañan.

Y que consta de cinco hojas, foliadas y escritas a máquina por una sola de sus caras.

Madrid, a 12 Noviembre 1953.

WILLERMO ROEB

Bata. -

39038



Fig. 1.

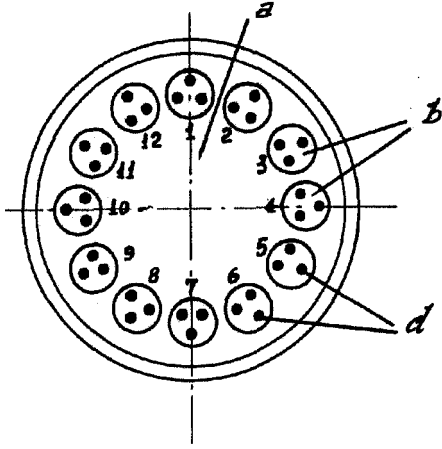

Fig. 2.

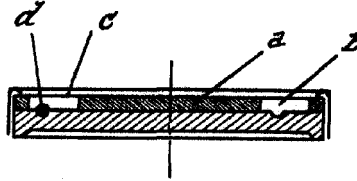

Fig. 3.

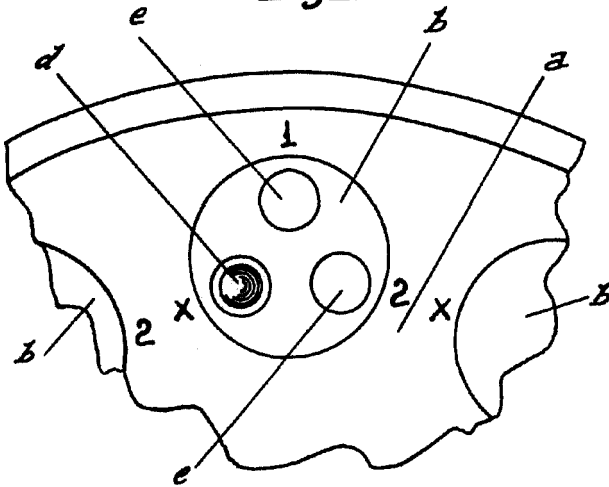
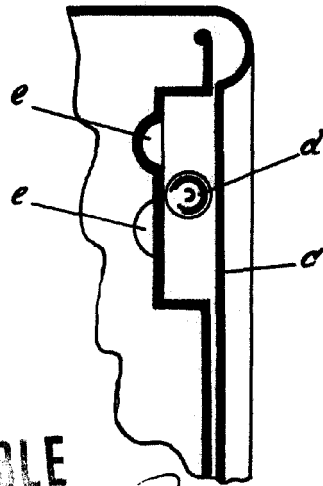

Fig. 4.



ESCALA VARIABLE
 GUILLERMO ROEB

Guillermo Roeb