

38986



REGISTRO
DE
UN MODELO DE UTILIDAD

por "Un complejo de discos para la exposición simultánea de imágenes y leyendas relacionadas entre sí" - - -

a favor de Don Juan FONTCUBERTA VERNET, de nacionalidad española, domiciliado en BARCELONA, Avenida José Antonio, nº 579.

- - - - -

MEMORIA DESCRIPTIVA

La presente memoria descriptiva se refiere al registro de un modelo de utilidad constituido por un complejo de discos que mutuamente articulados permiten que queden sucesivamente a la vista una imagen representativa de un
5 objeto, figura, escena u otro tema y una leyenda referente al mismo asunto aparentes en unos vanos o ventanillas distintos.

Esté caracterizado esencialmente el complejo de discos que constituye el modelo de utilidad por estar compuesto por dos discos superpuestos y articulados entre sí
10 centradamente en uno de los cuales, el recubierto, hay una



o más series de imágenes dispuestas anularmente y una o
más series de leyendas sendamente correspondientes a ta-
les imágenes dispuestas asimismo en anillo circular y
alineadas respecto a sus correspondientes imágenes en
5 coincidencia con uno de los radios del disco de modo que
puedan ir coincidiendo cada una de dichas imágenes y su
leyenda o leyendas respectivas, alineadas radialmente, con
sendas ventanillas u orificios practicados en el otro dis-
co cobertor, también alineados según un radio del mismo y
10 espaciados de acuerdo con las diferencias de diámetro que
presentan los citados anillos de gráficos en el disco
cubierto.

En la superficie visible del disco cobertor po-
drán disponerse dibujos, leyendas y representaciones grá-
15 ficas de diferentes aspectos, los cuales representarán
preferiblemente cosas que deban quedar alineadas como un
proyector y una pantalla, los vagones de un tren y análo-
gos, correspondiendo su alineación a la de las ventanillas
practicadas en el disco que coincidirán preferentemente con
20 uno de los objetos alineados.

Gracias a la estructura del complejo, se podrá, por
ejemplo, hacer aparecer en una de las ventanillas del disco
cobertor la representación de un objeto, en otra una expli-
cación de sus características y en una tercera el precio
25 de venta del mismo, o bien podrá hacerse aparecer en una
ventanilla una escena de un cuento, novela, historia o
guión de película y en la otra una explicación de la misma,
así como también podrá aparecer en una ventanilla el retra-

38986

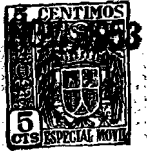

- 3 -

to de un personaje y en las otras una suscita biografía del mismo y la fecha de su nacimiento.

5 Como se comprende, dado lo que acaba de decirse el complejo de discos podrá ser aplicado a la representación y explicación de diferentes cosas sin limitación y por ello ha de considerarse tan solo como un ejemplo el caso de ejecución práctica del mismo que está representado en el dibujo adjunto para dar perfecta idea tanto de su constitución esencial como de la manera de utilizarlo.

10 En la figura 1 del dibujo se representa el complejo de discos visto de frente y en la figura 2 el mismo visto de perfil. En la figura 3 se representa el disco posterior aisladamente.

15 Como puede apreciarse perfectamente en dichas figuras, el complejo de discos que constituye el modelo se compone de un disco anterior 1, que en el caso representado se supone que tiene practicadas dos ventanillas 2 y 3, situadas una en coincidencia con la representación de una pantalla de proyección y la otra sobre la representación del haz luminoso dirigido a dicha pantalla por un proyector representado en 4, y de un disco posterior 5, articulado al 1 por medio de un ojete centrado 6, en el cual disco 5, como puede verse perfectamente en la figura 3, están representadas, dispuestas anularmente, una serie de imágenes 7, representativas de animales, capaces de ir apareciendo sucesivamente por la ventanilla 2 y, también anularmente, concéntricamente con el anillo constituido por tales imágenes, una serie de leyendas 8 relativas cada una a la imagen que que-

20

25

38986



- 4 -

da simultáneamente con ella en correspondencia con un 1953
mismo radio del disco, capaces de ir apareciendo por la
ventanilla 3.

5 El manejo del utensilio se realiza, como es fácilmen-
te comprensible, haciendo que un disco se deslice respecto
al otro mediante un desplazamiento opuesto de las yemas de
los dedos, en oposición respectivamente apoyadas en ellos.

10 Estos complejos de discos serán especialmente útiles
para ser empleados como reclamos o elementos anunciadores
de productos a los cuales podrán hacer o no referencia las
imágenes y leyendas que el disco posterior contenga, así
como las que presente el disco anterior en su cara frontal.

15 Podrán ser variables los diámetros y gruesos de los
discos, los temas a que sus imágenes y leyendas se refieran.
la manera de producir la configuración de los mismos y de
reproducir en ellos los gráficos que deban presentar, la
naturaleza y la calidad de los materiales empleados en la
constitución de los mismos y la manera de articularlos de
20 modo que puedan girar uno respecto al otro, sin que por
tales variaciones o por la de cuantas circunstancias de
carácter accesorio, secundario o accidental puedan darse
en la fabricación o el uso de los discos articulados, se
produzca alteración esencial de lo que es característico
del modelo.

NOTA

25 Por el registro de modelo de utilidad a que se refie-
re la presente memoria descriptiva se REIVINDICA la propie-



dad y la explotación exclusiva de:

1.- Un complejo de discos para la exposición simultánea de imágenes y leyendas relacionadas entre sí, esencialmente caracterizado por el hecho de estar compuesto por dos discos superpuestos y articulados entre sí centrada-
5 mente en uno de los cuales, el recubierto, hay una o más series de imágenes dispuestas anularmente y una o más series de leyendas sendamente correspondientes a tales imágenes dispuestas asimismo en anillo circular y alineadas respecto a sus correspondientes imágenes en coinci-
10 dencia con uno de los radios del disco de modo que puedan ir coincidiendo cada una de dichas imágenes y su leyenda o leyendas respectivas, alineadas radialmente, con sendas ventanillas u orificios practicados en el otro disco
15 cobertor también alineados según un radio del mismo y espaciados de acuerdo con las diferencias de diámetro que presentan los citados anillos de gráficos en el disco cubierto.

2.- La propiedad y la explotación exclusiva del objeto del registro, sean cuales fueren las circunstancias que concurren con su esencialidad definida en la anterior reivindicación, cual objeto es:

Un complejo de discos para la exposición simultánea de imágenes y leyendas relacionadas entre sí.

38986



- 6 -

Consta la presente memoria de seis hojas foliadas,
escritas por una sola cara.

Barcelona, 4 de Noviembre de 1953.

P. p. de Don Juan FONTOBERTA VERNET.

FIG. 1

38.880

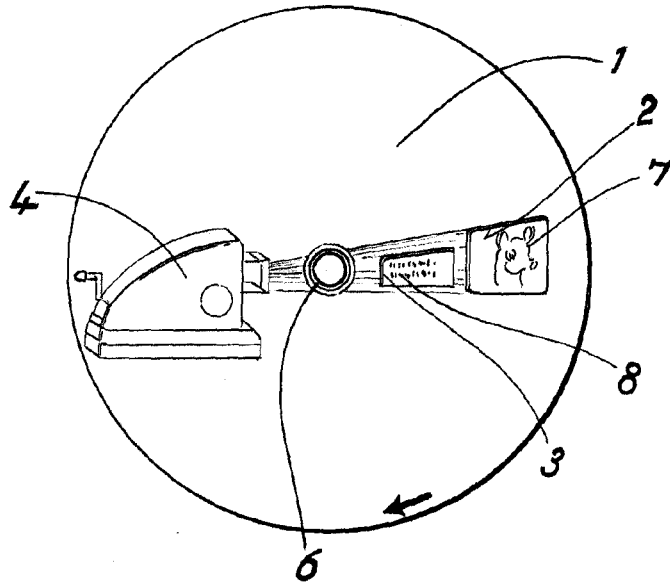
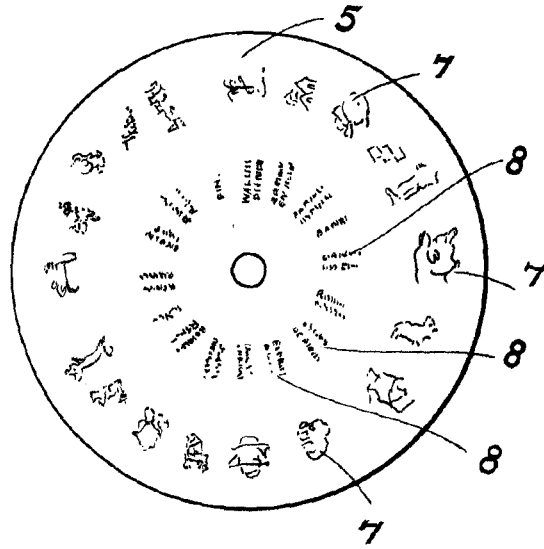
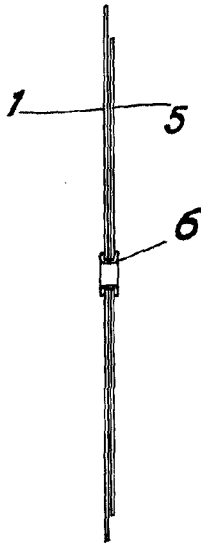

FIG. 2

FIG. 3



ESCALA VARIABLE
centímetros 4 NOV. 1953

Don