

38908 OCT



M O D E L O
D E
U T I L I D A D

a favor de Doña CARIEN FAVALE PARADISO, de nacionalidad italiana, residente en Barcelona, Vía Layetana, 159, por "CAJA PLEGABLE PARA ACONDICIONAMIENTO Y EXPOSICIÓN DEL CONTENIDO".

MEMORIA DESCRIPTIVA

La presente invención se refiere a una caja plegable que se caracteriza por presentar doble utilidad, ya sea para el acondicionamiento de su contenido, en su disposición normal de plegada en la que puede ajustarse a otra caja de tipo corriente, para su transporte, o bien en forma desplegada, para la exposición del contenido de la misma, por ejemplo frascos de un determinado producto.

Actualmente, los productos que para su acondicionamiento se sirven en cajas, es necesario extraerlos

38903



de las mismas para su exposición en vitrinas, escaparates o similar y luego encajarlos nuevamente para su entrega o envío. Con la presente invención, basta una pequeña operación de despliegue de la caja, que ésta inmediatamente pueda exponer su contenido sin necesidad de extraerlo de la misma lo que representa un gran ahorro de tiempo y espacio y evita deterioros y roturas.

5.

Esta caja es de forma paralelepípedica, dividida en dos mitades, las cuales quedan unidas entre si por la pared posterior normal a la línea de división, y estando provista cada mitad de la correspondiente tapa que también sirve como a tal o como cooperadora en la posición de exposición.

10.

Para la mayor comprensión de la presente memoria descriptiva, se acompaña un dibujo en el que, tan sólo a título de ejemplo, se representa un caso práctico de realización de una caja plegable, con las características indicadas.

15.

En dicho dibujo, la figura 1, representa una vista en perspectiva de la caja desplegada ofreciendo la exposición de su contenido; la figura 2 una vista en perspectiva de la caja a medio plegar; y la figura 3, una vista en perspectiva de la caja plegada y dentro de una caja corriente con la tapa de ésta separada.

20.

25.

Esta caja está formada por dos mitades iguales unidas entre si por la pared posterior común -1- la cual puede doblarse por su línea media -2-, presentan-

38903 27 OCT



do las referidas dos mitades las respectivas paredes que las cierran, tal como las -3- que corresponden a la cara delantera de la caja una vez plegada las -4- de menor altura que se superponen en el plano divisorio de las dos mitades al adosarse entre si, las -5- laterales y, disponiendo también cada una de las partes los respectivos separadores -6- y -7- que forman los compartimientos.

Las paredes laterales, presentan unas prolongaciones -8- cada una de las cuales es suficiente para cubrir la caja entera, en cuyo extremo forman una aleta -9- y pueden doblarse por su mitad -10-. Plegada la caja puede introducirse en otra de tipo común -11- siendo cerrada por la tapa de ésta -12-.

Al separar la tapa -12- de la caja común -11- y extraer de ella la caja de la presente invención, se abren las dos tapas -8- y se separan las dos mitades hasta que la pared posterior -1-, quede completamente doblada por su línea central -2- adosándose entre si las tapas -8-, se doblan por su mitad -10- quedando las aletas -9-, sujetas entre los separadores -7- y las paredes laterales -5-, y queda la caja en posición de abiertas exponiendo su contenido y sirviendo las tapas dobladas para propaganda o instrucciones.

Serán independientes del objeto de esta invención los materiales empleados, forma y dimensiones de la caja, paredes, separadores y tapas, siempre que las variaciones que se introduzcan no afecten a su esencialidad.

27 OCT

88908



N O T A

Se reivindica como objeto del presente modelo de utilidad:-

5. 1. Caja plegable para acondicionamiento y exposición del contenido, que se caracteriza esencialmente por estar formada a base de dos mitades, iguales y dispuestas simétricamente, las cuales quedan unidas entre sí por la pared posterior de la caja, cuya pared al doblarse y rebatirse sobre sí sus dos mitades quedan como separación de las dos partes en la posición de abierta, o de exposición, presentando cada una de estas dos mitades unas prolongaciones de sus paredes opuestas cuando está cerrada la caja, cuyas prolongaciones pueden cubrir la totalidad de la misma, cuando la caja está cerrada, y doblarse y rebatirse la misma cuando está en posición de abierta.

10. 2. Caja plegable para acondicionamiento y exposición del contenido, según la reivindicación anterior que se caracteriza por el hecho de que las dos partes de la caja presentan unos separadores interiores, en forma escalonada, para facilitar la exposición del contenido.

15. 3. Caja plegable para acondicionamiento y exposición del contenido.

88903 27 OCT.



Todo ello según queda descrito y reivindicado en la presente memoria que consta de cinco hojas, foliadas, escritas por una sola cara.

Barcelona, a 27 de octubre de 1953.

Carmen FAVALE PARADISO

p.a.

L. PONTI

A large, stylized handwritten signature in black ink, appearing to be "L. Ponti".

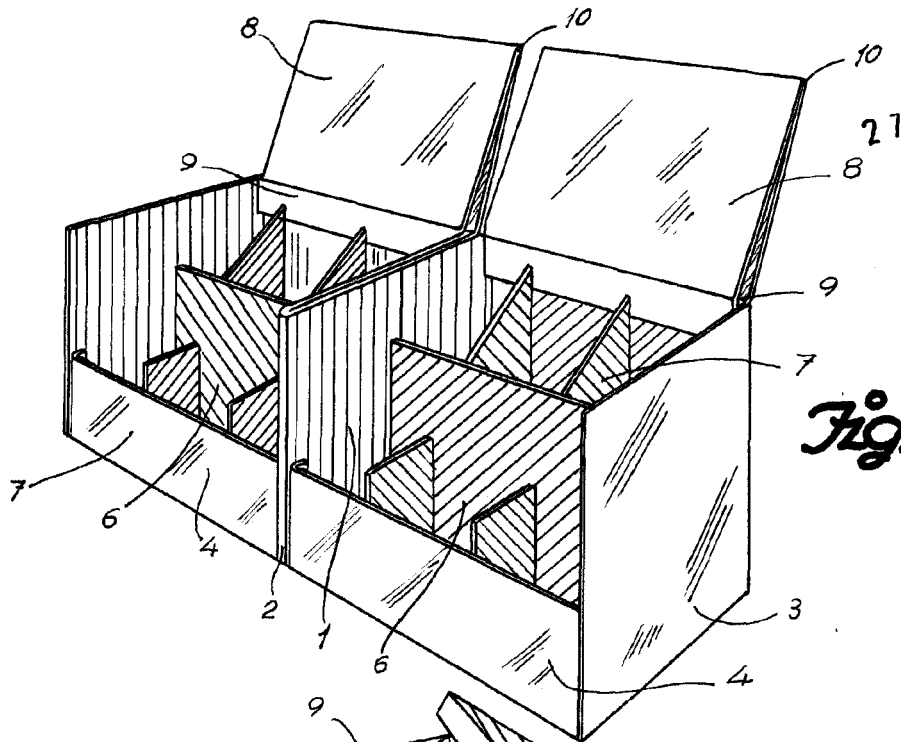

38908
Fig. 1

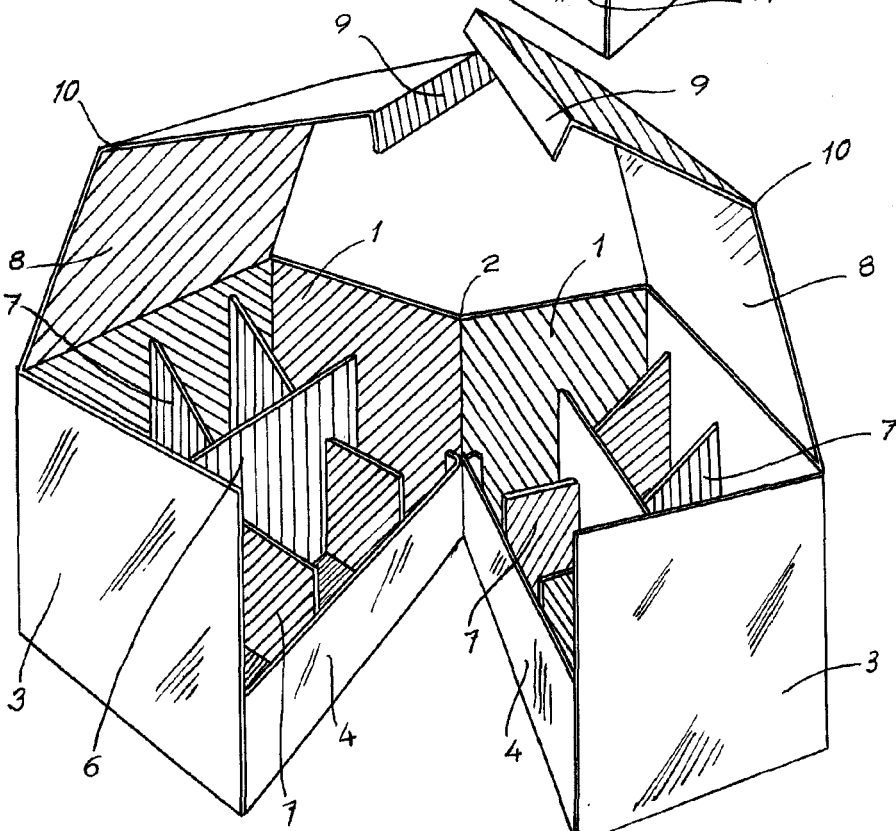

Fig. 2

Barcelona, 27 Octubre 1953
Carmen Favale Paradiso
p.a.

L. PONTI

27 OCT



88903

Fig. 3

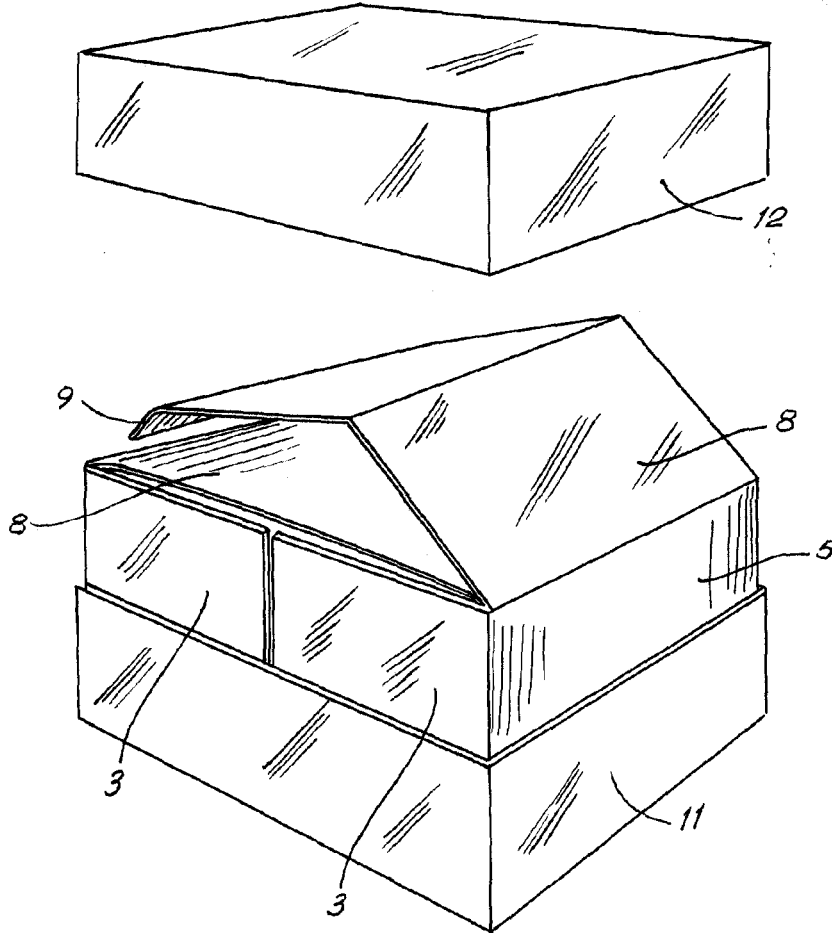

*Barcelona 27 Octubre 1953
Carmen Favale Paradiso
p.a.*

I. PONTI