



38864

M O D E L O
D E
U T I L I D A D

para "UNA MÁQUINA FOTOGRAFICA DE JUGUETE, CON SORPRESA", a favor de don PEDRO PLAJA GRAU, residente en BADALONA, (Barcelona), calle de Alfonso XIII, nº 4,

- . -

MEMORIA DESCRIPTIVA

El presente modelo de utilidad se refiere a una máquina fotográfica de juguete, con sorpresa.

Se caracteriza el modelo por el hecho de que siendo de apariencia similar a una máquina fotográfica real, presenta en su interior un apilamiento de pequeñas tarjetas o cromos, que pueden ser expulsados uno a uno, hacia el exterior, merced a un mando que acciona a un mecanismo de arrastre, ventajosamente a un rodillo de goma, que se halla en contacto tangencial con el primer cromo o tarjeta.

- 5.
10. En la máquina existe marginalmente, una pequeña ranura lateral en la que desemboca la primera tarjeta en su salida, quedando las restantes retenidas por una pestaña de adecuada altura, presentando bajo el mencionado apilamiento un muelle elevador del mismo, para los fines de la alimentación del aparato.
- 15.

38864



En la máquina existen un visor y un pequeño pulsador dotado de elementos que dan lugar a la emisión de un sonido en correspondencia con la acción y momento de realizar la fotografía imaginaria.

5. Para facilitar la explicación se acompaña a la presente memoria, una lámina de dibujos en la que se ha representado un caso de realización, que se cita a título de ejemplo.

En el dibujo:

10. La figura 1, muestra en alzado la sección transversal de la máquina, según un plano A-B, y

la figura 2, indica la vista frontal del juguete, quedando en élla seccionado el dispositivo sonoro del disparador.

15. Consiste el modelo, en una caja -1- dotada de un visor -2- y un objetivo fingido -3-, y en la que, en su interior se encuentra un apilamiento de tarjetines -4- solicitados por un muelle inferior -5-, en dependencia con un elemento de arrastre -6- constituido por un cilindro de goma o similar terminado en un pomo de maniobra -7-.

20. El apilamiento -4- se encuentra mantenido en posición correcta por los puentes -8-, y frente a una ventana -9- ante la que se encuentra el tabique -10- que retiene a la masa de tarjetas y deja solamente libertad de paso a la que ocupa su parte superior.

25. El movimiento del cilindro -6- en sentido de la flecha F, ocasiona el arrastre de la primera tarjeta según la flecha F', saliendo al exterior la tarjeta T, como se indica en trazos en la figura 2,

30. En un punto adecuado del cuerpo de la máquina, existe



un pulsador -11- en relación con un dispositivo sonoro, cual es una lámina de acero -12- adecuadamente deformada, para emitir el clásico sonido de chicharra o similar, que viene a reproducir el que emite el disparador de una máquina fotográfica vulgar.

5. El modelo, dentro de su esencialidad, puede ser llevado a la práctica en otras formas de realización que difieran en detalle de las indicadas a título de ejemplo, a las cuales alcanzará igualmente la protección que se recaba. Podrá, pues, construirse en cualquier forma y tamaño, con los materiales más adecuados, preferentemente las resinas artificiales, por quedar todo é llo comprendido en el espíritu de las reivindicaciones.

- . -

N O T A

15. Descrito el objeto y utilidad de la invención, lo que se declara como no divulgado ni practicado en España, comprende de las siguientes reivindicaciones:

20. 1ª.- Una máquina fotográfica de juguete, con sorpresa, caracterizada esencialmente por el hecho de que en una caja que exteriormente afecta la forma de una máquina fotográfica, comprende en su interior un apilamiento de tarjetas o cromos o similares, que retenidos adecuadamente para su buena colocación, se hallan bajo la acción de un dispositivo de arrastre que consiste en un rodillo de goma o similar maniobrado desde el exterior por un pomo que simula la posición de los
25. de maniobra del carrete de la máquina normal.

38864



2ª.- Una máquina según la anterior reivindicación en la que, en punto adecuado de la caja se encuentra un pulsador disparador relacionado con un dispositivo sonoro apropiado para dar la sensación del disparo en una máquina normal.

5. 3ª.- Una máquina según las reivindicaciones 1ª y 2ª en la que, en un lateral o parte adecuada del estuche se encuentra una ranura, especialmente dispuesta para permitir la salida, una a una de las tarjetas o cromos mencionados.

10. 4ª.- Una máquina fotográfica de juguete, con sorpresa. Según se describe y reivindica en la presente memoria descriptiva, que consta de cuatro hojas, foliadas y escritas a máquina por una sola cara, acompañadas de una lámina de dibujos.

Madrid, a - 2 NOV. 1953

PEDRO PLAJA GRAU.

p.a.

JAIME ISERN MIRALLES
P. P.

2964



Fig. 1

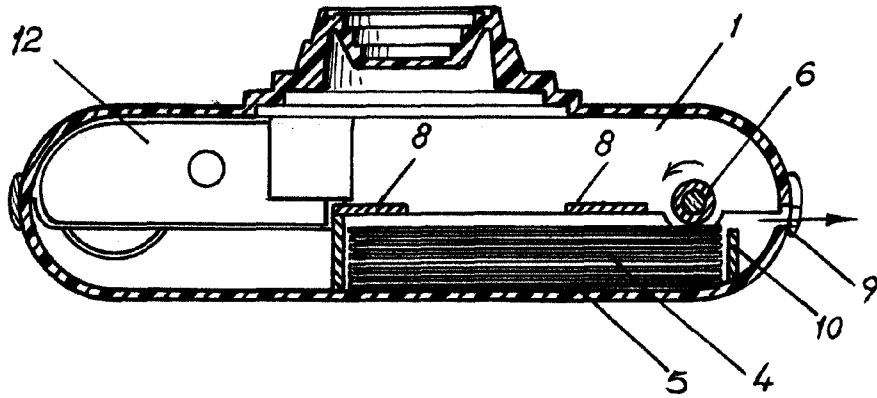
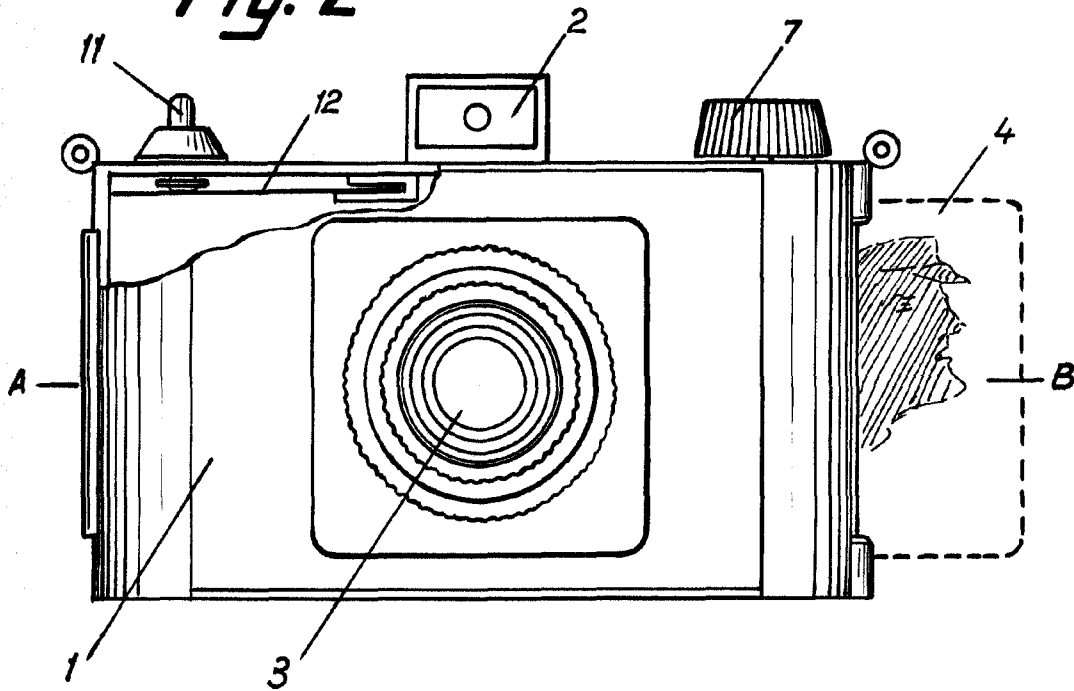

Fig. 2



Madrid, Obre. 1953
Jaime Isern

p.p.