

38845.

38845



MEMORIA DESCRIPTIVA

correspondiente a un MODELO DE UTILIDAD, por 20 años,

A favor de

D. Jaime Juan Gracia.

de nacionalidad española, residente en BARCELONA, ca-
lle de Cartagena, nº 301.

p o r

"SONAJERO INFANTIL".



El objeto sobre que recae el presente modelo de utilidad, trata de un nuevo elemento de distracción infantil en forma de sonajero.

5.- Sobradamente conocido es de todos, la atracción de los niños hacia los objetos, que además de movimiento tengan la calidad de poseer sonoridad, al mismo tiempo que sean manejables por ellos mismos, resultando insuficientes cuantos de ellos, aparezcan en el Mercado.

10.- Pretendiendo cubrir un hueco más en esa efectiva necesidad, se creó el sonajero que en esta memoria se describe y presenta en unas de sus formas de realización práctica industrializable, por lo que queda patente la utilidad y efecto nuevo que con el mismo se ha logrado.

15.- Con objeto de facilitar en el mayor grado posible la interpretación del caso, en el plano adjunto se representa la forma constructiva, aun cuando solo sea a título de ejemplo susceptible, como es lógico a variaciones de detalle.

20.- En la figura 1, se representa el sonajero en una vista de conjunto en posición frontal.

La figura 2, es una vista lateral del propio elemento.

25.- La figura 3, por último, muestra una sección de conjunto de la parte superior o esfera con la disposición de los respectivos elementos integrantes.

30.- En estas figuras, las referencias escritas, señalan (1) casquete semi-esférico anterior; (2) casquete semi-esférico posterior; (3) mango; (4) soporte colgador; (5) aro sustentador del balancín; (6) balancín; (7) granos de arena u otro para sonido.

35.- Consiste, por lo tanto, el modelo de sonajero sustancialmente, en dos casquetes semi-esféricos (1) y (2) que unidos, constituyen una esfera completa, fijándose uno de ellos, preferiblemente al posterior (2) a un mango (3) por lo cual el perímetro o línea de unión queda sensiblemente diagonal o inclinada con relación a la ge-



neratriz del mango, siendo este casquete posterior, preferiblemente opaco o translucido y el anterior, transparente para proporcionar al sonajero mayor vistosidad.

40.-

En el punto más elevado del casquete posterior, lleva armado un soporte colgador (4) del que pende un aro móvil (5) en el cual, va un puente que sustenta un balancín (6) semejante a un silloncito donde se situa la figura que se mece.

45.-

En el interior de la esfera, va depositada una porción de granos (7) que, como antes se dijo, tiene la finalidad de producir el ruido característicos de los sonajeros.

50.-

Descrita y representada en forma suficientemente la forma de realización del modelo, cabe aclarar que en las partes independientes y en el todo, son susceptibles variaciones de forma en cuanto estas no alteren la finalidad del modelo, que asimismo, puede ser construido en las materias que por sus características resulten de aplicación práctica.

55.-

REIVINDICACIONES

60.-

1ª).- SONAJERO INFANTIL", que se caracteriza por estar constituido esencialmente por dos casquetes semi-esféricos unidos, fijándose uno posición inclinada sobre un mango y teniendo el mismo casquete, en el lado opuesto al de fijación, un soporte colgador del que pende un aro móvil en el que por medio de un puente horizontal transversal, a modo de cuerda, va armado un balancín donde se situa una figura; llevando la esfera en el interior, depositada, una porción de granos para producir sonoridad al agitar el sonajeto.

65.-

2ª).- SONAJERO INFANTIL".

La presente memoria descriptiva consta de cuatro



30

65.-

hojas, foliadas y escritas a máquina por una sola de sus caras, componiendo un total de líneas sesenta y seis.

Madrid, 30 de octubre de 1.953.

ANTONIO ESCRIVÁ

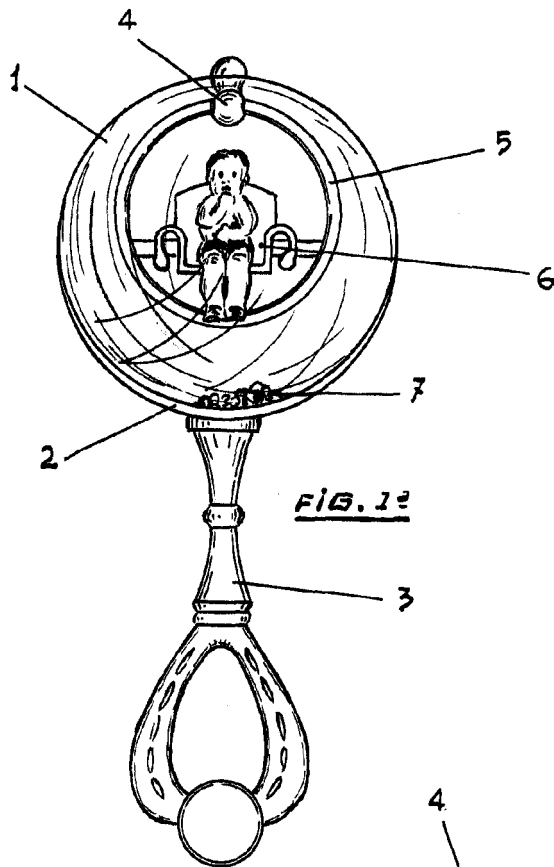

FIG. 1

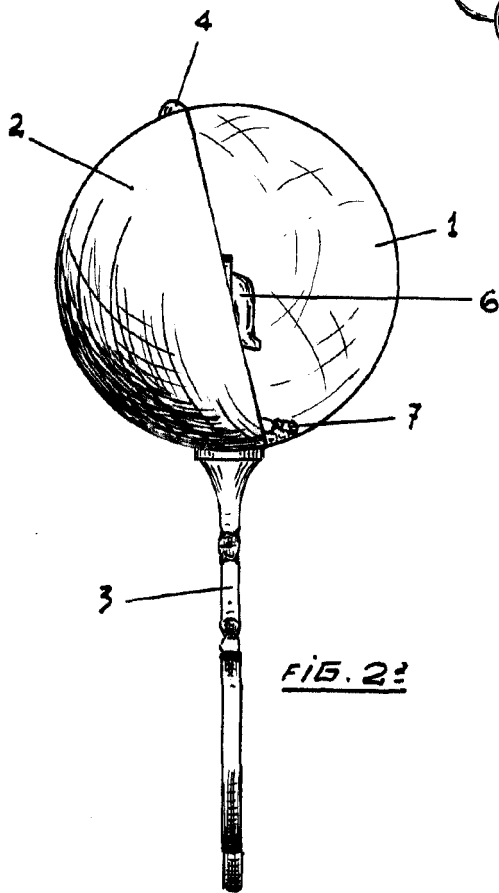

FIG. 2

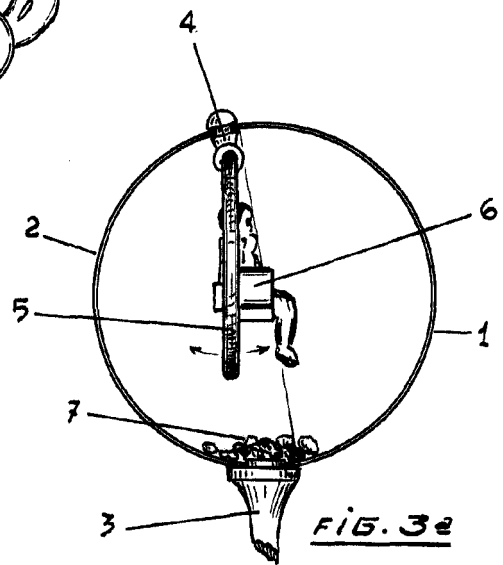

FIG. 3

Madrid, 30 Octubre de 1953.

ANTONIO ESCRIBA
P.R.

ESCALA VARIABLE