

MEMORIA DESCRIPTIVA

que se acompaña a la solicitud de

UN MODELO DE UTILIDAD

a favor de D. Tirso y D. Gustavo BELGADO Rubio, de nacionalidad española, residentes en MADRID, Marcelo Userra, 59,

por:

«UN SONAJERO CON FIGURA MOVIL OSCILANTE»

La presente Memoria se refiere como su enunciado indica, a un sonajero de características especiales, por cuyo objeto se solicita el correspondiente MODELO DE UTILIDAD al amparo del vigente Estatuto

5 sobre Propiedad Industrial, a fin de garantizar a favor de los recurrentes el derecho a la explotación exclusiva del mismo en toda España, Colonias y Protectorado.

A continuación se hará una detenida descripción del modelo de referencia, ayudándonos para ello de los planos reglamentarios que se acompañan, en los cuales se representa una sencilla forma de realización susceptible de modificación en todas aquellas partes o elementos que no supongan una alteración fundamental de las características esenciales que reivindicamos.

Según el ejemplo de ejecución representado, el sonajero preconizado está constituido por un cuerpo esférico (1) total o parcialmente transparente, - montado sobre un mango apropiado (2) en cuyo globo se encierran pluralidad de granos productores de ruidos.

Dentro de la misma esfera (1) se acopla solidariamente una base (5) de la que parte un muelle helicoidal (4) que en su otro extremo está fijo a una figura decorativa cualquiera (3) de suerte que, al darse movimientos más o menos bruscos al sonajero, dicha figura tiene desplazamientos oscilantes sobre el muelle de fijación.

En los planos que se acompañan:

La fig. 1 representa el sonajero en conjunto y en vista frontal.

La fig. 2 es un detalle de las partes esenciales del mismo sonajero viéndose una sección de la esfera envolvente y en perfil, el montaje de la figura oscilante.

La forma, dimensiones y materiales podrán ser variables y en general cuanto sea accesorio y se-

cundario, siempre que no altere, cambie o modifique la esencialidad del objeto que se describe.

40 Los términos en que queda redactada esta Memoria son ciertos y fiel reflejo del objeto descrito, debiéndose tomar con carácter amplio y nunca en forma limitativa.

N O T A

45 El MODELO DE UTILIDAD que se solicita recaerá sobre las particularidades características de las siguientes reivindicaciones:

50 1ª.- Un sonajero con figura móvil oscilante, caracterizado por comprender un cuerpo esférico total o parcialmente transparente montado sobre un mango cualquiera, en el interior de cuya esfera va establecida una base solidaria para fijación de un muelle helicoidal que en su otro extremo lleve acoplada una pieza representando cualquier figura humana, animal o decorativa.

55 2ª.- Un sonajero, según la reivindicación primera, caracterizado porque al moverse el conjunto - dicha figura realiza desplazamientos oscilatorios de -

atractivo efecto sobre su muelle soporte.

3ª.- "UN SONAJERO CON FIGURA MOVIL OSCILANTE".



Todo según queda expuesto en la precedente Memoria que consta de cuatro hojas foliadas y mecanografiadas por una sola cara y hoja de dibujos que a la misma se acompañan.

Madrid, 29 de Octubre de 1953.

TIRSO Y GUSTAVO BELGADO RUBIO

P.A.

Ildefonso Polo

33825



FIG. 1

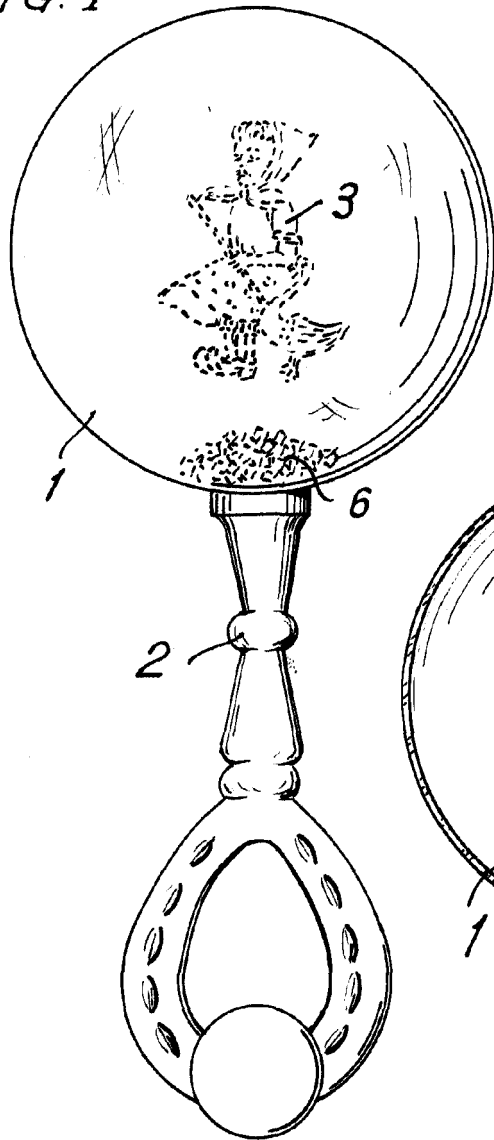
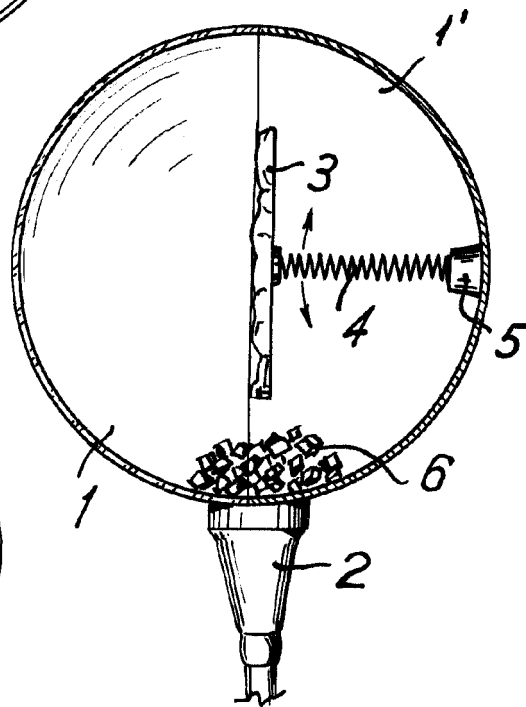

FIG. 2



Escala variable.

Tirso y Gustavo
Delgado Rubio