

38818



28

Memoria Descriptiva

para

un Modelo de Utilidad, por veinte años,

a favor de

Don Luis Ituarte Aguirre -

español

residente en

Bilbao - Vizcaya -

Licenciado Poza, 27

por:

* Dispositivo para abrir y tapar botellas *



El presente modelo de utilidad se refiere a un dispositivo para abrir y tapar botellas, cuando estas están provistas de los tapones llamados de corona, cuyo dispositivo permite levantar los mismos y después puede sujetarse en el filete que esas botellas llevan en su boca, para sujetar a presión dicho tapon.

Tal dispositivo es muy práctico para las botellas que contengan aguas minerales u otras bebidas, que cuando no se consumen de una vez tienen gases, que conviene conservar para el mayor agrado de la bebida, en cuyo caso el mismo dispositivo a que nos referimos, una vez que ha servido para abrirlas, las cierra con la adecuada hermeticidad.

Esencialmente el dispositivo que se reivindica está formado por una pieza metálica o cajetín, plana con unos rebordes en sus lados mayores, que presentan hacia el interior una concavidad, adecuada para adaptarse al filete de la boca de la botella, de sujeción del tapon de corona.

Esos lados mayores son convergentes y en la parte en que están más separados dejan una ventana destinada a acoplarse al tapon: con su lado extremo por debajo del borde del mismo, mientras que con el paralelo a él se apoya en la parte superior del tapon, para hacer palanca y levantarlo.

Debajo del resto plano de la pieza, va dispuesta una obra de goma, encajada por sus costados entre los mencionados rebordes y sujeta por sus extremos por dobleces de la misma pieza metálica.



Dentro de las reivindicaciones que se establecen, pueden construirse dispositivos de las formas y tamaños apropiados para las botellas o frascos a que se destinen, utilizando los materiales que se juzguen adecuados; pero como tales variaciones, así como las que puedan hacerse en detalles de presentacion, no afectan a la esencialidad reivindicada, los que se construyan con cualquiera de esas modificaciones, no seran sino variantes igualmente comprendidas y protegidas por el presente registro.

En esta idea, las adjuntas figuras corresponden unicamente a una forma de ejecucion, sin caracter alguno limitativo, que se presenta a titulo de ejemplo de realizacion, para concretar cuanto se dice en esta memoria descriptiva.

La figura 1ª presenta la proyeccion en planta de un dispositivo establecido de acuerdo con el modelo que se reivindica, visto por su parte superior.

La figura 2ª, de modo analogo, corresponde a la vista por la parte inferior.

La figura 3. presenta la vista del dispositivo seccionada por el plano cuya traza A-B se señala sobre la figura 1ª.

La figura 4ª se refiere a la seccion por el plano indicado en C-D en la figura 2ª.

La figura 5ª ilustra la aplicacion del dispositivo para abrir una botella provista de tapon de corona.

La figura 6ª, de modo analogo, indica la aplicacion del dispositivo para cerrar la misma botella abierta.



Con referencia a tales figuras y a los numeros que sobre ellas designan los detalles del dispositivo representado, que interesan a los fines de esta memoria, la descripcion del mismo es como sigue:

5 Esta formado por el cajetin 1 de chapa, que presenta el vaciado 2, que lleva a su vez el borde angular 3, destinado a introducirse por debajo del borde del tapon corona 4 (figura 5^a) de la botella, apoyando en dicho tapon por la parte 5, para hacer palanca y abrir la botella.

10 Dicha pieza 1 presenta los rebordes 6 convergentes, destinados a encajarse en el rebordeado 7 de la boca de la botella, en lugar del tapon 4, cuando este se ha quitado. Esa forma convergente de los rebordes 6, permite adaptar el dispositivo a botellas de distintos tamaños.

15 En el fondo de la pieza 1 va dispuesta la pieza 9 de goma, sujeta por el dobléz 5 y por el 10, cuya pieza queda (figura 6^a) sobre la boca de la botella cerrandola una vez quitado el tapon 4.

=====



N o t a

Este Modelo Utilidad, consta de las siguientes reivindicaciones:

5 1ª - Dispositivo para abrir y tapar botellas, caracterizado porque esta constituido por un cajetin metalico, con forma aproximada de trapecio isosceles, con sus bases ligeramente curvadas y los lados laterales mucho mas largos y que se prolongan hacia un lado de la parte placa de tal pieza se_
10 gun unos rebordes, que presentan sus concavidades enfrentadas hacia el interior y tienen la forma adecuada para adaptarse al reborde o filete, que llevan las bocas de las botellas, para sujecion de los tapones de corona.

15 2ª - Dispositivo para abrir y tapar botellas, caracterizado porque en la parte mas ancha del cajetin va practicada una ventana destinada a encajarse en el tapon de corona por debajo de su borde y apoyando en su parte superior.

20 3ª - Dispositivo para abrir y tapar botellas, segun los puntos anteriores, caracterizado porque en la parte mas estrecha del cajetin, y entre los indicados rebordes del mismo, va sujeta una pieza de goma por los dobleces del extremo mas estrecho del cajetin y de la parte que apoya en el ta_
pon.

25 4ª - Dispositivo para abrir y tapar botellas. Segun se describe y reivindica en esta memoria descriptiva.

388 18

52



Se detalla e ilustra con los planos que a la misma se acompañan.

Y la cual consta de cinco hojas, foliadas y escritas a máquina por una sola de sus caras.

Madrid, a 28 Octubre 1953.

GUILLERMO ROEB

P. P.

A handwritten signature in dark ink, appearing to read 'Guillermo Roeb', written over a horizontal line.

Bat^a.

FIG.~1

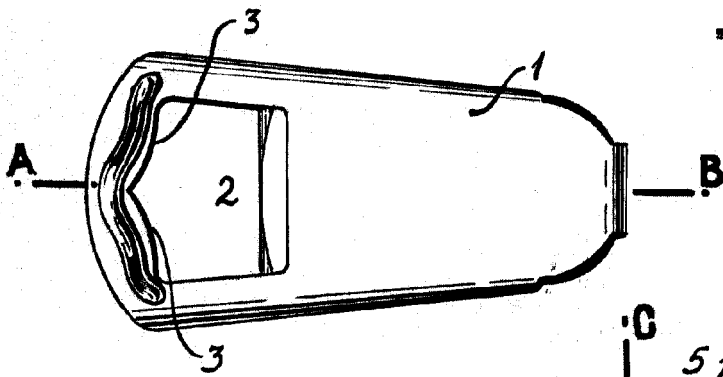

FIG.~2

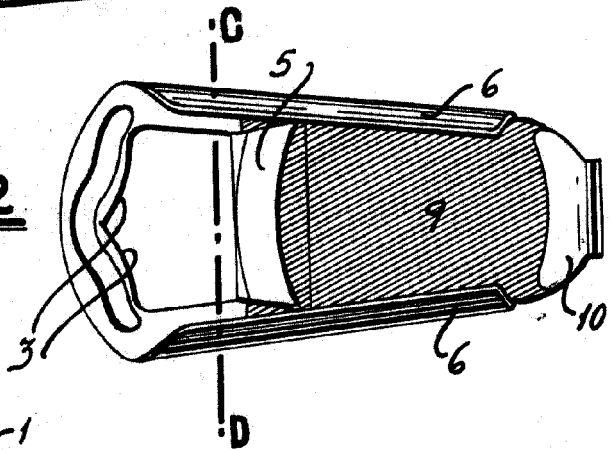

FIG.~3

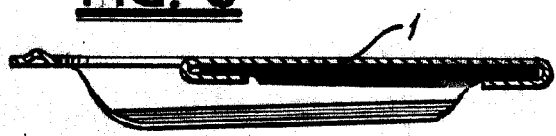

FIG.~4

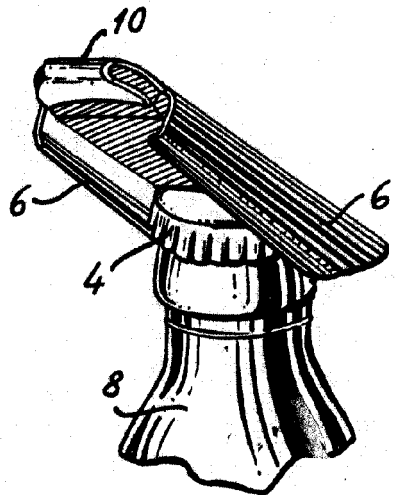

FIG.~5

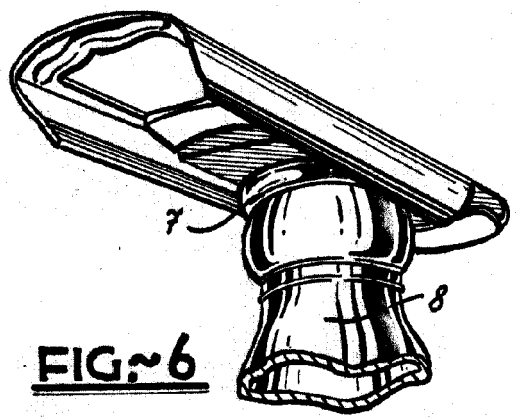

FIG.~6

ESCALA VARIABLE
WILLERNO BOER

Luis Ituarte Aguirre