

387067 OCT



M O D E L O
D E
U T I L I D A D

a favor de Don Angel FERNÁNDEZ OLIVA, de nacionalidad española, residente en Barcelona, calle Mallorca, 496, pral., por "RUEDA PERFECCIONADA".

- . -

MEMORIA DESCRIPTIVA

La presente invención se refiere a una nueva rueda perfeccionada, especial para puertas correderas y similares, que se caracteriza esencialmente por presentar un recubrimiento con caucho endurecido, u otra materia similar, y estar preferiblemente montada sobre un cojinete de bolas, cuyas condiciones, la convierten en completamente silencioso y de suaves movimientos.

Las ruedas que actualmente se aplican a las puertas correderas similares, adolecen del gran defecto de producir ruidos y no funcionar con suavidad, atascán-

- 38766

21 OCT



dose a veces, siendo necesario un gran refuerzo para conseguir su movimiento. A remediar estos inconvenientes viene la presente invención, pues ofrece a los constructores, una nueva rueda, la cual, gracias al cojinete de bolas, resulta de gran suavidad de traslación y se mueve con sólo un pequeño esfuerzo, y resulta completamente silenciosa, gracias a la envolvente de caucho endurecido que lleva dicha rueda. La rueda de la invención está constituida por un alma metálica y una envolvente de caucho, figurando en el eje dos casquillos que forman la base del cojinete donde descansan las bolas, y completa este cojinete, el orificio central de la rueda, que está constituido de forma complementaria para que la rueda descanse directamente sobre las bolas.

5. Para que el caucho endurecido, u otro material similar que se emplee, se convierta en un todo con el alma de hierro para constituir la rueda, presenta ésta en su pared, unos orificios que la atraviesan y en su periferia, varias entallas o ranuras. Además, es de notar también, que esta rueda lleva el eje sujeto mediante una tuerca, para su fácil y cómodo montaje y desmontaje.

10. Parablea mejor comprensión de cuanto se indica en la presente memoria descriptiva, se acompaña un dibujo, en el que, tan sólo a título de ejemplo, se representa un caso práctico de una rueda para correderas, con las características indicadas.

15. En dicho dibujo, la figura 1 representa la vista en alzado seccionado de una rueda completa; la figura 2,



una vista en perspectiva del alma metálica de la rueda; la figura 3, una sección por III-III de la figura 1; y la figura 4, una vista de conjunto de una puerta corredera, provista de las ruedas perfeccionadas.

5. El alma metálica -1- presenta unos orificios -2- y unas ranuras periféricas -3-, estando recubierta por la envolvente -4- de caucho endurecido o similar, la cual, presenta en su parte periférica una ranura -5- para descansar con seguridad sobre la guía -6-. El eje -7-, lleva una tuerca -8- para su fácil montaje y desmontaje.
10. Sobre dicho eje, descansan dos casquillos -9-, que sirven de base para las bolas -10-, sobre las cuales se apoya el orificio del alma metálica -11-, que presenta los asientos -12- para formar en conjunto el cojinete de bolas.
- 15.

20. Fijada la rueda por la tuerca -8- del eje -7-, las bolas -10-, resbalan fácilmente encima de los casquillos -9-, y la rueda gira sin esfuerzo y sin ruidos apoyada sobre las bolas -10-. El caucho adherido a las dos paredes del alma metálica -1-, queda unido entre sí formando un todo con ella, al pasar parte de él por los orificios -2- y las ranuras -3-. Por la ranura -5-, que en su parte exterior presenta la envolvente -4-, se apoya la rueda para su movimiento sobre la guía -6-.

25. Cabe indicar que aunque preferiblemente dispondrá esta rueda montada con cojinete de bolas, también puede montarse sobre cualquier tipo de cojinete y también sin cojinete alguno.



- Serán independientes del objeto de esta invención los materiales empleados, forma y dimensiones de las ruedas, ejes, casquillos, bolas, orificios y entallas, siempre que las modificaciones que se introduzcan, no afecten a su esencialidad.
- 5.

- . -

N O T A

Se reivindica como objeto del presente modelo de utilidad:-

10. 1. Rueda perfeccionada, para puertas correderas y similares, que se caracteriza esencialmente, por el hecho de estar constituida por un alma metálica con envoltente de caucho endurecido o material similar, estando esta alma montada, con o sin cojinete, sobre el eje central, el cual es roscado en su extremo para el acoplamiento de la tuerca de fijación.
15. 2. Rueda perfeccionada, según la reivindicación anterior, que se caracteriza por el hecho de que para la disposición del cojinete se disponen rodillos o similar, completándose el cojinete mediante unos asientos dispuestos en el orificio central de la rueda.
20. 3. Rueda perfeccionada, según la reivindicación 1, que se caracteriza por el hecho de presentar el alma metálica, orificios en su pared y entallas en su periferia, para dar fuerza y unidad entre el alma metálica y el recubrimiento de caucho.
25. 4. Rueda perfeccionada, según la reivindicación

88766



l que se caracteriza por el hecho de presentar la envolvente elástica una o más gargantas periféricas para el deslizamiento de la rueda sobre guías.

5. Rueda perfeccionada.

La presente memoria consta de cinco hojas foliadas, escritas por una sola cara.

Barcelona, a 21 de octubre de 1953.

Angel FERNANDEZ OLIVA

p.a.



III Fig. 1 766 2100

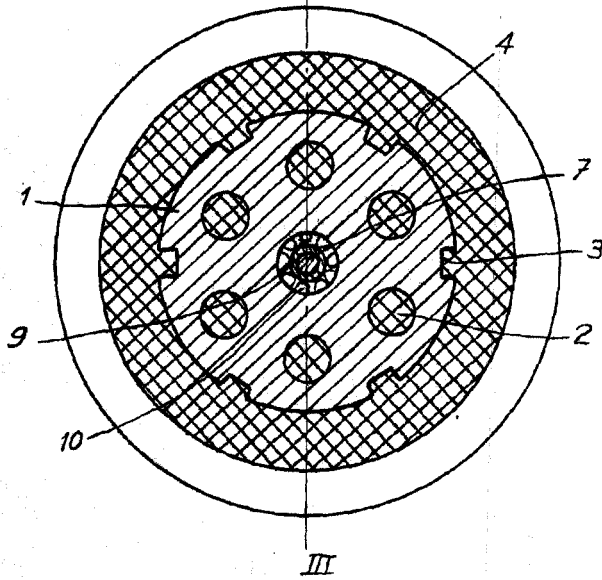

Fig. 2

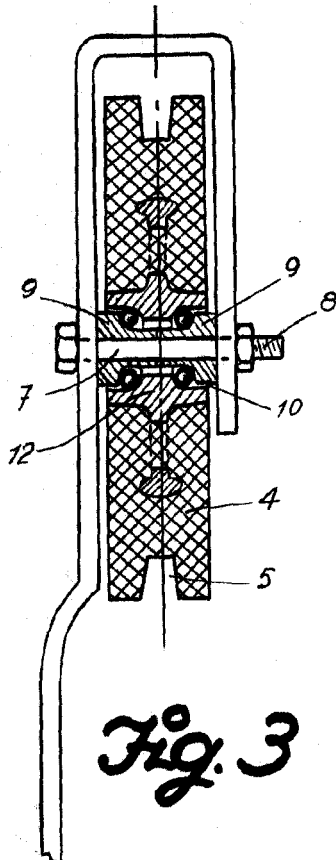
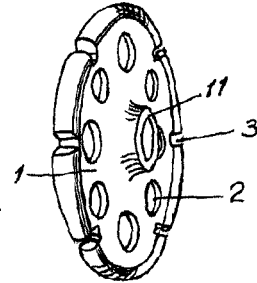

Fig. 3

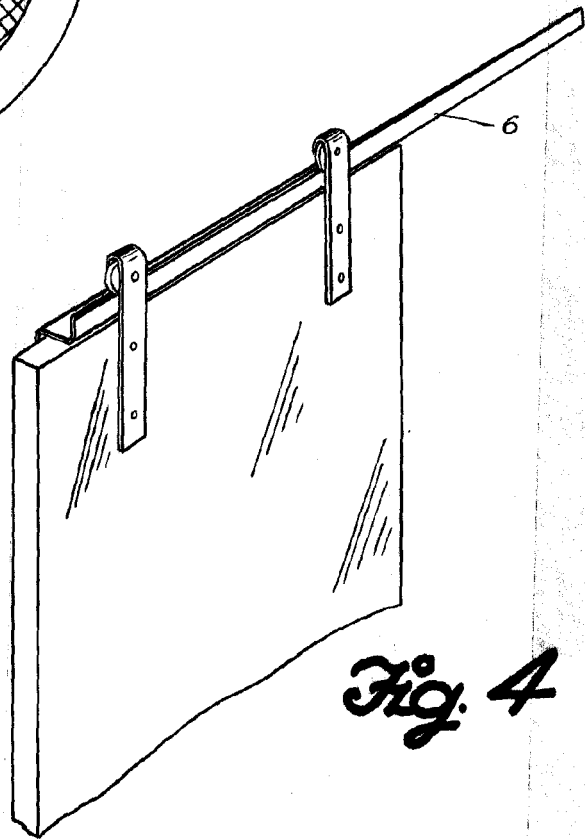

Fig. 4

Barcelona, 21 Octubre 1953
Angel Fernandez Oliva
p. a.