

387 35



MODELO DE UTILIDAD

por veinte años, a favor de don RICARDO DE MANUEL INGLÉS, de nacionalidad y residencia españolas, domiciliado en Barcelona, Vía Layetana nº 133, para UN SOPORTE PERFEC-
CIONADO, PARA BICICLETAS.

MEMORIA DESCRIPTIVA

El nuevo modelo de soporte para bicicletas, objeto de este registro consiste en un dispositivo para facilitar mantener en posición vertical, o ligeramente inclinada, un vehículo de dos ruedas, especialmente destinado a
5 las bicicletas.

Trátase de un elemento mecánico que por su simplicidad, poca complicación mecánica y bella estética, reúne las condiciones indispensables para el uso a que se le destina.

10 Su ligereza y sobriedad de líneas es otra de sus características, resolviéndose con ello el inconveniente del excesivo peso del material empleado en otros soportes. El elemento de mayor volumen lo resuelve una



15 barra metálica que puede ser lo suficientemente liviana pero con la debida resistencia para mantener el peso que ha de so-

15 tener.

Consiste esencialmente el objeto de este registro en un soporte perfeccionado, para bicicletas, consistente en un mecanismo de fijación para ser aplicado al lugar más apropiado del vehículo, en una disposición, digo dispositivo especial a muelle, y elástico, y en la mencionada barra de apoyo.

20

Para mejor comprensión de la descripción y con el objeto de detallar perfectamente las características esenciales del mencionado soporte, nos remitimos a la adjunta hoja de dibujos en la que están representados los diversos elementos que lo constituyen.

25

El soporte se reproduce en la figura 1; y en la figura 2 se representa al mismo situado en el lugar más apropiado para su uso.

30 El soporte consta de una abrazadera -1- acanalada en forma de T -9- -10- y de una barra -2- dotada de un trazado irregular de acuerdo con la finalidad a que se destina; dicha barra tiene en su extremo superior un codo angular y se prolonga en un sector rectilíneo atravesando la abrazadera -1-; en el espacio comprendido entre los dos brazos de la abrazadera -1- se halla situado un muelle en espiral -3- comprimido entre la pared de uno de los brazos de la abrazadera -1- y una arandela -5- retenida por el pasador -4-. En la parte superior se halla un tornillo -6- con la placa de puente -7- y la arandela y tuerca -8-. La pata exterior de la abrazadera -1- presenta los dos canales -9- -10-, uno horizontal y el otro vertical -10- perpendicular al horizontal -9-, que sirven para mantener la barra -2- en posición pasiva, o sea en posición horizontal, o activa, en posición vertical. Al mover la barra

35

40



45 -2- sale ésta de una u otra canal y entonces actúa el muelle
en espiral -3- y la abrazadera -1- se cierra elásticamente
hasta el momento en que la barra -2- se introduce en la otra
canal. Por tanto, la función del muelle en espiral -3- es la
de evitar que la barra salga de la rama y que se mantenga
50 firmemente en ella.

A los efectos legales de este registro se hace constar
que podrán variar cuantos detalles no afecten, alteren, cam-
bien o modifiquen la esencia del soporte descrito, mientras
estén de acuerdo con las siguientes reivindicaciones.

55 R E I V I N D I C A C I O N E S

Se reivindica como objeto de este modelo de utilidad:

1.- Un soporte perfeccionado, para bicicletas, caracte-
rizado por ~~estar~~ dotado de una barra única provista en su ex-
tremo superior de un dispositivo de fijación a la bicicleta,
60 cuyo dispositivo consiste en una abrazadera que presenta en la
superficie exterior de uno de sus brazos dos canales, uno ho-
rizontal y otro vertical en los que se asienta y guía la barra
en sus dos posiciones extremas.

2.- Un soporte perfeccionado, para bicicletas, caracte-
65 zado por el hecho de que la barra a que se hace referencia en
la reivindicación anterior tiene un extremo acodado en ángulo
casi recto, cuyo extremo atraviesa los brazos de la abrazadera
hallándose en dicho lugar rodeado de un resorte en espiral apo-
yado contra una arandela y un pasador, cuyo resorte retiene a
70 la barra en una u otra de las ramuras de la abrazadera.

3.- Un soporte perfeccionado, para bicicletas.

Todo tal y conforme a la presente memoria descriptiva,
que consta de ~~cuatro~~ hojas foliadas y escritas a máquina por

- 387 35



una cara, y una hoja con dibujos explicativos.

75

Madrid, a _____

21 OCT. 1953

Por autorización de don RICARDO DE MANUEL INGLÉS, -

IGNACIO DE OTTO TORRA
P.P.



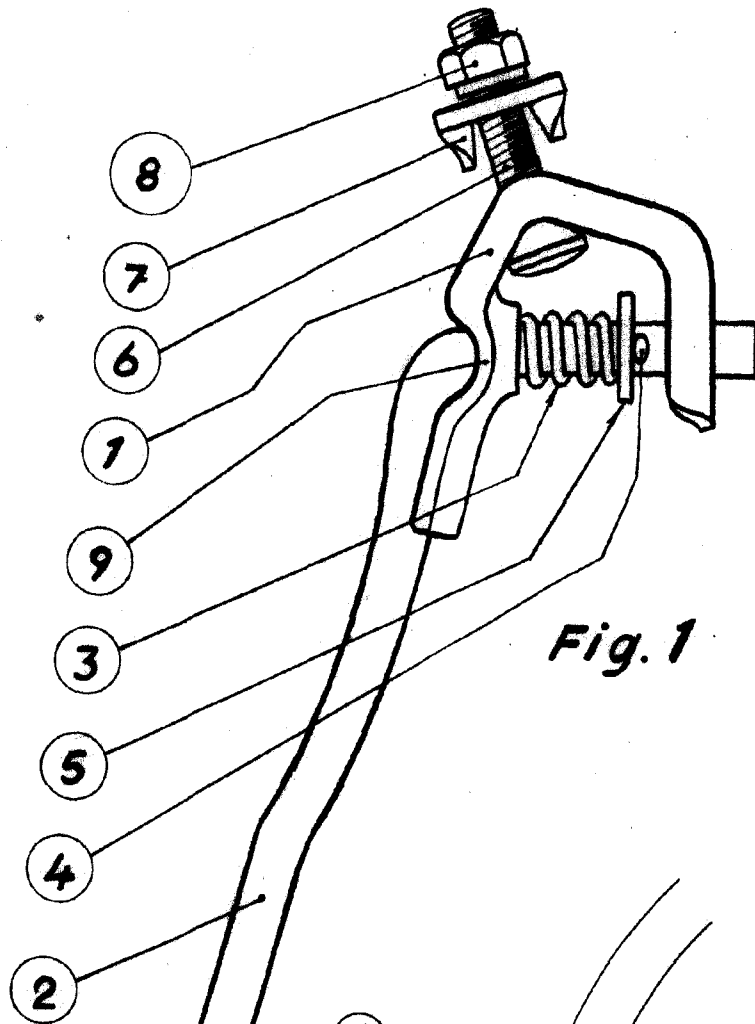

Fig. 1

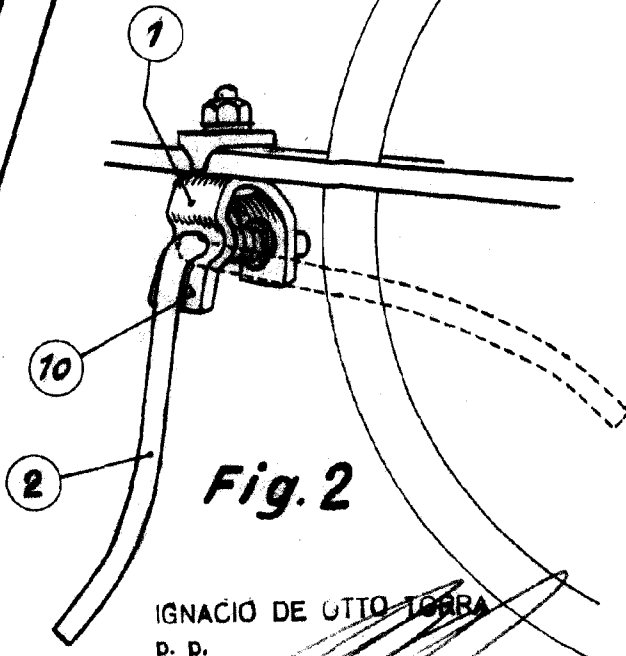

Fig. 2

IGNACIO DE OTTO TORRA
P. P.

Escala variable