

38694

38694



- 1 -

MEMORIA DESCRIPTIVA

que se acompaña

a la solicitud de

Un MODELO DE UTILIDAD por VEINTE AÑOS en ESPAÑA

a favor de

DON RAMON FREXES GORDILLO, residente en VALENCIA,

calle de Cirilo Amorós, 57

por

"NUEVO PORTAEQUIPAJES PARA MOTOCICLETAS Y SIMILARES".

Inventor: El solicitante, de nacionalidad española.



La invención a que se refiere la presente Memoria, constituye una novedad industrial con características y ventajas que la hacen merecedora del privilegio de explotación exclusiva que por ella se solicita, de acuerdo con las prescripcio-
5 nes del Estatuto vigente de Propiedad Industrial de 26 de julio de 1929, texto refundido, publicado en 30 de Abril de 1930.

El objeto de este Modelo de Utilidad es poder proteger un nuevo portaequipajes para motocicletas y similares, mucho
10 mas práctico, robusto y sencillo, que los conocidos hasta la fecha.

Una de las mayores ventajas que ofrece este portaequipajes, es que su acoplamiento, convenientemente estudiado, sirve tanto para la parte delantera como para la trasera y para
15 cualquier clase de motocicletas y bicicletas, y en tamaños mayores para otra clase de vehículos.

Para que se comprenda mejor la construcción de este portaequipajes, se acompaña a la presente Memoria un juego de dibujos, en los que se representa en dos posiciones distintas.
20

Está formado por un montante vertical nº 1 construido en varilla o tubo metálico de diámetro conveniente, de forma rectangular con los ángulos superiores redondeados. A los extremos inferiores de este montante se une otro horizontal nº 2, igual o menor en tamaño que el anterior. Una varilla nº 3 atraviesa los extremos de ambos montantes, con lo cual
25 se consigue un movimiento de bisagra. Sobre esta varilla van arrollados unos muelles nº 4 y 4 que actúan sobre los travesaños inferiores de los dos montantes, tendiendo a cerrarlos o unirlos paralelamente. Sobre el travesaño central del montante nº 1, van colocados dos tacos de goma o materia elásti-
30



35

ca nº 5 sobre los que hace tope el montante nº 2, cuando se
derra y evita que de golpe. El nº 6 señala una brida también
de tubo metálico curvado en su centro, que se une a los extre-
mos del travesaño central del montante nº 1, de manera fija
o articulada, según convenga, la cual lleva una placa perfo-
rada nº 7, para colocación de un tornillo. En el punto de
articulación de ambos montantes, exterior o interiormente,
y con articulación en la misma varilla nº 3, van montadas
dos bridas nº 8 de longitud conveniente, por cuyo interior
es susceptible de deslizarse un vástago nº 9 que en su extre-
mo lleva una perforación. El nº 10 señala los tornillos de
fijación de la posición de estos vástagos.

40

45

Ambos montantes nº 1 y 2 llevan en su parte superior,
lateralmente sobre su travesaño, dos ojales nº 11 para paso
de correa y fijación de los paquetes que pueda llevar el por-
taequipajes.

La figura A, de los planos muestra un portaequipajes
visto en perspectiva desplegado.

50

La figura B, representa una vista de perfil del porta-
equipajes, para que se vean sus articulaciones.

55

Hecha la descripción que antecede, es preciso añadir
que los detalles de realización de la idea expuesta pueden
variar, sin que por ello cambie la esencia de la invención
que es la que se desprende de los párrafos que anteceden
yla que se reivindica en la siguiente

N O T A.

En resumen: El Modelo de Utilidad cuyo registro se so-
licita, reñerá sobre las reivindicaciones siguientes:

60

1ª.- Nuevo portaequipajes para motocicletas y similares,
caracterizado porque está formado de dos montantes rectan-

38694



65 gulares, unidos por sus extremos inferiores por una varilla transversal que les da movimiento de bisagra, sobre cuya varilla van enrollados dos muelles que actúan sobre los travesaños inferiores de los dos montantes, tendiendo a cerrarlos.

70 2º.- Nuevo portaequipajes, caracterizado según la reivindicación primera, porque del travesaño intermedio parte una brida curvada, con articulación en su unión, que lleva en su centro una placa perforada para colocación de un tornillo de fijación.

75 3º.- Nuevo portaequipajes, según las reivindicaciones anteriores, caracterizado porque a los extremos de la varilla que sirve de eje de giro a los montantes, se montan dos bridas articuladas sobre la misma varilla, cuyas bridas tendrán la longitud conveniente, por el interior de las cuales se desliza un vástago con cabeza perforada para tornillo.

80 4º.- Se reivindica, por último, como objeto sobre el que ha de recaer el Modelo de Utilidad que se solicita:
NUEVO PORTAEQUIPAJES PARA MOTOCICLETAS Y SIMILARES.

Todo conforme queda descrito en la presente memoria, que consta de cuatro páginas escritas a máquina y dibujos que se acompañan.

Madrid, 20 octubre de 1953.

ALFONSO UNGRIA



A

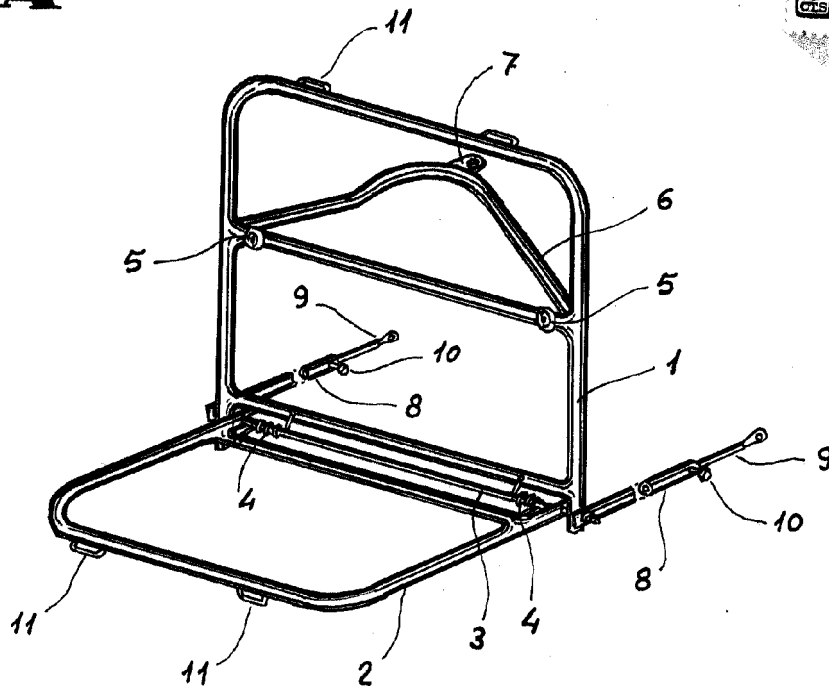

B

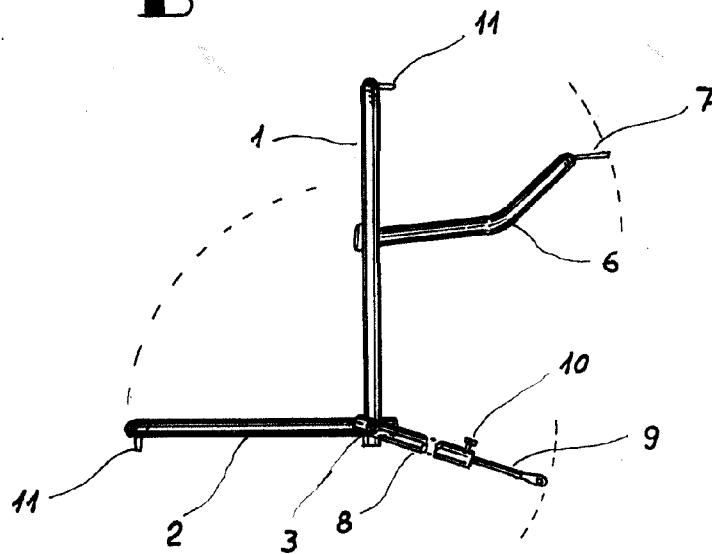

ESCALA VARIABLE

MAR 20 DE octubre DE 53