



M O D E L O  
D E  
U T I L I D A D

a favor de Don Ramón SOLER ROGER y Don Luis de ROVIRA MOLA, ambos de nacionalidad española, residentes en Barcelona, calle Floridablanca, 106, pral., 1ª y calle General Sanjurjo, 108, 3ª, 2ª, respectivamente, por "BASE DE ENCHUFE PROVISTA DE DISPOSITIVO DE SEGURIDAD".

- . -

MEMORIA DESCRIPTIVA

- La presente invención se refiere a una base de enchufe combinada con un dispositivo de seguridad o protección, mediante el cual las hembrillas de contacto de aquélla quedan ocultas cuando en las mismas no se hallan introducidas las clavijas de toma de corriente. Gracias a esta disposición, se evitan accidentes, en particular, a los niños, que a veces tocan con los dedos o con otros cuerpos extraños las referidas hembrillas, ocasionando descargas o cortocircuitos.
- 5.
10. Esencialmente, la base de enchufe referida se carac-



- teriza por presentar ajustada a su cara frontal una tapita de material aislante, provista de unos orificios y combinada con un resorte adecuado que tiene la misión de mantener normalmente no coincidentes aquellos orificios
5. con los de las hembrillas de enchufe, siendo las propias clavijas de toma de corriente las que hacen desplazar la indicada tapita y colocan axiales los orificios de la misma con los de la base, en cuyo momento es posible introducir completamente las clavijas.
10. En una de las realizaciones prácticas de esta base, la tapita de seguridad está constituida por un disco provisto de los orificios mencionados, dispuesto giratorio mediante un eje que atraviesa la cara frontal del enchufe, cuyo eje está unido por su extremo a un resorte
15. espiral que mantiene desplazados  $90^\circ$  los orificios del disco respecto de los de la base. Al imprimir a aquél un cuarto de vuelta con las propias clavijas, se obtiene la coincidencia necesaria para la introducción total de estas últimas.
20. Queda previsto asimismo el que la tapita de protección sea corredera o deslizable longitudinalmente sobre la base de enchufe, en cuyo caso se dispone un resorte que actúe a distensión o a compresión.
25. Para la mejor comprensión de la presente memoria descriptiva se acompaña un dibujo en el que, tan sólo a título de ejemplo, se representa un caso práctico de realización de una base de enchufe dotada del dispositivo de seguridad mencionado.



En dicho dibujo, la figura 1 muestra en sección axial la base con sus hembrillas ocultas por la pieza de seguridad; la figura 2 es una vistral frontal de la base de la figura anterior; la figura 3 es una sección del enchufe con las clavijas de toma de corriente introducidas en las hembrillas; y la figura 4 es la correspondiente vista frontal de la figura 3.

La base de enchufe objeto de la invención está constituida por el cuerpo -1- de material aislante, en cuya cara frontal -2- se halla practicada una depresión o vaciado -3- que delimita la zona anterior de la pared -4-, en la que van fijadas las hembrillas o casquillos de contacto -5-, figurando en la parte central de esta pared -4- un cojinete -6- formado del propio material, en el interior del cual puede girar en ambos sentidos un eje -7-, solidario de un disco -8- de material aislante, el cual va dotado de los orificios -9- (figuras 2 a 4) que pueden venir a situarse coincidentes con los de las hembrillas metálicas -5-. En el extremo libre de este eje -7- se halla fijado un resorte espiral -10- unido, por una parte, al referido eje -7- y, por otra, a la caja de la base -1-

Como puede apreciarse en la figura 2, la tensión del resorte de fleje espiral -10- obliga a la tapita o disco -8- a situarse de modo que sus orificios -9- queden desplazados 90° con relación a los de las hembrillas -5-.

Para hacer coincidir todos los orificios, a los efectos de que sea posible introducir las clavijas -11- de la toma de corriente, es preciso girar el disco -8-



hasta conseguir que unos y otros orificios se encaren, lo que se consigue fácilmente mediante las propias clavijas -11-, las cuales obran de llave para dar el cuarto de vuelta necesario a la pieza giratoria de protección -8-.

5. Normalmente, los orificios de las hembrillas -5- quedan ocultos (figuras 1 y 2), ya que ello obliga la propia acción del resorte -10-, con lo cual desaparece el peligro de contactos indebidos o de accidentes por imprudencia al colocar los dedos sobre los elementos de contacto -5-. Cuando se desea alimentación eléctrica, basta de la forma indicada, o sea imprimiendo al disco de seguridad -8- el giro de 90 grados conveniente. Para limitar este desplazamiento circular, queda previsto un pequeño tope -12-, por sobre del cual se mueve una regata anular incompleta -13- formada en la cara interna de la tapita móvil -8- (figuras 1 y 3).
- 10.
- 15.

- Queda asimismo previsto el que la tapita protectora -8- sea corredera o desplazable longitudinalmente en el caso de emplearse placas de enchufe rectangulares o cuadradas. En estas realizaciones, el resorte impulsor -10- viene sustituido por un muelle que obra a distensión o a compresión, según sea la situación del punto de la corredera al que se aplica el referido resorte.
- 20.

- Dado el aislamiento de la pieza móvil -8- no es posible que se produzcan cortocircuitos en la propia base de enchufe. Además, gracias al automatismo o independencia del dispositivo protector, queda asegurado la ocultación de las hembrillas -5-, lo que evita los inconvenientes arriba apuntados.
- 25.



- Serán independientes del objeto de la invención los materiales, formas y dimensiones de la base de enchufe y de la tapita de seguridad, características de esta última y naturaleza y disposición del resorte impulsor, así como el número y distribución de los orificios para toma de corriente, siempre que las variaciones que se introduzcan no afecten a su esencialidad.
- 5.

- . -

N O T A

Se reivindica como objeto del presente modelo de utilidad:-

10. 1. Base de enchufe provista de dispositivo de seguridad, que se caracteriza por estar formada por un cuerpo aislante dotado de los correspondientes medios de fijación y, el cual presenta ajustada a su cara frontal una tapita igualmente de material aislante, provista de unos orificios y combinada con un resorte adecuado que tiene la misión de mantener normalmente no coincidentes aquellos orificios con los de las hembrillas de enchufe, siendo las propias clavijas de toma de corriente las que, venciendo la tensión del referido resorte, hacen desplazar la indicada tapita y colocan axiales los orificios de la misma con los de la base, en cuyo momento es posible la introducción total de las precitadas clavijas.
- 15.
- 20.
2. Base de enchufe provista de dispositivo de

- 88679

16 OCT 1935



- seguridad, según la reivindicación anterior que se caracteriza por el hecho de que la tapita de seguridad está constituida por un disco provisto de los orificios correspondientes, dispuesto giratorio mediante un eje que atraviesa la cara frontal del enchufe, cuyo eje está unido por su extremo a un resorte espiral, fijado, por una parte, al indicado eje y, por otra, a la caja de enchufe, cuyo muelle mantiene desplazados  $90^{\circ}$  los orificios del disco respecto a los de la base, siendo necesaria la presión en sentido circular de las clavijas para conseguir la coincidencia que permitirá la introducción de las mismas en la base.
5. 10.

3. Base de enchufe provista de dispositivo de seguridad, según las reivindicaciones 1 y 2, que se caracteriza por el hecho de que la tapita de seguridad es susceptible de girar o de desplazarse en forma de corredera sobre una depresión formada el efecto en la cara frontal de la base de enchufe, que se halla dotada de un tope adecuada para limitar la carrera de aquella pieza, la cual está conjugada con un resorte espiral o similar para obtener en la fase de no utilización el descentrado entre el protector y la base de enchufe mencionada.
15. 20.

4. Base de enchufe provista de dispositivo de seguridad.
- 25.

Todo ello según queda descrito y reivindicado en

- 7 - 38679 10 OCT.



la presente memoria que consta de siete hojas folia-  
das, escritas por una sola cara.

Barcelona, a 16 de octubre de 1953.

Ramón SOLER ROGER y  
Luis de ROVIRA MOLA

p.a.

Fig. 1

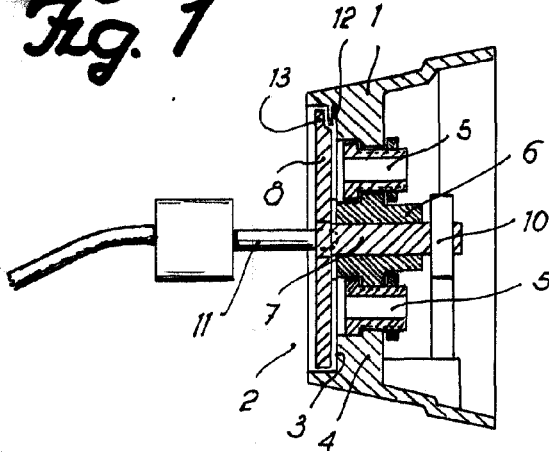

Fig. 2

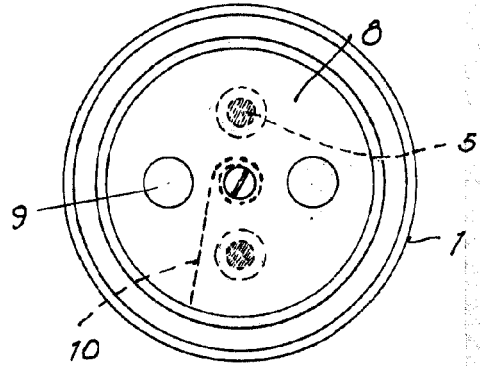
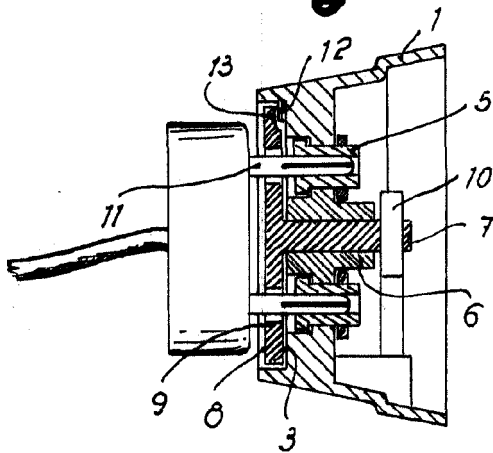
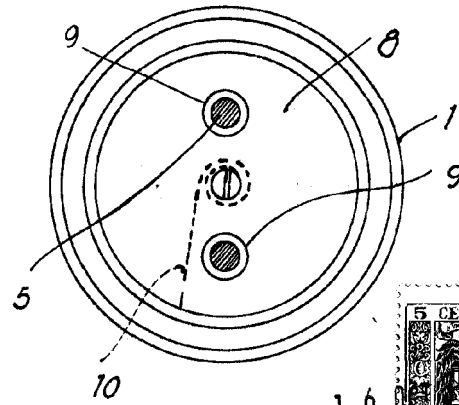

Fig. 3



98679

Fig. 4



Barcelona, 16 Octubre 1953  
Ramón Soler Roger  
Luis de Rovira Mola  
P. a