

38658



M E M O R I A D E S C R I P T I V A

correspondiente a un MODELO DE UTILIDAD, por 20 años.

A favor de

D. Juan Alay Serret.

de nacionalidad española, residente en BARCELONA, calle de Ali-Bey, 12,

p o r

"UN NUEVO ESTUCHE ENVASE FLEXIBLE".

- o -



- Tiene por objeto el presente registro, presentar al mercado un nuevo estuche envase y flexible destinado a contener toda clase de productos particularmente aquellos de higiene y uso personal y que por sus características elementales, así como por su flexibilidad y hermeticidad de contenido, le hacen destacarse con ventaja sobre los otros muchos tipos conocidos.
- 5.-
- Aparte de las ventajas citadas anteriormente, debemos hacer destacar que es en su fabricación precisamente a moldeo y de una sola pieza y operación donde se obtiene una gran economía por unidad producida, punto éste muy interesante en toda esta clase de objetos destinados a un gran consumo por parte del público.
- 10.-
- Con ayuda de las figuras 1, 2 y 3 y 4, del plano adjunto, vamos a hacer una pequeña descripción de las dos variantes que a título de ejemplo se presentan, sin que por ésto, suponga limitación alguna o modificaciones que en él puedan introducirse, de dimensión, disposición y forma que para nada modifican las características esenciales que se reivindican al final de esta memoria.
- 15.-
- 20.-
- Las figuras 1 y 2, representan una vista en perspectiva y frontal respectivamente de un estuche envase y flexible todo él de una pieza sola fundido y moldeado preferentemente en toda clase de materias plásticas y en el que la pos (1) corresponde al tubo o cuerpo de envase propiamente dicho (2), el fondo o base del mismo (3) la parte superior de la boca de entrada que está ligeramente aplastada según se puede ver en la figura 2ª, en la que (4) representa asimismo la boca o abertura del envase caracterizada por la flexibilidad y elasticidad que le dan el ribeteado (5) en forma de cordón y del propio material, de manera que primiendo ligeramente sobre los extremos tal y como indican las flechas de dicha figura la boca (4) se abre hasta ocupar la posición punteada correspondiente a las pos (3) (volviendo a su posición inicial
- 25.-
- 30.-
- 35.-



de cierre por la elasticidad mencionada anteriormente.

40.- Las figuras 3 y 4, representan una variante a este estuche y envase flexible más apto y mejorado para contener productos o materias preferentemente pastosas o en estado semiliquido, como pueden ser toda clase de cremas y cosméticos.

45.- Refiriéndonos a las figuras 3ª y 4ª, vemos que está provista para su boca de cierre de una pieza (6) del mismo material que el estuche y a manera de cursor, doblada con unos entrantes en forma de nervios (7) que se ajustan perfectamente al cordón (8) por el que se deslizan al efectuar un ligero tiro, según los sentidos indicados por las flechas dejando entonces el estuche en condiciones de ser abierto, bien en toda su extensión o solamente en algunos orificios que como el de las pos (9) van destinados para la salida de pastas o cremas con solamente apretar entonces ligeramente en el cuerpo o base del estuche.

50.- Este estuche envase y flexible que como decíamos y repetimos puede ser fabricado en toda clase de materiales preferentemente plásticos, puede adoptar asimismo cualquier forma, dimensión y colorido.

R E I V I N D I C A C I O N E S

60.- 1ª).- UN NUEVO ENVASE ESTUCHE FLEXIBLE", caracterizado porque está fabricado preferentemente en plásticos, constituido todo él por una pieza única que adopta forma y magnitud, relacionada con el uso a que se destine, disponiendo en la boca de apertura y entrada de un doblez ribeteado que le dá elasticidad suficiente para que oprimiendo en sus extremos esta boca, se abra y vuelva a su posición de reposo al cesar de oprimirla.

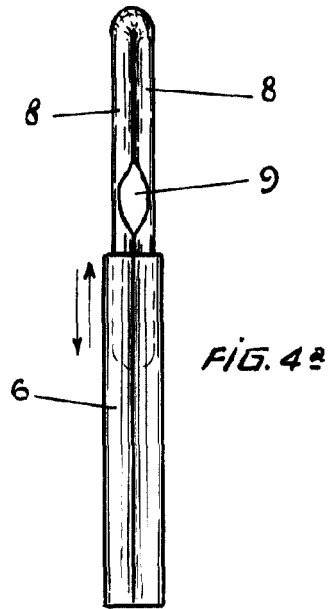
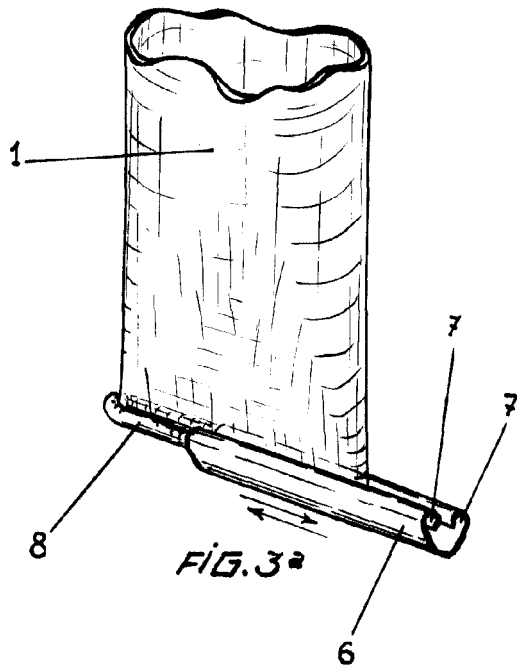
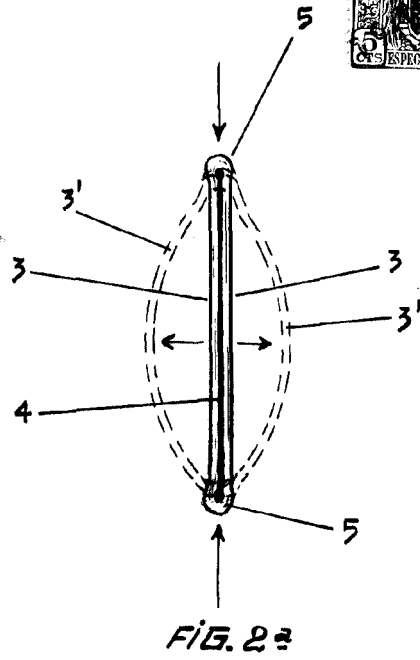
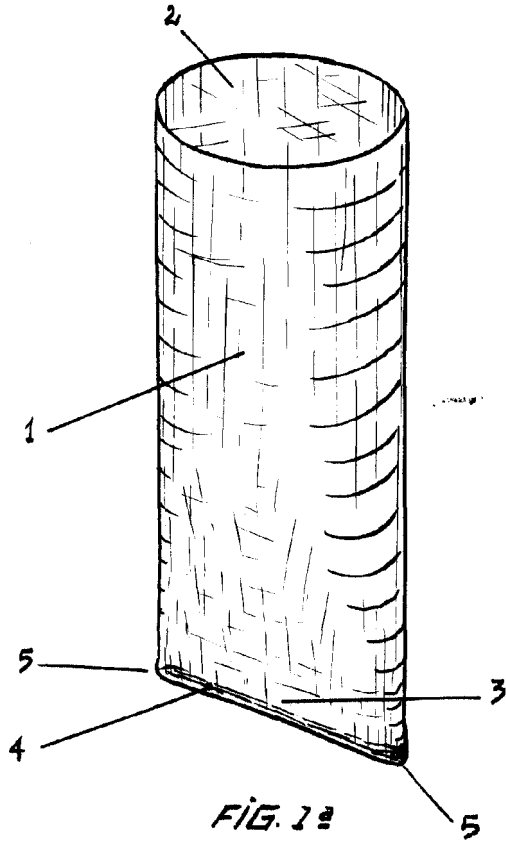

Madrid, 19 de octubre 1.953.

ESCALA VARIABLE