



38648

MEMORIA DESCRIPTIVA

del Modelo de Utilidad, por 20 años, solicitado a favor de Don Pascual R I P O L L Nebra, de nacionalidad Española, residente en REUS (Tarragona), calle de 1ª de Octubre numero 17, por " UN ELEMENTO DE ENGANCHE DE EXTREMOS DE CORDONES, CORREAS Y SIMILARES ".

Este Modelo de Utilidad se refiere a un elemento para enganche de extremos de cordones, correas y similares y está especialmente indicado para correas o tiras de sección circular, empleadas en los relojes de pulsera y usos análogos.

Consiste esencialmente en una lámina metálica, plana, alargada, de lados paralelos, en el centro de los cuales se hallan dos salientes rectos o acabados en punta, los cuales se hincan en los extremos del cordón o correa a unir, doblándolos en ángulo recto con la lámina, la cual a su vez queda doblada en sentido transversal, según una superficie cilíndrica u otra que se adapte a la sección del cordón o correa.

Este elemento de unión presenta la ventaja de su sen -



15 cillez, pudiendo ser obtenido con una sola operación de troquelado y así mismo su aplicación es sumamente sencilla, permitiendo de una manera elegante y eficaz unir extremos de pequeñas correas y cordones forrados, empleados en bisutería, relojería y joyería en general.

20 En los dibujos de la hoja adjunta y a título de ejemplo se representa un caso particular de realización práctica del elemento de unión, objeto de la presente memoria descriptiva, mostrando la figura 1, una vista en planta del elemento de unión en su posición plana antes de -
25 sujetar los extremos de correa y las figuras 2 y 3, una vista en perspectiva y un alzado de dicho elemento de unión, una vez aplicado a un cordón.

Siguiendo los diseños vemos que el elemento de unión está constituido por la lámina rectangular -1- de extremos -2- rectos y lados -3- paralelos en cuyo centro se hallan dos salientes -4- acabados en punta -5-, los cuales doblados en ángulo recto, como muestran las figuras -2 y 3, se hincan en los extremos -6- del cordón -7- uniéndolos.

35 La lámina -1- se dobla en forma cilíndrica, tal como se ve en las figuras 2 y 3, adaptándose a la sección de la correa -7- con lo que la unión de los extremos -6- se refuerza, evitándose así que puedan desprenderse de los ganchos -4-5-.

40 En este dibujo se representa un caso en el que los extremos -5- de los salientes -4- son puntiagudos, pudiendo también ser completamente rectos, según convenga.

Se fabricará el elemento de unión descrito, con lámina de latón o cualquier otra clase de chapa metálica, variando sus dimensiones, forma y acabado y en general cuando

45

38648



- 3 -

to no altere, cambie o modifique la esencialidad del objeto del presente Modelo de Utilidad.

----- N O T A -----

Se reivindica como objeto de este Modelo de Utilidad:-

1.^a.- Un elemento de enganche de extremos de cordones ,
50 correas y similares, que consiste esencialmente en una
lámina metálica, plana, alargada, de lados paralelos, en
el centro de los cuales se hallan dos salientes rectos-
o acabadós en punta, los cuales se hincan en los extre-
mos del cordón o correa a unir, doblándolos en ángulo -
55 recto con la lámina, la cual a su vez queda doblada en
sentido transversal, según una superficie cilíndrica ú
otra que se adapte a la sección del cordón o correa .
2.^a.- Un elemento de enganche de extremos de cordones ,
correas y similares.

60 Consta la presente memoria descriptiva de tres hojas fo
61 liadas escritas por una sola cara.

Barcelona, 14 de Octubre de 1.953.

P. A.

J. A. H. H.
J. A. H. H.

38648

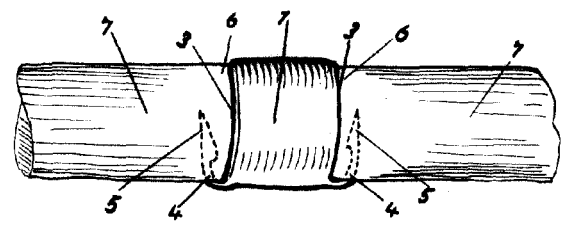
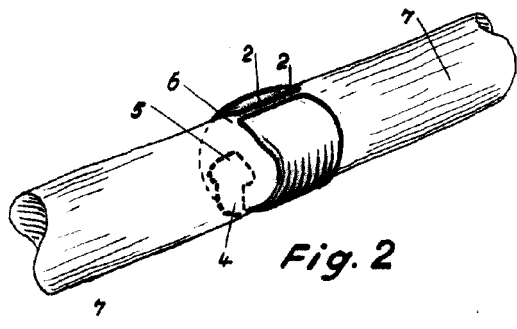
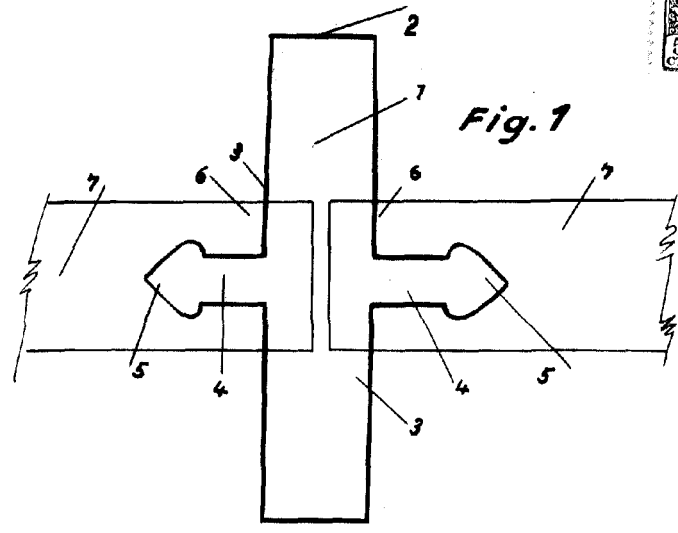

BARCELONA 14 de Octubre DE 1953

M. L. MORA

Yablamos

Escala variable