

38617 d. 07 OCT. 1898



38617

MEMORIA DESCRIPTIVA

que se acompaña a

la solicitud de

un MODELO DE UTILIDAD POR VEINTE AÑOS en ESPAÑA

a favor de

Don RAMIRO MIRALLES NICLOS, domiciliado en BENIFAYO (Valencia), Gracia -13,

p o r

" ARMARIO PERFECCIONADO PARA CUARTOS DE ASEO Y BOTIQUIN "

Inventor: El solicitante, de nacionalidad española.

//////

38617

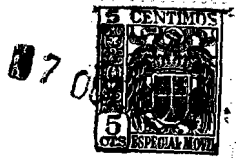

5

La invención a que se refiere la presente Memoria, constituye una novedad industrial con características y ventajas que la hacen merecedora del privilegio de explotación exclusiva que por ella se solicita, de acuerdo con las prescripciones del Estatuto vigente de la Propiedad Industrial de 26 julio 1929, texto refundido, publicado el 30 de abril de 1930.

10

La finalidad que se persigue con este invento, es poder ofrecer al público en general, un armario perfeccionado para cuartos de aseo y botiquines, mucho más sólido, seguro y práctico que los conocidos hasta la fecha.

15

Todos los armarios construídos hasta hoy para estos usos, han sido realizados en madera, con sus superficies esmaltadas, lo cual es un grave inconveniente, puesto que la humedad que absorbe la madera florece y pudre cuanto se coloca -en el interior de estos armarios, además de que cuando se abre la puerta despiden un fuerte olor a humedad molesto para el olfato. Otro inconveniente importante es que por la misma humedad se curvan las maderas y agrietan la pintura y a través de estas ranuras penetran microbios que infectan las vendas, algodones y cuantas materias se tenga para cubrir heridas.

20

Con el armario que se pretende proteger, se eliminan estos inconvenientes. En primer lugar, la construcción se realiza con plancha metálica y las uniones de sus piezas se hacen mediante agrafes o rebatidos.

25

La construcción de estos armarios se realiza con recortes de plancha que hasta ahora se inutilizaban, por lo que su coste es muy reducido y su duración indefinida, además de que la humedad no penetra en ningún caso, quedando

30

38617

7 OCT 1951



después de esmaltados con una presentación inmejorable y de alta calidad.

35

Para que se aprecie con claridad este armario, se acompaña a la presente un plano, en que se representa en distintas posiciones.

40

La figura A. representa el armario visto por su cara anterior. Está formado por un cuerpo nº 1, a cuya parte anterior se une una puerta abombada nº 2, mediante unas bisagras nº 3, que cubre el orificio nº 4 o abertura del armario. El cuerpo está formado por cuatro piezas, de laterales y dos testeros, unidos por sus extremos mediante agrafe y doblados hacia su cara anterior, en unos centímetros, en cuyo punto están unidas unas piezas a otras por soldadura, quedando el canto de la abertura del armario nº 4 con un bordón saliente nº 5 que da mayor fuerza.

45

La figura B. muestra una sección vertical de un lateral del armario. En esta figura se aprecia cómo el fondo del armario nº 6 está unido a los laterales y testeros mediante otro agrafe y sujeto por puntadas eléctricas. El bordón de la abertura del armario nº 5 se ve también con claridad, así como la forma abombada de la puerta nº 2. El nº 8 señala unas escuadras pequeñas que cubren los ángulos interiores del armario y sirven para la colocación de cristales o estantes.

50

55

La figura C. representa una vista de la cara anterior del armario sin la tapa, para que se vea mejor su construcción. El nº 9 señala uno de los grafes que unen un testero y un lateral.

60

La figura D. representa una sección transversal del mismo armario, en la que se aprecia mejor la colocación de las escuadras nº 7.

38617



Como se puede observar en las figuras A. y C., los cantos donde van los ágrafes de unión de los laterales y testeros, están redondeados para dar una mayor solidez al armario.

65

El tamaño de este armario puede variar, según la aplicación que haya de tener, sin que por ello cambie la esencia de la invención, que es la que se desprende de los párrafos que anteceden, y la que se reivindica en la siguiente

NOTA

70

En resumen: El Modelo de Utilidad que se solicita, recaerá sobre las reivindicaciones siguientes:

75

1^ª.-Armario perfeccionado para cuartos de aseo y botiquín, caracterizado por estar constituido por un cuerpo paralelepípedo rectangular, con sus cantos o bordes laterales redondeados, herméticamente cerrado, formado por seis piezas metálicas correspondientes a cada una de las caras del mismo, unidas entre sí mediante ágrafe, y de las cuales cuatro, que forman las superior e inferior y laterales, están dobladas anteriormente en ángulo recto, formando finalmente un bordón saliente.

80

2^ª.-Armario, según reivindicación anterior, caracterizado porque su puerta, de iguales dimensiones que el armario, es abombada y se une al mismo por medio de dos bisagras laterales.

85

3^ª.-Se reivindica, por último, como objeto sobre el que ha de recaer el modelo de Utilidad que se solicita: ARMARIO PERFECCIONADO PARA CUARTOS DE ASEO Y BOTIQUIN.-

90

Todo conforme queda descrito en la presente memoria, que consta de cuatro páginas escritas a máquina, y dibujos que se acompañan.

Madrid, 17 de Octubre de 1.953

ALFONSO UNGRIA,



A

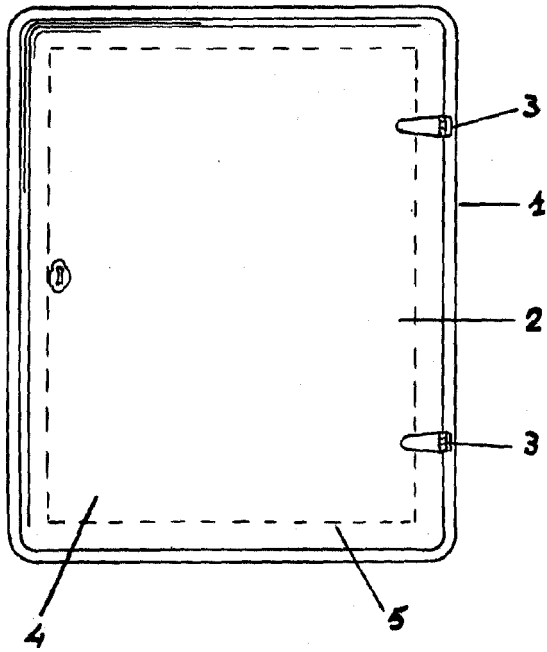

B

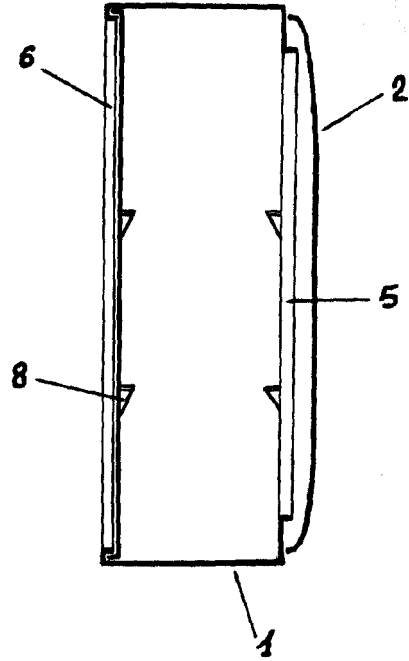

C

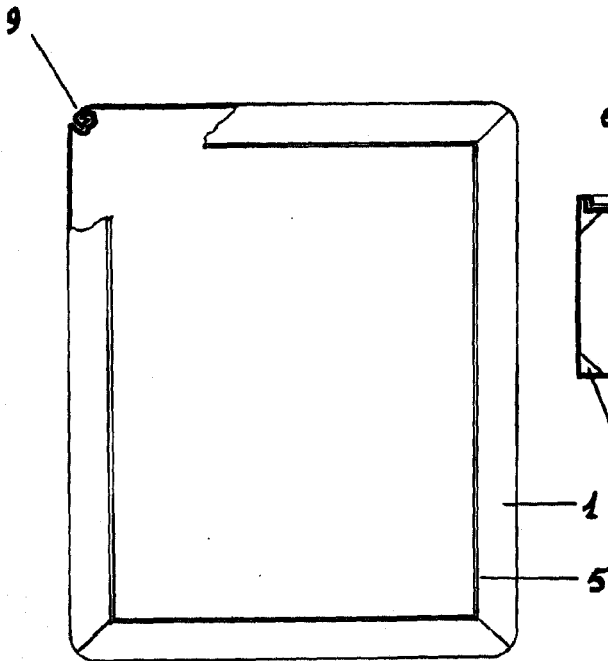

D

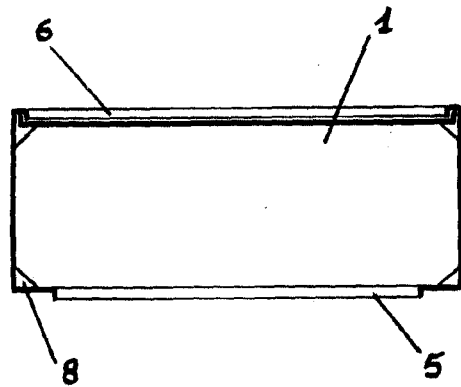

ESCALA VARIABLE

~~17 DE octubre DE 1933~~
MIRALLES NÍCOLÁS

Miralles