

38608



MEMORIA DESCRIPTIVA

que se acompaña a

la solicitud de

un MODELO DE UTILIDAD por VEINTE AÑOS en ESPAÑA

a favor de

DON JUAN CARSWELL PAÑOS, con residencia en MURCIA
calle Princesa, nº 12,

por

•UN PORTA-CARRETE PERFECCIONADO PARA CAÑAS DE PESCAR•



La invención a que se refiere la presente Memoria, constituye una novedad industrial con características y ventajas que la hacen merecedora del privilegio de explotación exclusiva que por ella se solicita, según el vigente Estatuto sobre Propiedad Industrial de 26 de Julio de 1929, texto refundido publicado el 30 de Abril de 1930.

La finalidad del Modelo que vamos a describir con ayuda de los adjuntos dibujos, es proporcionar a los aficionados a la pesca un procedimiento eficiente y sencillo para fijar el carrete a la caña de pescar, con el máximo de garantías de sujeción.

En los dibujos se representa una vista de conjunto del porta-carrete objeto de esta Memoria, en las que se ha señalado con el nº 1 el cuerpo principal del mismo, constituido por un tubo metálico; nº 2, una lengüeta-muelle, constituida por un sector del propio tubo; nº 3, un anillo deslizante sobre dicho tubo; nº 4, otro fijo.

El dispositivo va acoplado alrededor del mango o empuñadura de la caña, generalmente de corcho, y discurre libremente sobre éste cuando el anillo móvil está flojo, colocándose a la altura que se estime conveniente. Las patillas de un carrete de tipo usual se introducen en las muescas de los anillos 3 y 4, fácilmente apreciables en los dibujos, de tal manera que al empujar el anillo 3 hacia abajo y presionarlo sobre el carrete, éste lo hace sobre la lengüeta muelle 2, solidaria del tubo por su parte superior e independizada de él en la inferior, y ésta a su vez lo efectúa sobre la empuñadura que se desliza por el interior, quedando perfectamente ajustados tanto el carrete como el porta-carrete.

De esta forma, aquél queda sujeto perfectamente, que es la finalidad perseguida con el porta-carrete objeto de esta Memoria, ofreciendo grandes ventajas en este orden, toda vez que se

38608



35

logra un acoplamiento mucho más fuerte y seguro, evitándose totalmente los deterioros inevitables que se producen al corcho con el sistema corriente de anillas sueltas; además, el portacarrete que nos ocupa, según hemos visto, puede fijarse a la altura que se desee.

40

Hecha la descripción que antecede, es preciso añadir que los detalles de realización de la idea expuesta pueden variar sin que ello altere la esencia de la invención, que se desprende de los párrafos que anteceden, y se reivindica en la siguiente

N O T A

En resumen: el Modelo de Utilidad que se solicita: recaerá sobre las reivindicaciones siguientes:

45

1ª.- EN PORTA-CARRETE PERFECCIONADO PARA CAÑAS DE PESCAR, caracterizado porque está constituido esencialmente por un tubo metálico provisto de dos cortes longitudinales y paralelos, que forman una lengüeta-muelle; de un anillo fijo que abraza el borde superior y puede deslizarse, introduciéndose las dos patillas del carrete debajo de los dos anillos y corriéndose entonces el anillo superior para que oprima la lengüeta-muelle y asegure la sujeción de las mencionadas patillas del carrete.

50

2ª.- Se reivindica, por último, como objeto sobre el que ha de recaer el Modelo de Utilidad que se solicita: UN PORTA-CARRETE PERFECCIONADO PARA CAÑAS DE PESCAR.

55

Todo conforme se describe en la presente Memoria, que consta de cuatro páginas escritas a máquina y dibujos que se acompaña.

Madrid, 16 de Octubre de 1953.

ALFONSO UNGRIA

38608

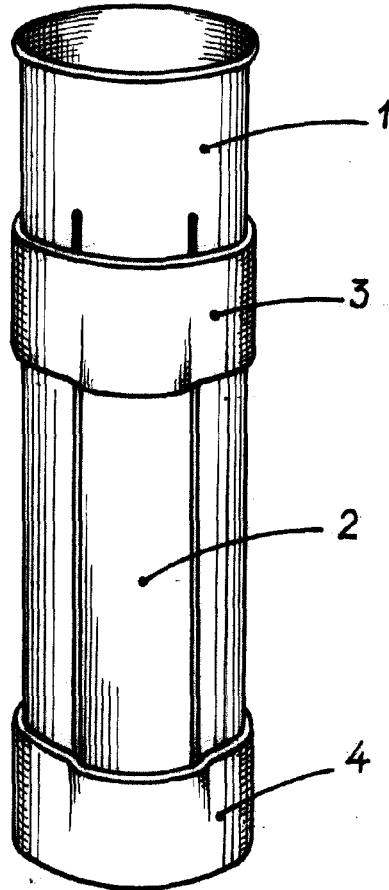

ESCALA VARIABLE

MADRID, 16 de Octubre de 1953

ESPAÑA