



REGISTRO
DE
UN MODELO DE UTILIDAD

Por "un indicador de variaciones de marcha, suspendible, para automóviles" - - - - -

a favor de Don Alberto PARRERA LLUCH, de nacionalidad española, domiciliado en BARCHLONA, calle Tenor Viñas, 4 y 6.

- - - - -

MEMORIA DESCRIPTIVA

6 La presente memoria descriptiva se refiere al registro de un modelo de utilidad constituido por un aparato indicador luminoso de variaciones de la marcha de los automóviles amovible, propio para ser instalado sencillamente suspendido en cualquier lugar adecuado de la carrocería del automóvil especialmente en la parte alta de la ventana trasera, interiormente, a modo de fetiche para facilitar lo cual tiene una estructuración especial tanto de forma como de materia y de instalación de los conductores eléctricos en el cuerpo del mismo.

10 Se halla caracterizado esencialmente el indicador de variaciones de marcha que constituye el modelo, por el hecho de estar constituido por un cuerpo hueco fabricado de materia plás-

38582



- 2 -

5 tica en las paredes del cual se han embebido, al efectuar
su moldeo, de manera que queden individualmente aislados por
la citada materia plástica entre sí y con los paramentos
interior y exterior de las paredes, finos conductores eléc-
tricos que alimentan respectivamente las tres lámparas de los
10 colores rojo, ambar y verde correspondientes a la indicación
de paro, marcha normal y marcha acelerada del vehículo gene-
ralmente empleadas en tal clase de indicadores, cuyos circui-
tos se cierra con la masa del propio vehículo mediante un
15 cuarto conductor, igualmente embebido en la pared de materia
plástica del aparato, fijable a cualquier parte metálica de la
carrocería inmediata o más o menos cercana al lugar en que el
aparato se instale.

15 Los tres conductores alimentadores de las lámparas que
tienen sus extremos embebidos en la forma antedicha en el cuer-
po del aparato se prolongan, debidamente aislados de modo que
resulten flexibles, pasando por detrás de la tapicería del co-
che y por debajo de las esterillas hasta el salpicadero del
20 vehículo a través del cual, generalmente por un orificio prac-
ticado expresamente, van a conectarse a los elementos de gobierno
del aparato en la forma ya conocida por ser generalmente em-
pleada en tal género de dispositivos.

25 En el dibujo adjunto se representa, a título de ejemplo, un
caso de ejecución del indicador que constituye el modelo, que
ha de considerarse no obstante que no limita en lo más míni-
mo que en otros casos de ejecución puedan tener los indicado-
res constituidos bajo la estructuración típica del modelo otras
dimensiones y otras proporciones, así como otras particulari-



dades de configuración.

Como queda de manifiesto en el dibujo, el aparato indicador está constituido, en el caso representado, por una caja de materia plástica 1 alargada y de extremos redondeados, provista de un anillo de suspensión 2, en el interior de la cual están alojadas tres pequeñas lámparas 3, 4, 5 respectivamente de los colores rojo, ambar y verdes. Cada uno de los portalámparas de dichas lámparas está unido a uno de los finos conductos metálicos 6, 7 y 8 que están embebidos en el grueso de la pared de la caja 1 quedando como se indica en la figura 2 absolutamente separados para que queden perfectamente aislados unos de otros. El otro polo de los portalámparas está empalmado a un conductor común 9 constituido por un hilo igualmente embebido en la pared de la caja 1 y sobresaliente de la misma para que pueda ser fijado a un elemento metálico que forme parte de la masa del vehículo. Para que la iluminación de las distintas lámparas quede visible durante el día sobre cada lugar de aparición de las mismas hay una visera 10.

Para facilitar el montaje, la envoltura aislante de los tres cables que relacionan el aparato con los elementos de gobierno del mismo será con preferencia del mismo color que la lámpara a que están conectados.

Gracias a la manera de estar estructurado el aparato y al especial aislamiento de los conductores en él, resulta incapaz de establecer contactos eléctricos molestos.

Podrán ser variables las materias plásticas empleadas para fabricar el cuerpo de los aparatos en los distintos casos de ejecución, los procedimientos y prácticas manuales o mecáni-



5
10
15
20
25

cas utilizadas para moldear la caja de los mismos embebien-
do en sus paredes los conductores eléctricos desnudos, los ti-
pos de lámparas y portalámparas usados, los de ventanillas
de exhibición de tales lámparas, las formas de la caja que
constituya el cuerpo del aparato en cada caso y cuantas otras
circunstancias semejantemente secundarias, accesorias o ac-
cidentalmente respecto a lo característico del modelo puedan va-
riar sin alterar la esencialidad del mismo.

N O T A

10
15
20
25

Por el registro de modelo de utilidad a que se refiere
la presente memoria descriptiva se REIVINDICA la propiedad
y la explotación exclusiva de:

1.- un indicador de variaciones de marcha, suspendible,
para automóviles esencialmente caracterizado por el hecho de
estar constituido por un cuerpo hueco fabricado de materia
plástica en las paredes del cual se han embebido al efec-
tuar su moldeo, de manera que queden individualmente aislá-
dos por la citada materia plástica entre sí y con los pare-
mentos interior y exterior de las paredes, finos conductores
eléctricos que alimentan respectivamente las tres lámparas
de los colores rojo, ambar y verde correspondientes a la indi-
cación de paro, marcha normal y marcha acelerada del vehículo,
generalmente empleados en tal clase de indicadores cuyos cir-
cuitos se cierran con la masa del propio vehículo mediante un
enano conductor, igualmente embebido en la pared de materia
plástica del aparato, fijable a cualquier parte metálica de la
carrocería inmediata o más o menos cercana al lugar en que el



aparato se instale.

2.- la propiedad y la explotación exclusiva del objeto del registro sean cuales fueren las circunstancias que concurren con su esencialidad definida en la anterior reivindicación, cual objeto es:

"Un indicador de variaciones de marcha, suspendible, para automóviles".

Consta la presente memoria de cinco hojas foliadas, escritas por una sola cara.

Barcelona, 9 de octubre de 1953.

P. P. de Don Alberto PARERA LLUCH.

38582



FIG. 1

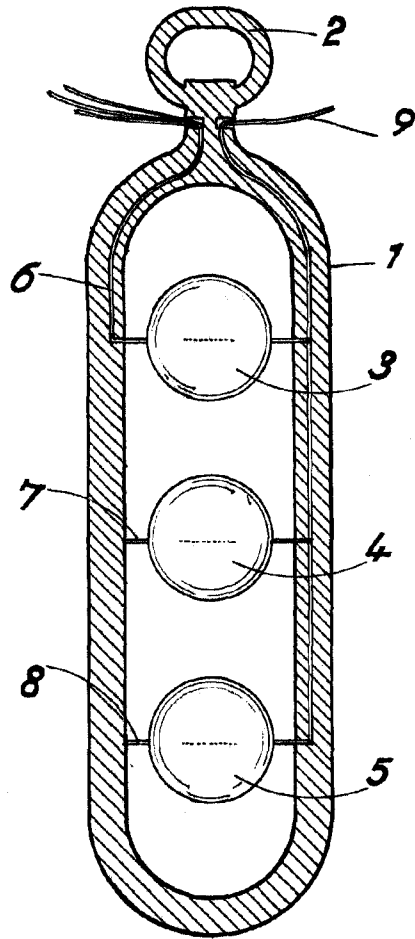
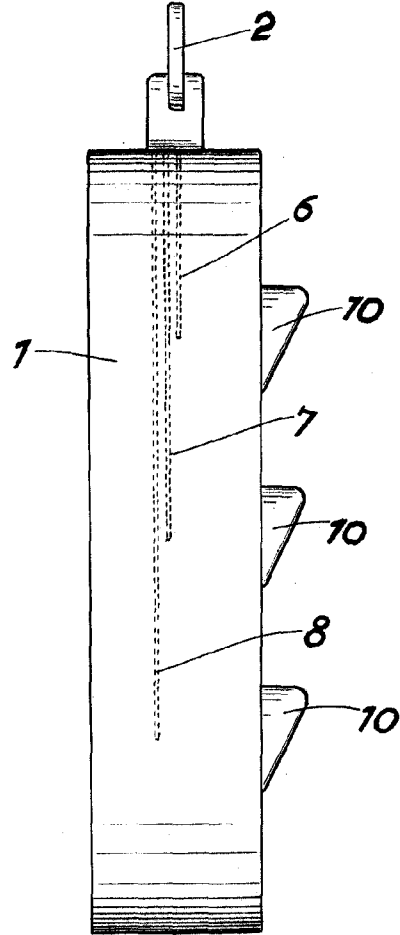

FIG. 2



6306-1-2
Luch. Parrera Lluich