

38556



38556

MODELO DE UTILIDAD

por veinte años por

"SILLON TRANSFORMABLE EN HAMACA", a favor de DON SERGIO GACHO GACHO, de nacionalidad española, residente en Peñaranda de Bracamonte (Salamanca).

MEMORIA DESCRIPTIVA

.....

El objeto que tratamos de proteger es completamente nuevo ya que se han construido hasta la fecha un sinnumero de sillones transformables pero ninguno de ellos en hamaca y que tenga verdadera utilidad como sillón, gozando además de gran estabilidad y debido a su estructura y disposición es de gran sencillez de manejo, muy comodo, manejable y de gran duración.

5.-

Como vemos representado en la lámina de dibujos -adjunta en su figura I, y por separado el chasis o armazón en la segunda, consiste en dos ramas de tubo metálico en U, señaladas con 1, con su concavidad mirando hacia abajo, unidas entre si por medio de unas barras 2, perpendiculares a ellas y paralelas consigo mismas; en la parte posterior y por medio

10.-



- 15.- de otra barra 3 , del mismo modo transversal y paralela a las anteriores , tienen misión de eje y juega con ella un rectángulo del que forma parte 5 , que lleva como finalidad el regular la posición del respaldo 6 del sillón , girando inserta en los lados en U, puede estar más o menos inclinado hacia atrás, para mayor comodidad , según la postura deseada , y que encaja en una doble cremallera 7 , colocada en la parte posterior del respaldo para mantenerle en posición. Está el conjunto provisto de un asiento 8 , unido y sujeto a los laterales en U, por medio de la barra anterior y posterior de ellos y a expensas de unos ganchos de muelle 17 dispuestos en la parte inferior del bastidor del asiento, según se representa , por separado y en la figura III, en la que con 15 y 16 se señalan el bastidor y asiento y con 17 el gancho muelle referido.

En la parte inferior del asiento y por medio de una cremallera u otra disposición al efecto , existe una pieza o tablero 9, que puede ser ocultable debajo del asiento , y que en su extremo saliente o anterior lleva una pieza 10, más o menos rectangular y unida a aquel por 11, que le sirve de base de sustentación o apoyo.

- 35.- El mismo tablero o pieza 9 y en su parte posterior y en sus dos ángulos lleva dispuestas dos varillas verticales terminadas en un círculo o aro 13, que va introducido en una varilla 12, que adosada en la parte interna de la barra anterior del chasis del sillón se prolonga hacia atrás oblicuamente hacia abajo en relación con el asiento , continuando por detrás del respaldo y volviendo hacia arriba su camino recorrido para unirse a la parte posterior

38556



de la segunda barra o trasera del mismo armazón del sillón . Con ello se logra el que el sillón pueda con facilidad transformarse en hamaca sacando hacia adelante ésta pieza o pesa-pies , y después de plegable o introducida hacia adentro o debajo del asiento utilizarse como un sillón cualquiera .

55.- En la barra 2 del chasis del sillón van dispuestos unos ganchos 14, como los colocados y referidos al asiento y respaldo , que se adosan o sujetan , después de plegado el pesa-pies , o la barra o lado supere anterior del mismo .

60.- Lo mismo que el asiento va unido a su chasis por unos ganchos muelles , ocurre en lo que se refiere al respaldo , que se unira a su chasis de tubo metálico del mismo modo.

Una vez descrito el objeto que nos ocupa , nos queda unicamente , señalar se trata de uno de los varios casos de realización práctica a que puede llegarse con la aplicación de los principios básicos constructivos o estructurales descritos , pudiendose fabricar en cualquier clase de material apropiado, tamaños y formas.

N O T A
 :::::::::::

El descrito modelo de utilidad recaerá, pues, sobre las siguientes reivindicaciones:

1ª.-SILLÓN TRANSFORMABLE EN HAMACA, caracterizado porque está constituido por dos piezas en U de concavidad inferior unidos entre sí por medio de unas barras perpendiculares a ellas y paralelas entre sí llevando éste armazón en su parte superior una pieza que gira para acoplarse al respaldo desplazable de



80.- delante a atras y retenido en posición en virtud de una cremallera para graduar la posición más o menos abierta del respaldo.

85.- 2a.-SILLON TRANSFORMABLE EN HAMACA2, según la anterior reivindicación , caracterizado porque en la parte infero-anterior de su asiento lleva acoplada una pieza o tablero liso y que por medio de una guía o cremallera sobre la que se desliza se oculta debajo de aquel , estando provisto en su parte delantera de un pie sustentador que se acopla a una barra anterior del chasis por medio de unos ganchos muelles.

95.- 3a.-SILLON TRANSFORMABLE EN HAMACA , según todo lo reivindicado caracterizado porque en la parte posterior del pesa-pies o pieza de la anterior reivindicación y en sus ángulos posteriores lleva unas barras verticales terminadas en aro que van introducidos en una barra oblicuas hacia abajo de delante a atras insertandose en las partes anterior y posteriores del chasis , y sobre la cual se desliza del pesa-pies de atras adelanta y a la inversa.

100.- 4a.-SILLON TRANSFORMABLE EN HAMACA, según todas las reivindicaciones , caracterizado porque en los chasis o armazones del asiento y respaldo como en la parte anterior de su primera barra transversal van dispuestos unos ganchos o abrazaderas de muelle que se acoplan,reteniendo en posición el asiento , respaldo y pesa-pies sobre los tubos que les corresponde del chasis.

105.- 5a.-SILLON TRANSFORMABLE EN HAMACA".

110.- Todo tal y conforme queda descrito, representado y reivindicado.

38566



Esta memoria consta de cinco hojas mecano-
grafiadas y foliadas por una sola de sus caras
113.- conteniendo un total de ciento trece líneas.

MADRID A 14 DE OCTUBRE DE 1953.
P.A.
MANUEL DE ARBE

Manuel de Arce

38556

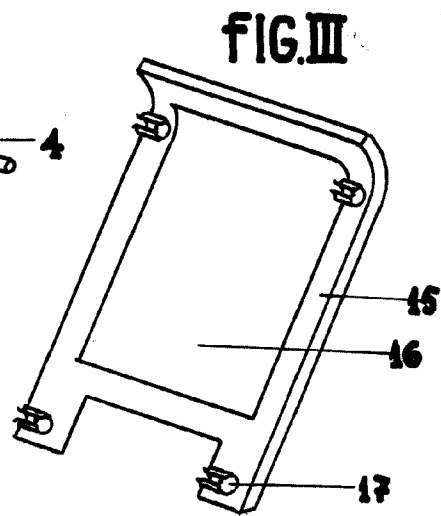
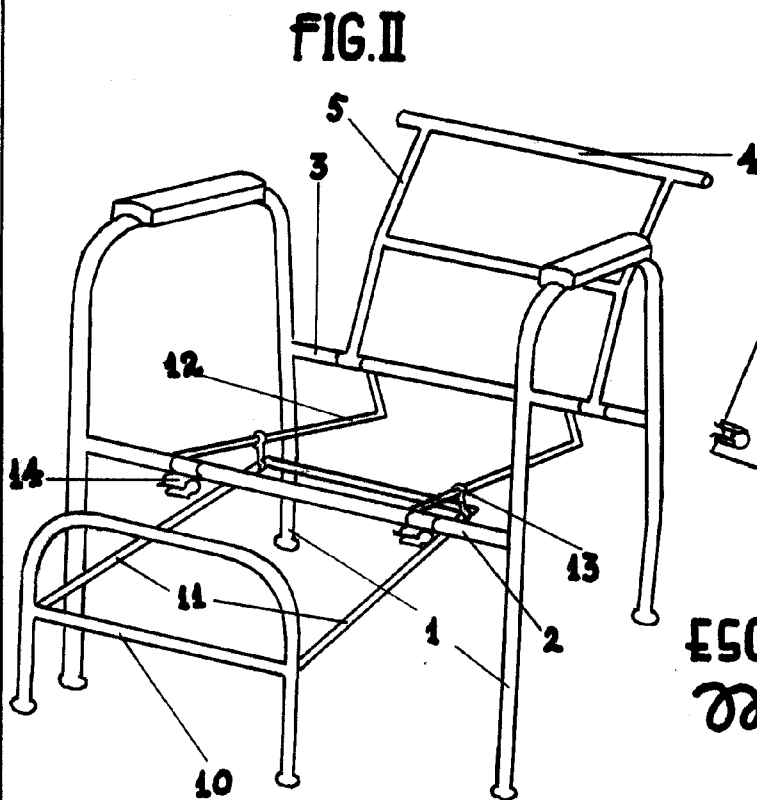
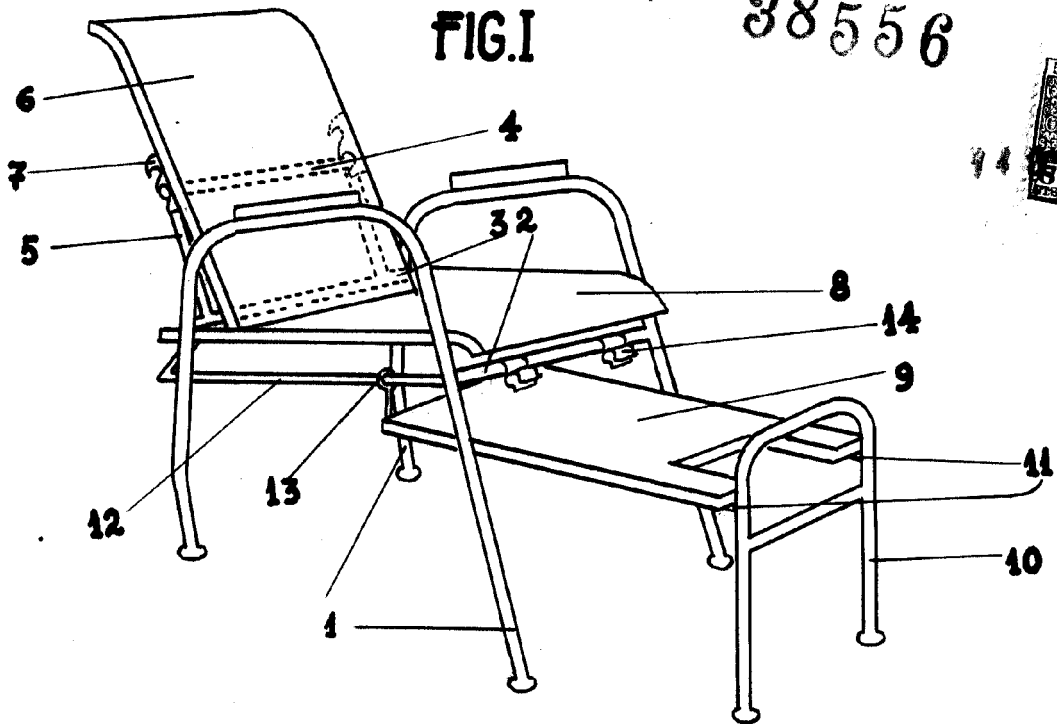

ESCALA VARIABLE

Madrid, 7 4 OCT. 1953

Sérgio Gacho