

38510 -1-

MEMORIA DESCRIPTIVA

que se acompaña

a la solicitud de

UN MODELO DE UTILIDAD, por VEINTE AÑOS, en España,
a favor de

DON GASPAR GIMENEZ LUIS, con residencia en Madrid,
General Mola, nº 8,

p o r

UN MODELO DE MESA PARA PRACTICAR UN JUEGO ESPECIAL

5 La invención a que se refiere la presente memoria, constituye una novedad industrial, con características y ventajas que la hacen merecedora del privilegio de explotación exclusiva que por ella se solicita, de acuerdo con las prescripciones del vigente Estatuto de la Propiedad Industrial de 26 de julio de 1929, texto refundido, publicado el 30 de abril de 1930.

10 La finalidad del modelo que vamos a describir en el transcurso de la presente Memoria es contribuir al esparcimiento del público en general mediante un nuevo juego de mesa que ofrece novedades muy interesantes.

15 Para una mejor comprensión de la idea que preside dicho Modelo, se ha confeccionado la adjunta lámina de dibujos, en cuya Figura 1ª podemos contemplar una vista de conjunto de la mesa objeto de esta Memoria, habiéndose representado con la letra A las cuatro bandas exteriores de la mesa, sobresalientes hacia arriba al estilo de las utilizadas en las mesas de billar y, como éstas, elásticas por su parte interior; la B señala cuatro salientes alargados, también elásticos, 20 distribuidos simétricamente en la mesa, en sentido paralelo a los lados mayores de la misma; la C indica cinco orificios destinados a introducir en ellos las bolas que se utilizan en el juego, los cuales llevan una numeración exterior a efectos de tanteo; la D señala varios puntos donde se han de colocar piezas del estilo de la representada en la Figura 2ª; 25 por último, la letra F muestra el lugar donde se colocan las bolas para practicar el juego. La Figura 3ª representa una bola esférica y la 4ª otra de forma ovoide.

El funcionamiento de esta mesa es, a la par que sencillo,

30 de gran interés en su desarrollo: colocada una de las bolas
en el lugar F e impulsada con el efecto deseado por medio de
un taco de los que se utilizan en el juego de billar, se po-
ne en movimiento y, ayudándose de los elementos elásticos de
35 que dispone la mesa, tanto en su periferia como en el inte-
rior del campo de juego, se introduce en cualquiera de los
agujeros señalados con la letra C, que como hemos dicho lle-
van una numeración para marcar los tantos, bien entendido
que antes de efectuarse esta introducción y de acuerdo con
las reglas del juego, deberá haberse derribado con la misma
40 bola y en la misma tirada alguna de las figuras colocadas en
los lugares marcados con la letra D.

Este mismo proceso, efectuado con una bola ovoide como
la representada en la Figura 4ª, proporciona como es natural
el aliciente de las irregularidades de su desplazamiento, con
el consiguiente interés para el jugador.
45

La mesa dispone, aunque no se ha representado en los di-
bujos, de un sistema de recogida de bolas, que permite recu-
perarlas, una vez introducidas en los agujeros, para volver-
las a utilizar.

50 Las ventajas que este modelo de mesa presenta sobre otros
conocidos son considerables, pues los diversos elementos de
este nuevo juego ofrecen una serie de alicientes para el usua-
rio, que harán que el modelo citado tenga una gran aceptación
y sea muy solicitado en el mercado.

55 Hecha la descripción precedente, es preciso añadir que
los detalles de realización de la idea expuesta pueden va-
riar, sin que ello altere la esencia de la invención, que es
la que se desprende de los párrafos que anteceden y la que
se reivindica en la siguiente

60

NOTA

En resumen: el MODELO DE UTILIDAD que se solicita, recaerá sobre las reivindicaciones siguientes:

65

1ª.- UN MODELO DE MESA PARA PRACTICAR UN JUEGO ESPECIAL, caracterizado porque está constituido esencialmente por la mesa propiamente dicha, cuyo marco presenta unas bandas elásticas semejantes a las empleadas en el juego de billar, quedando un campo de juego central en el que aparecen cuatro salientes alargados, también elásticos, distribuidos simétricamente en la mesa, siendo la finalidad de estos salientes servir de tope para que las bolas con que se juega recojan el efecto con que se las impulsa por medio de un taco, a fin de introducir las en varios orificios distribuidos por la mesa.

70

75

2ª.- UN MODELO DE MESA PARA PRACTICAR UN JUEGO ESPECIAL, según la reivindicación anterior, caracterizado porque las bolas que se utilizan para el juego son unas de ellas esféricas y las otras ovoides, estando provista también la mesa de unas figuras en forma de reyes que se distribuyen por la mesa con objeto de derribarlas antes de que las bolas entren en sus orificios correspondientes, según las reglas del juego.

80

3ª.- Se reivindica, por último, como objeto sobre el que ha de recaer el MODELO DE UTILIDAD que se solicita, "UN MODELO DE MESA PARA PRACTICAR UN JUEGO ESPECIAL".

85

Todo conforme queda descrito en la presente Memoria, que consta de cuatro páginas escritas a máquina y dibujos que se acompañan.

Madrid, 9 de octubre de 1953.

ALFONSO UNGRIA



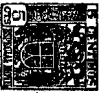

FIG. 1ª

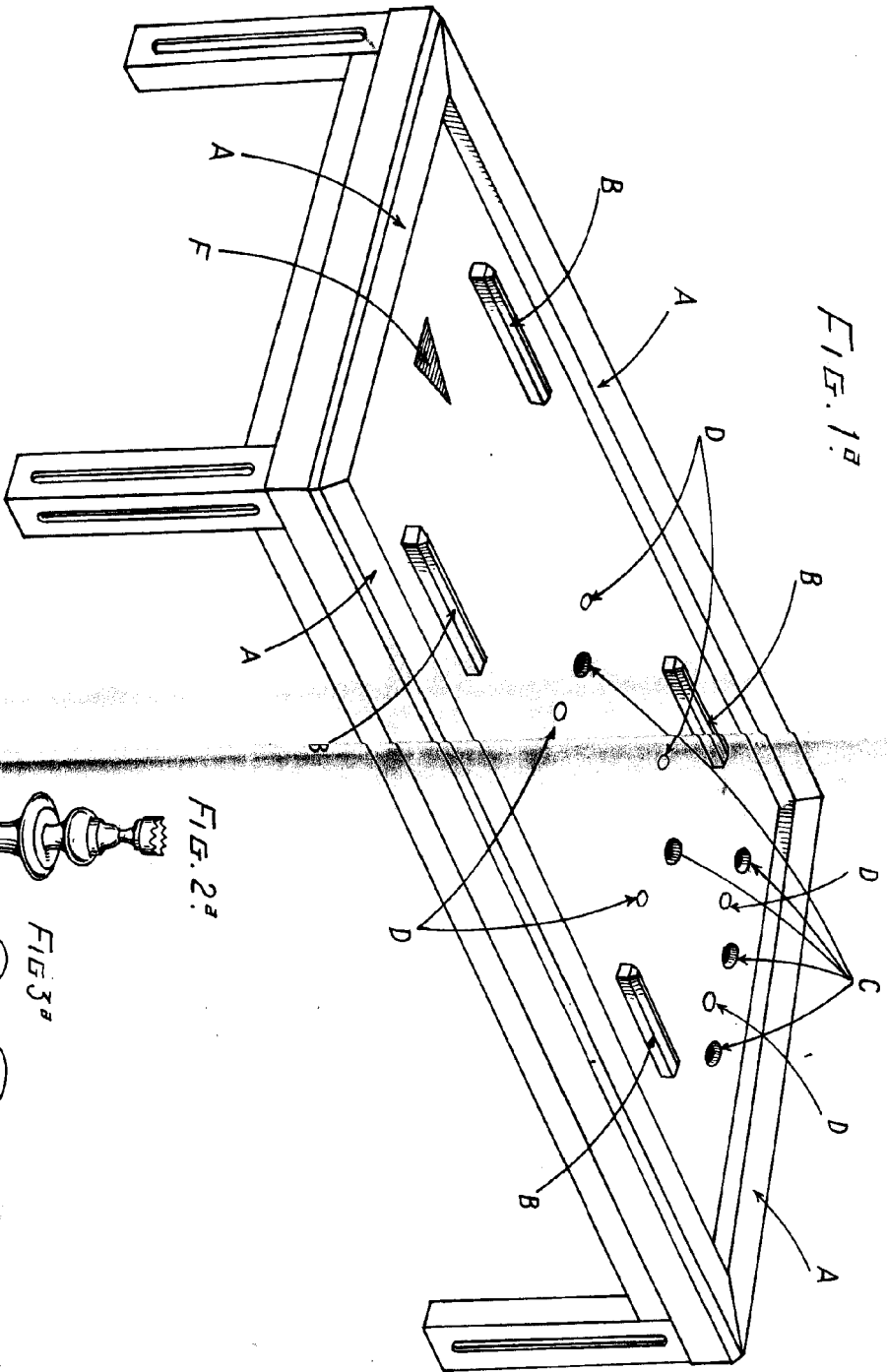

FIG. 2ª

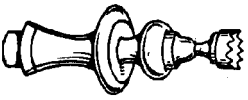

FIG. 3ª



FIG. 4ª



9 ocular 53.