



38469

MEMORIA DESCRIPTIVA

que se acompaña a

la solicitud de

un MODELO DE UTILIDAD por VEINTE AÑOS en ESPAÑA

a favor de

Don JOSEPH ANNICQ, de nacionalidad belga, con residencia
en RENAIX (Bélgica), Section 15 - 219,

p o r

" TIRANTE PERFECCIONADO PARA EL TRATAMIENTO EN HUMEDO DE
TORTAS O BOBINAS DE HILOS TEXTILES "

//////

38469



5

Los tirantes o platos de soporte descritos en la Patente de Invención n.º. 162.252, del 9 de julio 1943, para el teñido o el tratamiento en húmedo de tortas o bobinas de hilos textiles, se han concebido de modo de permitir un paso determinado y limitado del baño de tratamiento. Por consiguiente, la altura de las tortas o bobinas a tratar queda limitada con arreglo a la sección de paso de los agujeros abiertos en el tirante inferior de la columna.

10

Por otra parte, dichos tirantes, que se fabrican de materia plástica, ofrecen poca resistencia a los baños en ebullición que contienen productos químicos, generalmente caústicos y colorantes, cuya sustitución periódica se impone.

15

Se ha pensado en construirlos de un metal inoxidable, pero aparte de un aumento inadmisible del peso, su precio de coste resultaría prohibitivo.

20

El presente invento pone remedio a dichos inconvenientes y desventajas con la creación de tirantes de un nuevo tipo, con una sección de paso seis veces mayor que los platos soportes descritos en la patente n.º 162.252, lo cual permite el empleo de columnas seis veces más altas para un consumo idéntico. Tales tirantes tienen además la ventaja de poder construirse con metal inoxidable y por lo tanto resultan muy ligeros y prácticamente indeseables, lo cual compensa ampliamente su coste inicial relativamente elevado.

25

30

En principio el tirante perfeccionado según el invento comprende dos platos con reborde y cuyo centro se ha vaciado, montados y ensamblados por su base; cuatro varillas dispuestas en cruz y fijadas en la corona inferior de cada plato, las cuales terminan en un anillo cuyo diámetro



35

interior es ligeramente superior al diámetro de la varilla de ensambladura en columna, en la cual debe enfilarse el tirante. Según dicha realización, cada tirante se compone de un doble plato solidario de dos anillos-guías, dispuestos rígidamente en ambos lados de este último y que impiden todo movimiento oblicuo del tirante con relación a la varilla de ensamblar.

40

Una forma de ejecución dada a título de ejemplo no limitativo, se muestra en los dibujos anexos, en los cuales:

La figura 1 es una vista en elevación y parcialmente en corte de un tirante.

La figura 2 es una vista en plano de la fig. 1.

45

El tirante perfeccionado se construye enteramente de metal inoxidable. Se compone de dos platos con reborde 1, provistos de un agujero central 6, que se montan y unen entre sí, de modo de presentar aproximadamente la forma de dos cubetas opuestas. En la corona interior de cada plato se fijan, por un medio de unión cualquiera apropiado, cuatro varillas 2, planas, redondas o de cualquier otro perfil y dispuestas en cruz, es decir, dos dos diametralmente opuestas. El extremo superior de las varillas 2 termina en un anillo 3, dispuesto en un plano paralelo con el del plato correspondiente y solidario de las varillas. El diámetro interior de dicho anillo 3 es ligeramente superior al diámetro de la varilla de ensambladura 5, en la cual se enfile el tirante. En su conjunto el perfil del tirante se parece al de dos triángulos que se apoyan uno sobre el otro por su base.

50

55

60

El alma de la bobina 4 es elásticamente comprensible y penetra al interior del reborde del plato 1.

NOTA

38469



NOTA

En resumen: El Modelo de Utilidad que se solicita, recaerá sobre las reivindicaciones siguientes:

65

1ª.- Tirante perfeccionado para el tratamiento de húmedo de las tortas o bobinas de hilos textiles, caracterizado por el hecho de que se compone de dos platos con reborde, provistos de una abertura central para el paso del líquido para el tratamiento, los cuales platos están montados ensamblados por su base, llevando la corona interior de cada uno de dichos platos cuatro varillas de cualquier sección, dispuestas en cruz y cuyos extremos superiores terminan y son solidarios de un anillo paralelo al correspondiente plato y cuyo diámetro inferior es ligeramente superior al diámetro de la varilla que debe recibir el mencionado tirante.

70

75

2ª.- Tirante perfeccionado, según la reivindicación 1, caracterizado porque todos los elementos de que se compone se ejecutan en un metal inoxidable y porque están unidos por un medio de fijación cualquiera y apropiado.

80

3ª.- Se reivindica, por último, como objeto sobre el que ha de recaer el Modelo de Utilidad que se solicita: "TIRANTE PERFECCIONADO PARA EL TRATAMIENTO EN HUMEDO DE TORTAS O BOBINAS DE HILOS TEXTILES".

85

Todo conforme queda descrito en la presente memoria, que consta de cuatro páginas escritas a máquina y dibujos que se acompañan.

Madrid, 18 diciembre 1,952.

ALFONSO UNGRIA
[Handwritten signature]

Don Joseph Annicq

Fig. 1

hoja única



28469

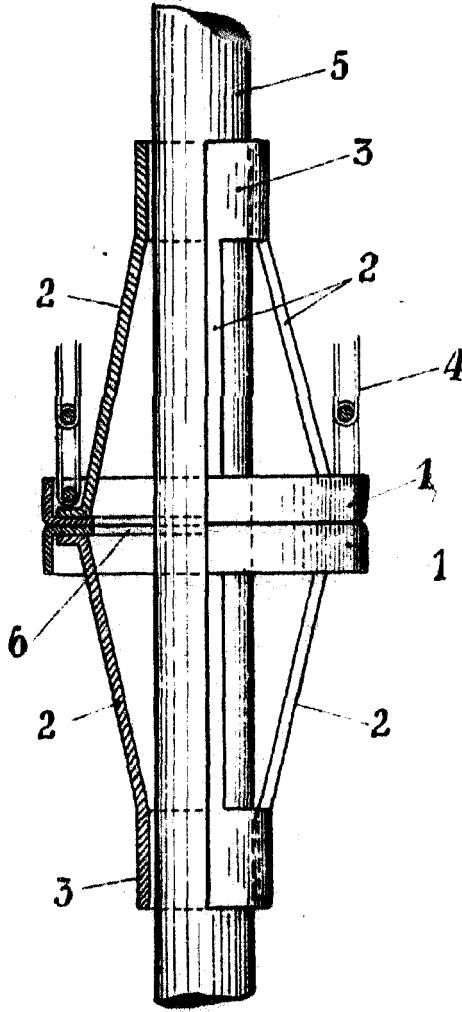
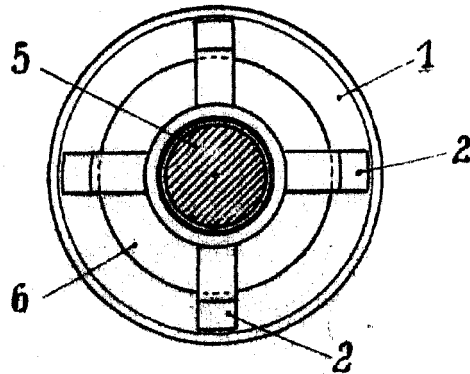

Fig. 2



ESCALA VARIABLE
MADRID, 18 de diciembre de 1882.

Handwritten signature or initials.