

2 OCT 5
38440M O D E L O
D E
U T I L I D A D

a favor de Doña MARIA LUISA MIRÓ SOCÍAS, de nacionalidad española, residente en San Hilario Sacalm (Gerona) "El Canigó", por "CULTIVADOR MANUAL".

- . -

MEMORIA DESCRIPTIVA

La presente invención se refiere a un cultivador manual, herramienta de trabajo agrícola propia para el laboreo de superficies de terreno, con el cual se mantiene la tierra en condiciones óptimas de cultivo o se prepara para ello, ofreciendo la particularidad de disponer a voluntad de varios útiles de trabajo con una herramienta única.

5.

El cultivador objeto de la invención consiste esencialmente en una pieza base en forma de caja paralelepípedica con una de sus paredes curvo convexa, la cual,

10.

38440

2



abierta por una de sus bases se prolonga por la opuesta en un casquillo, preferentemente troncocónico e inclinado, en cuya base abierta y casquillo se ajustan, respectivamente, el útil o útiles de trabajo y el éstil o empuñadura. La caja presenta en su pared superior, la opuesta a la curvoconvexa, un taladro por el que se introduce un tornillo que queda roscado a una tuerca adosada a la cara interna de la pared. Asimismo presenta la caja, en sus paredes laterales, sendos refundidos longitudinales, situados a igual altura y próximos a la arista superior.

El útil está formado por una pluralidad de brazos, sencillo uno y angulares los otros, estos últimos de distinta abertura y longitud, los cuales, acodados por uno de sus extremos en el sencillo y por ambos en los angulares, terminan en sendas rejas, presentando el extremo opuesto y vértice - en el sencillo y angulares, respectivamente, - dispuestos para su acoplamiento ajustado, aislado o yuxtapuestos, en la base abierta de la caja, en la que quedan sujetos por la presión del tornillo de su pared superior, dando lugar a diversas modalidades del cultivador.

Para la mejor comprensión de cuanto se indica en la presente memoria descriptiva, se acompaña un dibujo en el que, tan sólo a título de ejemplo, se representa un caso práctico de realización del cultivador manual objeto de la invención, con las diversas modalidades a que, según el número de útiles que se acoplen, puede dar lugar.



38440

- En dicho dibujo la figura 1 representa una vista en perspectiva del cultivador, llevando acoplado el útil de una sola reja; la figura 2 lo muestra con útil de doble reja, de brazos cortos y poco separados; en la figura 3 el útil es también único y de doble reja, con brazos largos y mas separados; la figura 4 representa, en vista análoga a las anteriores un cultivador con útil de tres rejas formado por yuxtaposición de los representados en las figuras 1 y 2; el de la figura 5 es asimismo de tres rejas y está formado por superposición de los útiles representados en las figuras 1 y 3; la figura 6 corresponde a un cultivador de cuatro rejas combinación de los útiles representados en las figuras 2 y 3; la figura 7 representa la vista de un cultivador de cinco rejas, formado por yuxtaposición de los útiles representados en las figuras 1, 2 y 3; y por último la figura 8 muestra, a escala mayor, la vista de una sección transversal de la caja soporte de útiles y empuñadura.
- 5.
 - 10.
 - 15.

- En el aludido dibujo el cultivador manual objeto de la invención está constituido por una pieza base en forma de caja paralelepípedica -1-, de hierro, la cual abierta por su base anterior -2- se prolonga por la opuesta en un casquillo troncocónico -3-. La pared inferior -4- de la caja -1- es curvo convexa y las paredes laterales presentan longitudinalmente sendos refundidos -5-. En la pared superior -6- hay practicado un taladro -7- por el cual se introduce el tornillo -8-, el cual va roscado a una tuerca -9- figura 8, adosada a la cara interna de la
- 20.
 - 25.

38440

2



pared -6-. En la caja -1- y por su base -2- se acopla ajustadamente el útil de trabajo y en el casquillo -3- un mango -10-, de madera.

5. El útil de trabajo de la figura 1 está constituido por un brazo -11- sencillo y acodado por el extremo en que termina por una reja -12-. Por el extremo opuesto termina en un cuerpo biconvexo -13- (figura 8) por la inferior de cuyas superficies asienta sobre la pared -4- de la caja, una vez acoplado en ella, quedando sujeto por el tornillo -8- introducido hasta el fondo.

10. En la figura 2 el útil de trabajo es de forma angular, de brazos -14- cortos y poco separados los cuales terminan, previo un acodamiento -15- (similar al del brazo -11- figura 1) en sendas rejas -16-, presentando en el vértice de los brazos un cuerpo cóncavo-convexo -17-, acoplándose en la caja de forma que su cara cóncava se enfrente a la pared -4- y quedando sujeto por el tornillo -8-.

15. El útil del cultivador representado en la figura 3 es asimismo angular y sus brazos -18- son mas largos y están mas separados que los -14- del de la figura 2. Dichos brazos -18- terminan asimismo previo los acodamientos -19- en sendas rejas -20-. El vértice de unión de los brazos -18- termina en un cuerpo cóncavo-convexo -21- figura 8 (similar al -17- del cultivador de la figura 2, ver en figura 8) por el cual se acopla en la caja soporte -1- quedando enfrentada su cara cóncava



cava a la de la pared -4- y sujeto por el tornillo -8-.

5. La figura 4 corresponde a un cultivador con útil de tres rejas y está formado por yuxtaposición de los útiles representados en las figuras 1 y 2 y acoplados conjuntamente en la caja -1-, en sus mismas posiciones quedando adosada la cara convexa del cuerpo -13- con la cóncava del -17-, representándose con números iguales los restantes elementos comunes a los cultivadores. La fijación se efectúa, en la misma forma, por el tornillo 10. -8-.

En la figura 5 el útil es también de tres rejas y está constituido por el acoplamiento simultáneo en la caja -1- de los útiles representados en las figuras 1 y 3 y sujetos en la misma forma que en la anterior figura.

15. El útil del cultivador representado en la figura 6 está formado por la yuxtaposición de los útiles correspondientes a las figuras 2 y 3, siendo por tanto de cuatro rejas. La sujeción se efectúa en forma análoga a la de los anteriores, coadyuvando a la inmovilización los 20. refundidos -5- de la caja, contra los cuales inciden los bordes de la cara convexa del cuerpo -21-.

El útil correspondiente a la figura 7 es de cinco rejas y comprende la totalidad de los representados en las figuras 1, 2 y 3, yuxtapuestos conjuntamente de forma que queden adosadas convenientemente las caras de 25. los cuerpos -13-, -17- y -21-, entre si, y con los elementos de la caja sujetos por el tornillo -8- y contribuyendo a la inamovilidad los refundidos -5- de la caja.



88440

5. Como se deduce de la descripción hecha el manejo del cultivador es en su conjunto el correspondiente a herramientas de forma similar, pudiendo disponerse el acoplamiento de una o mas rejas de acuerdo con el trabajo o labor especial a efectuar.

Puede observarse la facilidad que ofrece para el intercambio del útil así como la seguridad de fijación de estos, tanto aislada como yuxtapuestamente.

10. Se comprende que serán independientes del objeto de la invención los materiales empleados en el cultivador, así como la forma y dimensiones, tanto absolutas como relativas, de sus elementos constitutivos y en general todo cuanto no afecte a su esencialidad.

- . -

N O T A

15. Se reivindica como objeto del presente modelo de utilidad:-

1. Cultivador manual que se caracteriza por estar constituido por una pieza base en forma de caja alargada, la cual, abierta por una de sus bases, se prolonga por la opuesta en un casquillo, preferentemente troncocónico e
20. inclinado, en cuya base abierta y casquillo se ajustan respectivamente uno o mas útiles de trabajo y el astil o empuñadura, estando constituidos los útiles por una pluralidad de brazos, sencillo uno y angulares los otros,

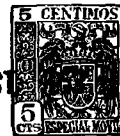

con distinta abertura y longitud los últimos, cuyos brazos, acodados por uno de los extremos en el sencillo y por ambos en los angulares, terminan por dichas extremidades en sendas rejillas y presentan dispuesta en forma apropiada la extremidad opuesta y vértice, respectivamente,

5. para su acoplamiento ajustado, aislada o yuxtapuestamente, en la base abierta de la caja soporte, sobre cuya pared inferior asientan y contra la cual quedan fuertemente sujetos por la presión de un tornillo

10. dispuesto a través de la pared superior de la caja, yendo roscado dicho tornillo en una tuerca adosada a la cara interna de dicha pared.

2. Cultivador manual, según la reivindicación anterior, el cual se caracteriza por el hecho de que la

15. caja soporte es paralelepípedica y su pared inferior es curvo convexa, presentando en las caras laterales y próximo a las aristas superiores sendos refundidos longitudinales en los que se inmoviliza el superior de los útiles acoplados, asentando en ellos, eventualmente, la

20. tuerca adosada a la cara interna de la pared superior.

3. Cultivador manual.

La presente memoria consta de siete hojas foliadas, escritas por una sola cara.

Barcelona, a 2 de octubre de 1953.

María Luisa MIRÓ SOCÍAS

p.a.

R. POMI



8440102001

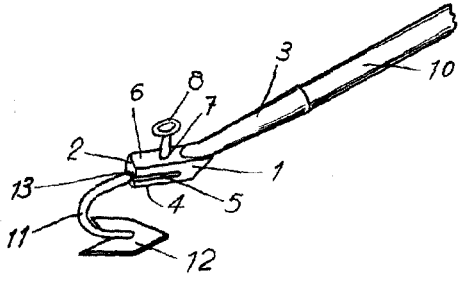

Fig. 1

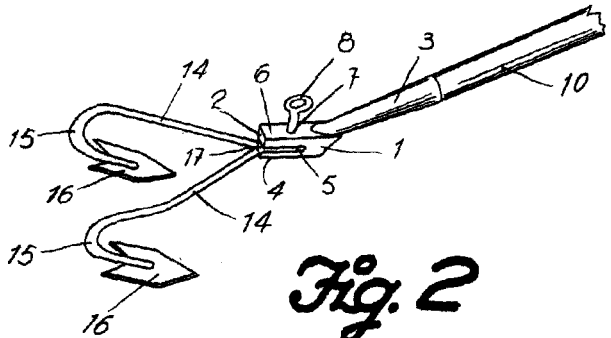

Fig. 2

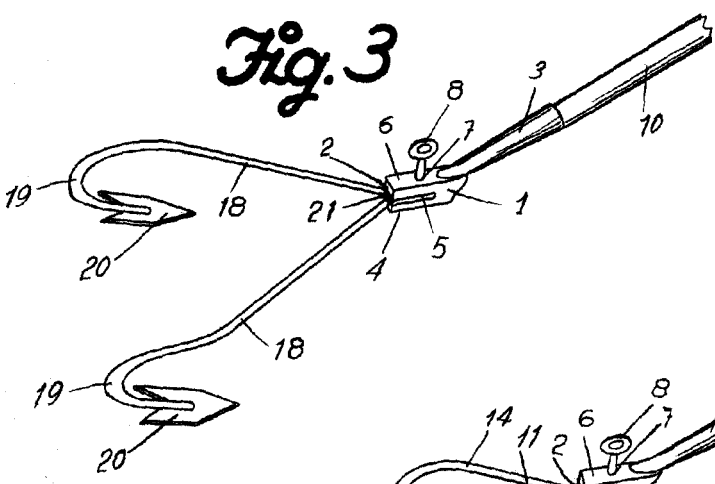

Fig. 3

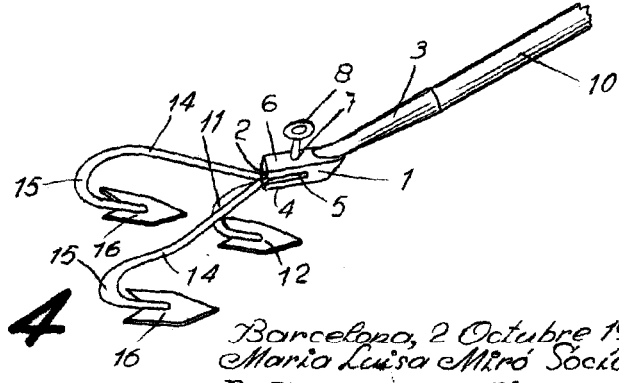

Fig. 4

Barcelona, 2 Octubre 1953
Maria Luisa Miró Socias
P. O. I. YONII



8440

Fig. 5

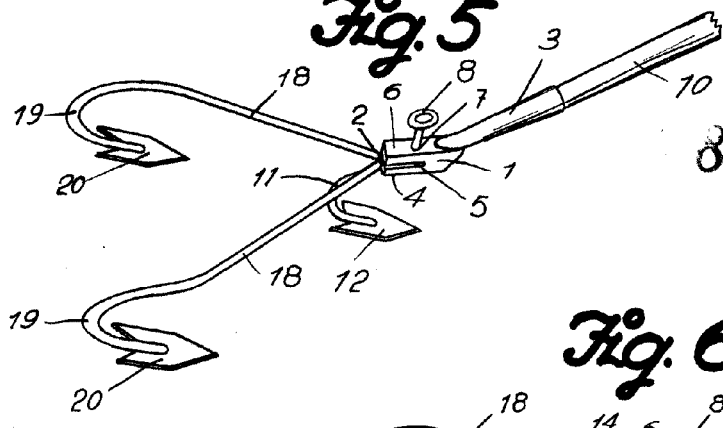

Fig. 6

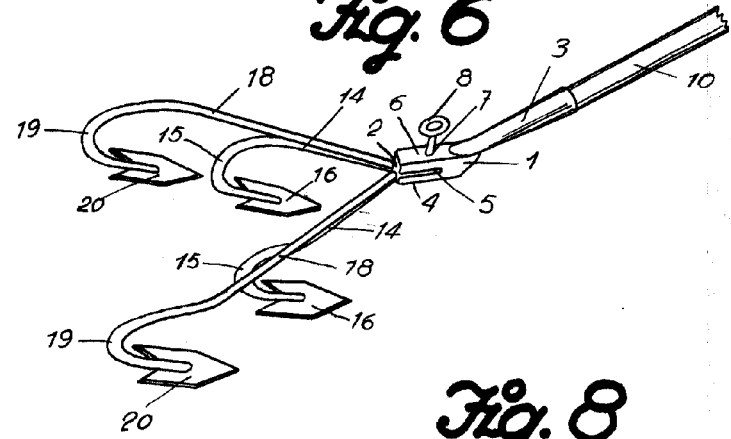

Fig. 8

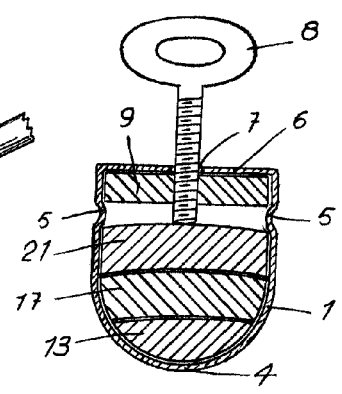
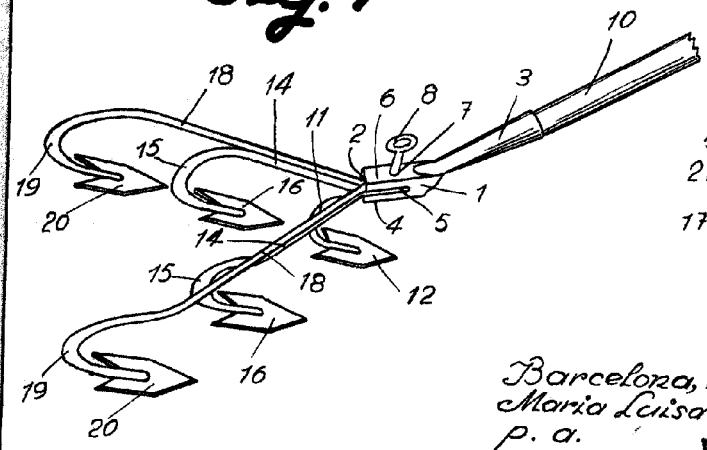

Fig. 7



Barcelona, 2 Octubre 1953
Maria Luisa Miro Socias
p. a. I. FONTI