

38439



M O D E L O
D E
U T I L I D A D

para "UNA BOLSA JABONADORA", a favor de la razón social SOCIEDAD ESPAÑOLA DE PRECIOS ÚNICOS, S.A., residente en BARCELONA, calle de Xuclá, nº 8.

- . -

MEMORIA DESCRIPTIVA

El presente modelo de utilidad se refiere a una bolsa jabonadora.

5. Se caracteriza el modelo por estar constituido por una bolsa especialmente confeccionada a fin de no presentar bordes sencillos y construída a base de una fibra sintética impermeable y suficientemente rígida dentro de la flexibilidad necesaria para el uso a que se destina.

10. Esta bolsa lleva un dispositivo de cierre, con ajuste a presión contra una arandela de tope, que provoca el completo cierre de la boca de la bolsa.

Dentro de la bolsa van pequeños trozos de jabón, el cual por la acción del agua que pasa a través de las mallas de aquélla, puede emitir espuma cuando se aplica la bolsa contra el cuerpo, de una manera similar a una esponja.

15. La bolsa debido a la impermeabilidad de la fibra textil que la constituye, se seca rápidamente y sirve como jabo-

38439



nera, puesto que el jabón permanece en su interior en buen estado de conservación.

Para facilitar la explicación se acompaña a la presente memoria, una lámina de dibujos en la que se ha representado un caso de realización que se cita a título de ejemplo.

En el dibujo:

La figura 1, muestra la bolsa en su completo desarrollo,

la figura 2, indica en sección transversal la disposición del cordón de cierre,

la figura 3, manifiesta la bolsa preparada con su embocadura vuelta, y

la figura 4, representa la bolsa dispuesta para su uso

Consiste el modelo en una bolsa -1- de malla a base de una fibra sintética impermeable, nylon u otra, en la que en un punto -2- de su tejido se halla pasante un cordón -3- que cruza libremente el interior, según figura 2, y sale al exterior según dos cabos -4- y -5- que se reúnen en el orificio central de una arandela -6- y pasando por el casquillo corredizo -7- forma el cierre propiamente dicho de la bolsa.

La embocadura natural de la bolsa se vuelve sobre sí misma y se aloja hacia el interior de aquélla, según se indica en la figura 3, quedando así constituido un brocal -8- sin borde libre, y bajo el que pasa el cordón que ahora resulta a la altura del citado borde.

Dentro de la bolsa según figura 3, se alojan las pastillas pequeñas de jabón -9-, que después de cerrada la bolsa quedan en su interior para su uso como si fuese una esponja, o sea aplicando la bolsa directamente contra el cutis.



La invención, dentro de su esencialidad, puede ser llevado a la práctica en otras formas de realización, que difieran en detalle de la indicada a título de ejemplo, a las cuales alcanzará igualmente la protección que se recaba. Podrá, pues, construirse en cualquier forma y tamaño, con los materiales más adecuados, por quedar todo é^llo comprendido en el espíritu de las reivindicaciones.

- . -

N O T A

Descrito el objeto y utilidad de la invención, lo que se declara como no divulgado ni practicado en España, comprende las siguientes reivindicaciones:

10. 1ª.- Una bolsa jabonadora, caracterizada esencialmente por estar constituida por una bolsa de malla fina a base de fibras sintéticas impermeables, nylon u otras, que presenta a media altura un cordón que pasando del exterior al interior atraviesa libremente el hueco de la bolsa según dos ramas que salen al exterior y pasan juntas a través de una arandela perforada y se ajustan contra la bolsa por la acción de un casquillo montado sobre dichas dos ramas por las cuales se desliza con movimiento frenado por el rozamiento, comprendiendo la bolsa como característico, el hecho de que su embocadura se forma volviéndola sobre sí misma e introduciéndola en el hueco de la bolsa, para constituir un reborde ahuecado, bajo el cual pasa el cordón de cierre que ahora queda ya cercano o en coincidencia con la embocadura obtenida.

25. 2ª.- Una bolsa según la anterior reivindicación en la

38439



que el complemento de la misma consiste en el acondicionamiento en su interior de unos trozos de jabón, el que una vez cerrada la bolsa, suministra su espuma al exterior, debido a la presencia de la malla de aquélla, la cual malla es a la vez el elemento frotante para el aseo personal a que se destina.

5.

3ª.- Una bolsa jabonadora.

Según se describe y reivindica en la presente memoria descriptiva, que consta de cuatro hojas foliadas y escritas a máquina por una sola cara, acompañadas de una lámina de dibujos.

10.

Barcelona, para Madrid, a 2 de octubre de 1953.

SOCIEDAD ESPAÑOLA DE PRECIOS ÚNICOS, S.A.

p.a.

JAMME IGLESIAS

p. p.

3439

Fig. 1

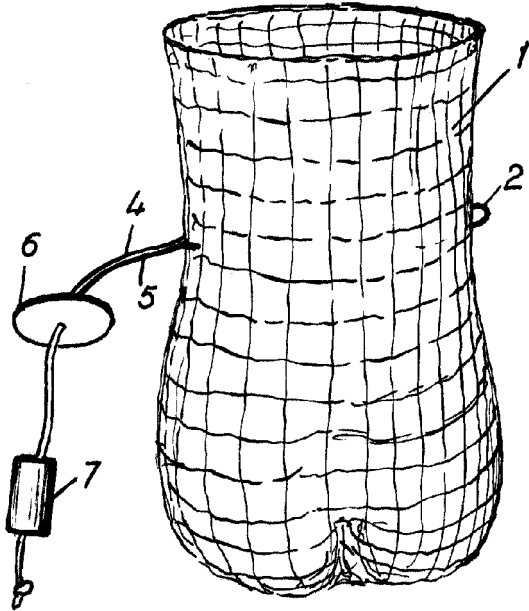

Fig. 2

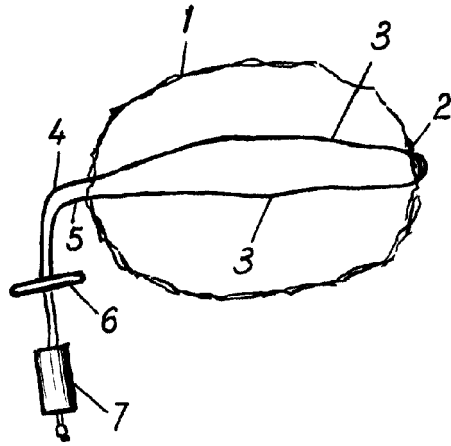

Fig. 3

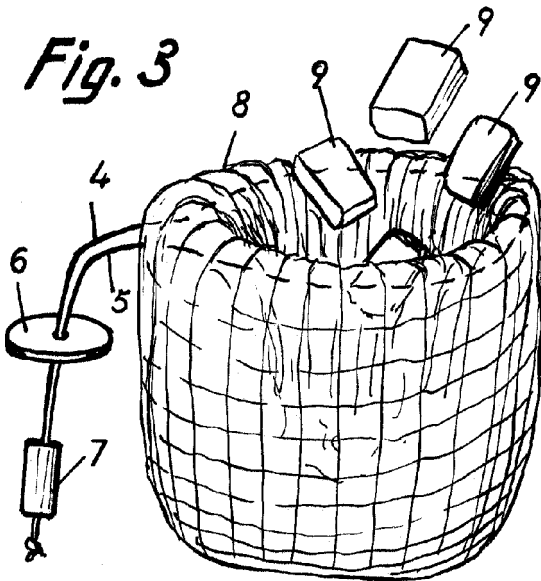
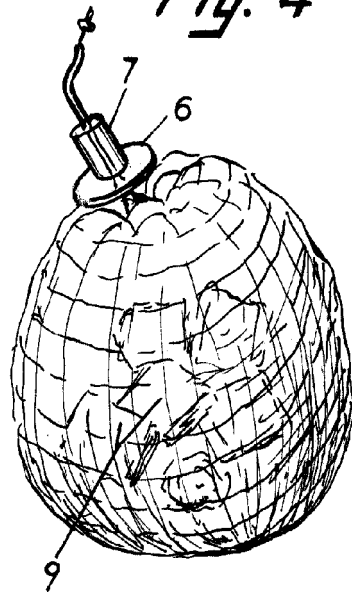

Fig. 4



Madrid, 2 Obre. 1953
Jaime Isern

p.p.