

38402.

38402



MEMORIA DESCRIPTIVA

para un Modelo de Utilidad, que por 20 años se solicita para todo el territorio español, sus colonias y protectorado, por: NUEVO VEHICULO PARA EL PEQUEÑO TRANSPORTE, a favor de Don Jorge Perassi Perrone, de nacionalidad italiana, residente en MADRID, c/ Padilla, 54.

=====

Tal y como indica su enunciado la presente memoria descriptiva tiene por objeto reivindicar la propiedad y novedad en el territorio español de un nuevo vehiculo para el pequeño transporte, esto es, para reducidas  
5 cargas, dadas sus características esenciales, en las cuales radica precisamente la utilidad del objeto según podrá apreciarse por la descripción que sigue:

El vehiculo que se propone es de tres ruedas, una delantera y dos traseras y está compuesto de tres partes principales, que son el cuadro, o bastidor, la caja de  
10

38402



carga con sus ballestas longitudinales de apoyo sobre el eje trasero y la norquilla delantera sobre la cual va montado el motor y la correspondiente transmisión.

15 El cuadro es doble, es decir formado por dos tubos que ligeramente divergentes corren desde la parte anterior o sea desde su unión a la norquilla delantera, hasta la parte posterior, terminando el superior en la parte delantera de la caja de carga y el inferior en el centro aproximadamente de la misma.- Estos tubos están unidos entre sí por otros más pequeños en las partes necesarias para aumentar su resistencia.

25 La caja de carga de forma y dimensiones apropiadas, presenta en su cara inferior cuatro soportes para las dos ballestas longitudinales, apoyándose sobre estas y también sobre los dos extremos de los tubos del cuadro según antes se ha dicho.

30 La norquilla delantera se compone de tres partes, a saber: una la tija o tubo de dirección sobre la que se monta el manillar y de la cual parten los tubos que forman el cuadro otra que podrá denominarse la norquilla propiamente dicha que son las vainas laterales que se apoyan por su extremo inferior sobre el eje de la rueda, y finalmente un soporte que unido por sus extremos a las vainas antes indicadas forma un ángulo obtuso y sirve de apoyo al motor del vehículo.

35 Para su mejor comprensión nos referiremos a los dibujos adjuntos dados a título de ejemplo ilustrativo en los que:

La figura 1 muestra el vehículo en corte alzado,



38402

40

y la figura 2 una perspectiva.

En estas figuras se aprecian las siguientes referencias:

-1- y -2- son los tubos que forman el cuadro o bastidor general.

45

-3- los tubos intermedios que unen los anteriores entre sí.

-4- ángulo apoyado en el cuadro para colocación del sillín.

-5- caja de carga.

50

-6- y -7- apoyos de la caja -5- sobre los extremos de los tubos -1- y -2- respectivamente.

-8- apoyos sobre las ballestas -9-.

-10- manillar de dirección.

-11- parte superior de la norquilla.

55

-12- brazos mediante los que se une la parte -11- a las vainas -13- sobre los cuales actúan los muelles -14- en su función de amortiguadores.

-15- soporte angular dispuesto sobre las vainas -13- para sujeción del motor -16- y de los correspondientes medios de transmisión a la rueda.

60

-16- es una carcasa general que cubre toda la parte delantera del vehículo, en la cual se han previsto un radiador -17- y unas ventanas laterales -18-, para refrigeración y ventilación del motor.

65

-19- es un doblez de la carcasa que sirve como salpicadero para la colocación de los correspondientes elementos de alumbrado, control y mando.

-20- es un parabrisas curvado.

38402

60



70

Como se desprende de lo descrito la sencillez es una de las características más acusadas del nuevo vehículo según el presente modelo, tanto en lo que se refiere a motor, transmisión y mandos como a superficie de aprovechamiento.

75

Las modificaciones de todo orden que puedan ser introducidas en el objeto descrito y que por referirse ala forma, dimensiones, proporciones, clase de material empleado y disposición de las distintas partes, no afecten a la esencialidad característica del modelo, se considerarán a todos los efectos como incluidas en el presente sean cualquiera las circunstancias que concurren.

80

NOTA  
=====

Descrito suficientemente el objeto del modelo se declaran de novedad en España las siguientes:

Reivindicaciones  
=====

85

1a.- Nuevo vehículo para el pequeño transporte que se caracteriza por estar constituido por un doble cuadro o bastidor formado por dos tubos ligeramente divergentes, unidos y reforzados entre si por otros más pequeños, los cuales se fijan por el extremo anterior a la horquilla delantera y por el posterior a la caja de carga aunque en distinto punto. Sobre el superior va montado un ángulo para soporte del sillín.

90

2a.- Nuevo vehículo para el pequeño transporte, que se caracteriza porque la caja de carga se apoya sobre los extremos del cuadro antes indicado y sobre los de dos ballestas longitudinales paralelas, que a su vez lo hacen sobre el eje central.

95



38402

100

3a.- Nuevo vehiculo para el pequeño transporte caracterizado porque la norquilla delantera se divide en tres partes, tija de dirección en la que va dispuesto el manillar y de la que parten los tubos que forman el cuadro las vainas laterales de apoyo sobre el eje de la rueda y un soporte angular unido a dichas vainas, sobre el que va montado el motor y elementos de transmisión a la rueda.

105

4a.- Nuevo vehiculo para el pequeño transporte, caracterizado porque la tija de dirección y las vainas están unidas por cuatro brazos laterales en combinación con unos muelles o resortes apropiados para actuar como amortiguadores.

110

5a.- NUEVO VEHICULO PARA EL PEQUEÑO TRANSPORTE.

Todo tal y como se describe y reivindica en la presente memoria descriptiva que consta de cinco hojas escritas a máquina por una sola cara y se ilustra en los dibujos que a la misma se acompañan.

Madrid, 6 de octubre de 1953.

JORGE PERASSI PERRONE

HOJA UNICA

38402



Fig. 1

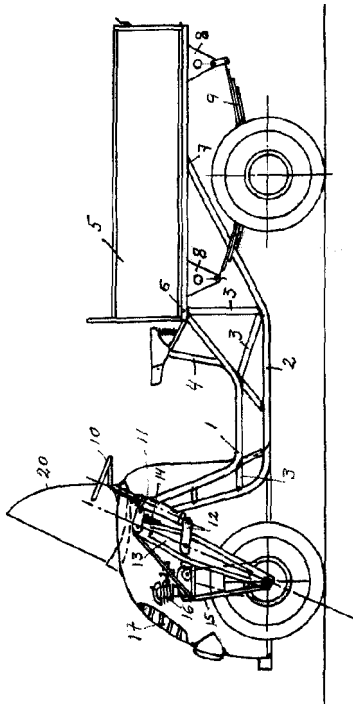
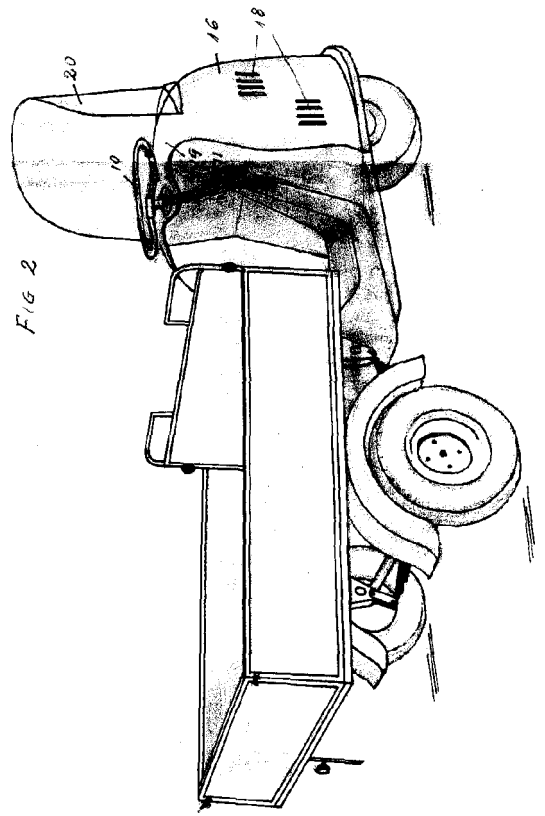

FIG 2



ESCALA VARIABLE  
MADRID 6 SEPTIEMBRE - 1953

*Howe*