

38282

2333



MEMORIA DESCRIPTIVA
=====

que se acompaña a la solicitud de un Modelo de Utilidad, por veinte años, para todo el territorio español, sus colonias y protectorado, por: "CAJA-ENVASE PERFECCIONADA", a favor de D^a. Isabel Plasencia Ferrer, de nacionalidad española, residente en ALDAYA (Valencia), Calle de Valencia Núm. 1.

Consiste el objeto de esta Memoria en una caja-envase que, frente a las similares existentes en el mercado, aporta a su función diversas mejoras de orden práctico y económico.

5. Por ejemplo: las cajas y cajones de madera usuales, se fabrican generalmente, por clavado o encolado de los cantos de algunos de sus lados sobre los bordes de los otros. Esta clase de caja es de bajo costo, pero tiene el inconveniente de ser muy liviana y, como consecuencia,
10. se desarticula y destruye con suma facilidad, por lo que su aptitud no alcanza más que al embalaje de mercancías ordinarias y de poco valor.

38282

128 SEP.



15. Cuando se precisa envasar artículos frágiles o de mas peso y valor, y cuando se requiere, además, una seguridad garantizada contra las averías y el fraude, hay que recurrir a cajas de construcción más sólida y complicada, de gruesos exagerados, ensambles por espigas semi-descubiertas, y de tapa y cuerpo de caja, verdaderas artes de ebanistería, cuyo precio de mano de obra y material es, naturalmente, oneroso para cargar sobre el del producto que han de contener.

20. La innovación, en cambio, salva los inconvenientes aludidos por constituir un envase sólido y seguro, al par que de construcción sencilla y económica, que puede utilizarse ventajosamente, tanto para el envasado de mercancías de poco valor y burdas como para el de otras más delicadas y frágiles, o de más peso y de valor elevado.

25. Sobre todo, de entre sus múltiples conveniencias, destaca una de importancia capital, cual es, que es susceptible, como es lógico, de fabricar en toda suerte de dimensiones, mas, en cualquiera de ellas, v. gr., cajas para pesos de 1 kilo, de 5, 10, etc., conserva las mismas características, y, así, sea cual sea el producto a envasar, como juguetes, productos de pastelería y confitería, turrones, embutidos, frutos secos o en conserva y otros, siempre será un envase tipo que sirva para identificar por sí solo su procedencia.

30. Un ejemplo de ejecución preferente del objeto del Modelo se describe seguidamente ilustrado con los dibujos adjuntos, que representan:

La Fig. 1ª., un despiece, y

La Fig. 2ª., una sección transversal.



- De acuerdo con los dibujos reseñados, la caja-envase comprende un cuerpo poligonal (1), de madera, cuyos testeros se unen y fijan sólidamente y a escuadra perfecta por medio de un ensamble de caja y espiga o similar (2), al se adosan, en la segunda fase de fabricación y por clavado directo o tornillos, los lados, de madera también o de cartón, que constituyen la tapa o cubierta (3) y el fondo (4), luego de haber recibido la ornamentación o indicaciones convenientes por medio de impresión u otro que permitan los procedimientos usuales.

- En una variante de realización, los cantos vivos de la caja-envase se atenúan por un redondeado de las aristas del cuerpo poligonal (1) y por un biselado o rebajado en curva de los bordes de los lados que forman la tapa (3) y al fondo (4), y la ornamentación se aplicará, fácilmente, como un acabado complementario del conjunto.

- El ejemplo precedentemente descrito no es limitativo. Por lo tanto, ha de entenderse que se comprenderá al amparo del objeto de la Patente cualquier modificación de detalle, en cuanto no suponga una alteración fundamental.

N O T A

- En resumen, el Modelo de Utilidad recaerá sobre las siguientes:

R e i v i n d i c a c i o n e s . -

- 1.- Caja-envase perfeccionada, que se caracteriza por comprender un cuerpo poligonal de madera, cuyos testeros se unen y fijan sólidamente y a escuadra perfecta por medio de un ensamble de caja y espiga o similar, al cual se adosan, en la segunda fase de su fabricación y por clavado directo o tornillos, los lados, de madera también o de cartón, que constituyen la tapa o cubierta y el fondo, luego de haber recibido la ornamentación o indicaciones convenientes



75. por medio de impresión u otro que permitan los procedimientos usuales.

80. 2.- Caja-envase perfeccionada, según la reivindicación anterior, caracterizada por una variante de realización, según la cual, los cantos vivos de la caja-envase se atenuan por un redondeado de las aristas del cuerpo poligonal y por un biselado o rebajado en curva de los bordes de los lados que forman la tapa y el fondo, y la ornamentación se aplicará, finalmente, como un acabado complementario del conjunto.

3ª.- "CAJA-ENVASE PERFECCIONADA".-

85. Tal y como queda sustancialmente descrito y representado en esta Memoria, que consta de cuatro hojas de texto, mecanografiadas por una sola cara, y una hoja de dibujos.

Madrid, 28 de Septiembre de 1.953.-

AGUSTIN DIAZ.

P.D.



82

FIG. 1

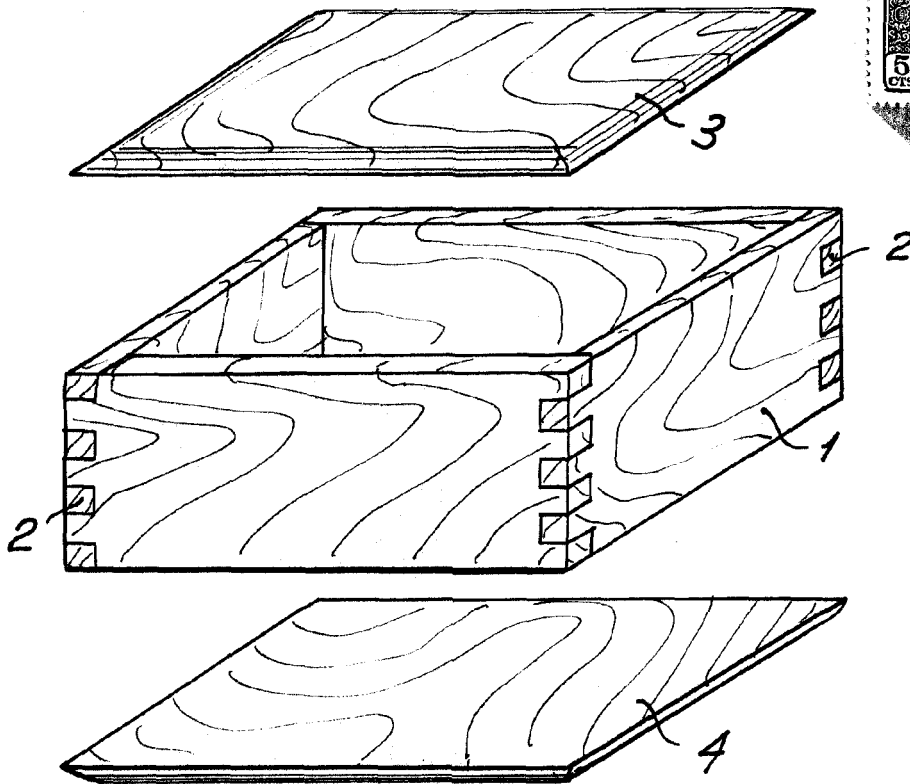
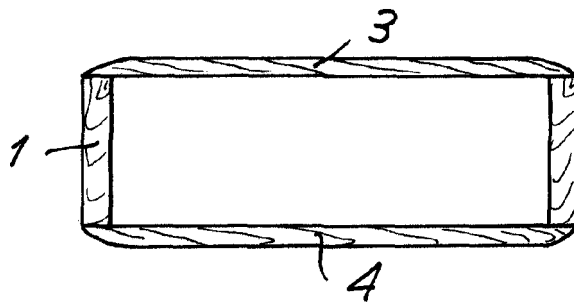

FIG. 2



Madrid, 28 Septiembre 1.953.-
AGUSTIN DIAZ.-
P.P.

Escala variable.