



MEMORIA DESCRIPTIVA

Correspondiente a la solicitud de registro de un Modelo de utilidad que, por veinte años, se solicita para España y sus Colonias a favor de Don José RUBIO GRACIA, domiciliado en Zaragoza, calle de Toledo, número 9, - - - - -

P O R

" ESPEJO RETROVISOR PERFECCIONADO DE ORIENTACION MULTIPLE ".

Los espejos retrovisores empleados actualmente en los automóviles adolecen por lo general del defecto de ser incapaces para orientarse en todas las direcciones que necesita, según los casos, el automovilista.

5 Se ha ideado una nueva construcción de espejo retrovisor para vehículos automóviles que permite la orientación del mismo en todas las direcciones, facilitando además el acoplamiento del espejo dentro del vehículo sin importar las dimensiones que pueda tener el marco del parabrisas, de acuerdo con las necesidades del conductor.

10

El espejo propiamente dicho (1) está formado por una sola cara, bien con azogado normal, ó espejo de día; o bien con plateado gris ó similar si se prefiere.

15

Dicho espejo va montado sobre un caballete (2) doblado ligeramente provisto de cuatro uñas (3), que por su especial configura



ción y por su flexión, ejercen una presión continua sobre el es-
pejo, sujetándolo firmemente y facilitando su recambio.

20 Sobre el marco del parabrisas va atornillada una chapa (4), a
la cual va fija una rótula (5) y otra rótula similar (6), la cual
se articula en el caballete-soporte del espejo (2).

Para la unión de ambas rótulas (5) y (6), se emplean dos ple-
tinas (7) y (8) con cuatro avellanados y un tornillo pasante (9)
situado en su mitad, que, al mismo tiempo que sirve de unión a -
pletinas y rótulas, sirve para tensar el juego de éstas y fijar
25 el espejo en la orientación deseada.

Se hace la expresa salvedad de que el espejo descrito y repre-
sentado, podrá ser alterado en detalles de materia, forma y dimen-
siones, dentro de los principios fundamentales que inspiran la --
presente memoria descriptiva.

30

N O T A

EN RESUMEN: El presente Modelo de utilidad que, por veinte --
años, se solicita para España y sus Colonias, ha de recaer sobre
las siguientes reivindicaciones:

35 1ª:- ESPEJO RETROVISOR PERFECCIONADO DE ORIENTACION MULTIPLE,
que se caracteriza por estar formado por un cristal con azogado
normal o con plateado gris, soportado por un caballete ligeramen-
te doblado, provisto de cuatro uñas de sosten, que, por su espe-
cial configuración, lo sujetan fuertemente, permitiendo el recam-
bio en caso de rotura.

40 2ª:- ESPEJO RETROVISOR PERFECCIONADO DE ORIENTACION MULTIPLE,
que se caracteriza, según la anterior reivindicación porque para
la unión del espejo propiamente dicho al marco del parabrisas, se
fija a éste una chapa provista de una rótula, unida a otra simi-
lar que va articulada sobre el caballete-soporte, por dos pleti-
nas con cuatro avellanados y un tornillo pasante que, además de
45 servir de unión entre las pletinas, tensa el giro de las rótulas
para fijar la posición del espejo.

- 3 -
38274



28 SEP. 1953

50

3ª:- Por último, se reivindica como objeto sobre el que ha de recaer el presente Modelo de utilidad que, por veinte años, se solicita para España y sus Colonias, - - - - -

P O R

" ESPEJO RETROVISOR PERFECCIONADO DE ORIENTACION MULTIPLE "

Todo conforme queda expresado en la presente Memoria descriptiva que consta de tres hojas escritas a máquina por una sola cara y plano que se acompaña.

Madrid, 28 Septiembre 1.953

P.A.

PEDRO FELIU MORA
P.A.

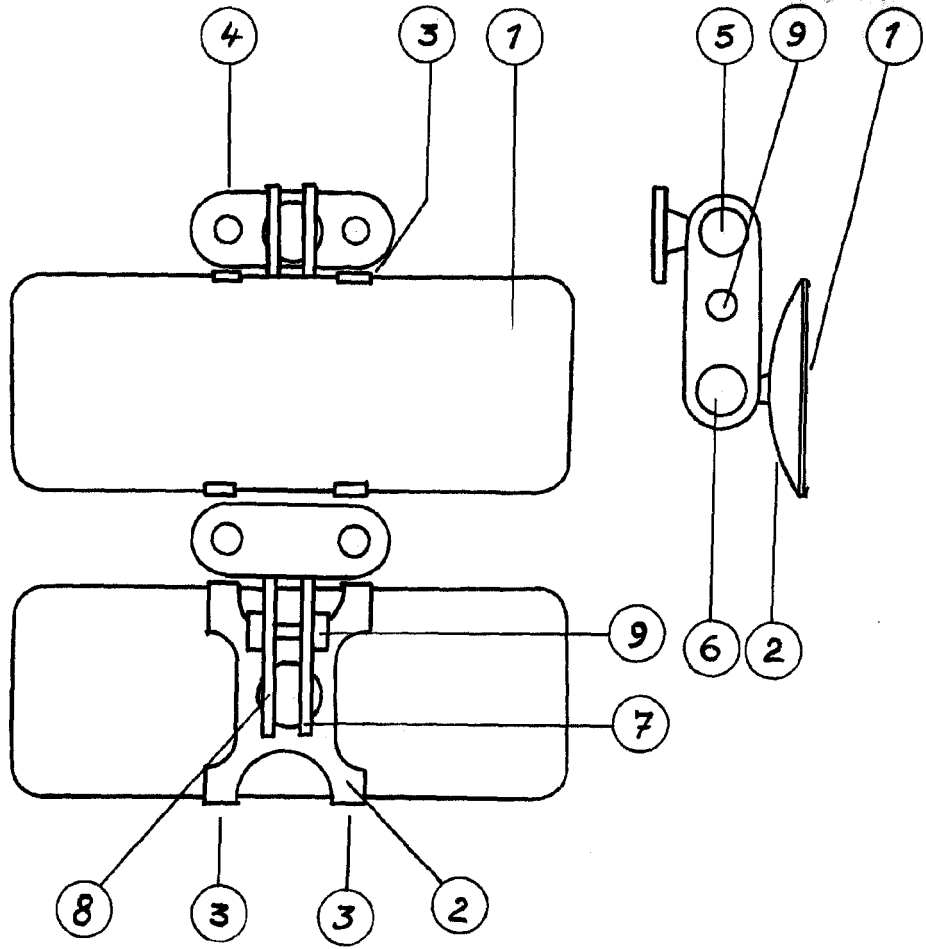

ESCALA VARIABLE

MADRID, 28 SEPTIEMBRE 1.953

P.A.,