

38262
- 1 -

26 SEP. 1948



38262.

MEMORIA DESCRIPTIVA
que se acompaña
a la solicitud de
un MODELO DE UTILIDAD, por veinte años en España,
a favor de
COMPañIA ESPAÑOLA DE PENICILINA Y ANTIBIOTICOS, S.A., con do-
micilio en Madrid, calle de Alcalá, nº 95,
p o r
"NUEVO ENVASE DE CARTON PARA CONTENER MEDICAMENTOS".



La invención a que se refiere la presente memoria, constituye una novedad industrial, con características y ventajas que la hacen merecedora del privilegio de explotación exclusiva que por ella se solicita, de acuerdo con las prescripciones del Estatuto vigente de la Propiedad Industrial, de 26 de Julio de 1929, texto refundido, publicado el 30 de Abril de 1930.

El Modelo de Utilidad que se solicita, tiene por objeto la protección de un nuevo envase de cartón para contener medicamentos, provisto de un dispositivo interior especial que sirve para la buena presentación del producto y como elemento de sujeción del mismo.

Los dibujos adjuntos representan el envase que vamos a describir, en la Fig. 1ª en una vista de conjunto y en las Figs. 2ª y 3ª respectivamente dos detalles del interior del mismo.

Según estos dibujos puede verse que el envase consta de una caja rectangular "A", provista de su tapa "B". En el interior de dicha caja vá dispuesta una banda o faja "C", adaptada perfectamente a las paredes verticales de la caja "A". En la Fig. 2ª, se muestra la pieza interior "D", troquelada de forma especial, de modo que al doblarla por las líneas de puntos "H" queda adaptada sobre la otra pieza "E", (Fig. 3ª). Dicha pieza "E" tiene forma rectangular y está doblada de modo que presenta tres lomos salientes, en los que se apoyan respectivamente la parte central y los dos laterales de la pieza "D" (Fig. 2ª).

Las piezas váan unidas entre sí por medio de un pegamento cualquiera, que las fija solidariamente.

El troquelado especial de la pieza "D", una vez adaptada sobre la pieza "E", permite el ajuste perfecto de los dos elementos que constituyen el contenido del envase.

La letra "F" (Fig. 1ª), indica el precinto de garantía de



la caja, que no es sino una solapa de prolongación del papel que recubre exteriormente la base y tapa de dicha caja.

35 El envase descrito tiene la ventaja de su gran sencillez de fabricación y su perfecta adaptación a los fines a que se destina. Resulta un medio práctico y estético de presentación del medicamento, el cual puede, de este modo, ser transportado fácilmente, sin peligro alguno de deterioro, gracias a la perfecta sujeción del contenido.

40 Su coste de fabricación ha de ser evidentemente reducido, tanto por la clase de materiales empleados en su fabricación como por la escasa dificultad de su construcción.

45 Hecha la descripción que antecede es preciso añadir que los detalles de realización de la idea expuesta, pueden variar sin que por ello cambie la esencia de la invención, que es la que queda descrita en la presente memoria y la que se reivindica en la siguiente

NOTA

En resumen: El MODELO DE UTILIDAD, que se solicita, recaerá sobre las reivindicaciones siguientes:

50 1.º Nuevo envase de cartón para contener medicamentos, caracterizado porque consiste en una caja de forma rectangular, provista interiormente de un dispositivo de sujeción del medicamento, el cual dispositivo consta de dos piezas, una de forma rectangular, doblada de modo que constituye tres tabiques o lomos dispuestos en sentido longitudinal, en los cuales se
55 apoya la segunda pieza, troquelada de modo que al adaptarse perfectamente sobre la pieza antes citada, forma dos cavidades adecuadas a la forma especial de los medicamentos.

3-8262

20 SLR. P



60

2^ª.- Nuevo envase de cartón para contener medicamentos, según la reivindicación 1^ª, caracterizado porque interiormente la caja va reforzada por una faja o banda adaptada a las paredes verticales de la misma, en cuya mitad superior, ajusta la tapa del envase, al cual sirve de precinto una solapa formada por la prolongación del papel que recubre exteriormente dicho envase.

65

3^ª.- Se reivindica por último como objeto sobre el que ha de recaer el MODELO DE UTILIDAD, que se solicita, "NUEVO ENVASE DE CARTON PARA CONTENER MEDICAMENTOS".-

70

Todo conforme queda descrito en la presente memoria, que consta de cuatro páginas escritas a máquina y dibujos que se acompañan.

Madrid 26 de Septiembre de 1953

ALFONSO UNGRIA

38262



Fig. 1ª

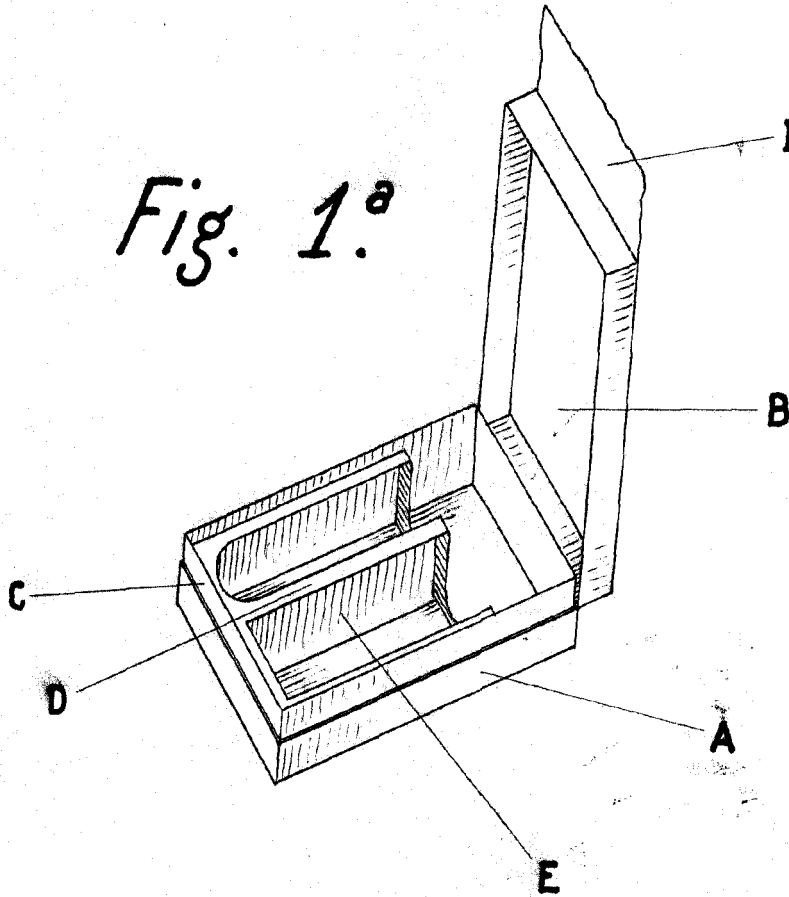

Fig. 2ª

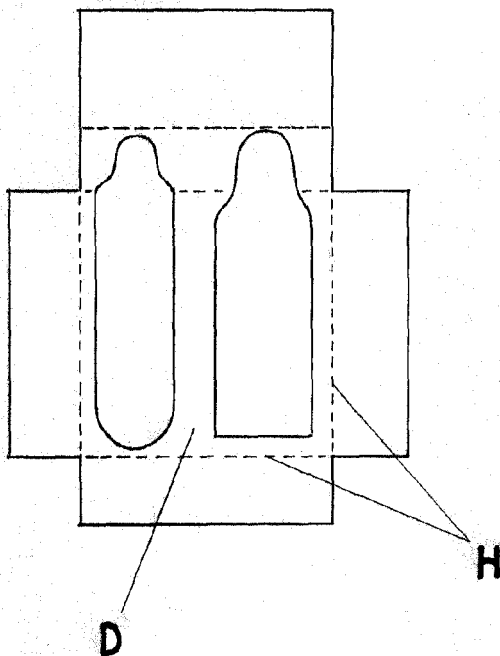
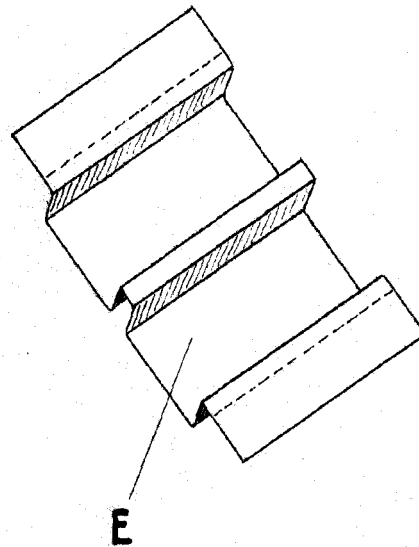

Fig. 3ª



ESCALA VARIABLE
MADRID, 26 DE septiembre DE 1953.-
EURESCO S.A.

Alaya