



MEMORIA DESCRIPTIVA

correspondiente a un MODELO DE UTILIDAD, por 20 años.

A favor de

D. Juan-Pedro Carrión Gafán, y

D. José-Luis de la Peña García.

de nacionalidad española, residentes en MADRID, El as-  
co de Garay, 36 y Fernando el Católico, 48 respectiva-  
mente,

p o r

"ALBUM MINIATURA PARA COLGANTE".

-----

25 SEP.



- 5.- Se trata en esta memoria de la presentación de un album miniatura, según el enunciado expresa, utilizable como colgante de fantasía y al propio tiempo, guardador de recuerdos turísticos y de otros órdenes, tales como romance-ro, refranero y cuanto resulte de interés recordatorio, re-lacionado con sitios, lugares, monumentos, museos, exposi-ciones, literatura, historia, hechos y espectáculos olímp-icos de un país o región.
- 10.e Muchas son las formas materiales dadas a esta clase de objetos, pero adolecen en general del defecto de su falta de doble aplicación como elemento de adorno personal, al mismo tiempo que amplio recordatorio gráfico, dada la fina-lidad de su creación específicamente documental o, en otros casos decorativa, entonces concretada exclusivamente a un determinado hecho o cosa característica.
- 15.- El objeto constitutivo del modelo de utilidad aquí ex-puesto, cumple fielmente esa doble misión requerida, por-que al mismo tiempo que constituye un atractivo adorno, sin distinción de sexos, porque de igual modo que puede ser usa-do por la mujer como broche o adorno de solapas, bolsos, etc..., lo puede ser por el hombre en llaveros, colgante de cadenas y análogos, aplicaciones que también son potesta-tivas con toda propiedad en el sexo femenino-, es un valio-so instrumento para recordar o conocer los diversos asuntos de interés particular con respecto a las, artes, ciencias, usos y demás circunstancias allí guardadas.
- 20.- Es, por otro lado, un medio propagandístico altamente estimable precisamente por su singular atractivo, prestán-dose en este aspecto, no solamente a asuntos de interés ge-neral, sino también a la propaganda de productos de distin-tas naturalezas, dentro y fuera del ámbito nacional, combi-nándose de esta manera el recuerdo de unos con el interés publicitario de los otros, cumpliendo así su triple misión de forma muy difícilmente superable, en todos sus aspectos
- 25.- a través del usuario del efecto.
- 30.-
- 35.-



40.-

Con el fin de proporcionar la más fácil y exacta interpretación del objeto de que se trata, en el plano adjunto se presenta una forma de realización industrializada del modelo de utilidad, aun cuando solo sea a título de ejemplo y sometido, por consiguiente a variaciones de detalle intrascendentes.

45.-

En la figura 1, está representado un colgante en forma de libro, con su portada o cubierta levantada, mostrando una cinta doblada en rectángulos, semi extendida, visto en perspectiva.

50.-

La figura 2, muestra el mismo colgante cerradas sus tapas, comprimiendo la cinta plegada, visto del mismo lado y con el broche cerrado.

La figura 3, expone las tapas independientes vista en planta, con la superior semi levantada.

La figura 4, se refiere a un trozo de cinta en perspectiva.

55.-

Resulta de lo expuesto que el modelo está constituido por una plancha (A) que figura la tapa posterior de un libro, volteándose uno de sus lados (B) para formar el lomo de mismo, donde se arma la otra tapa (C) mediante un juego de charnala (D), teniendo esta tapa anterior montado un broche (E), también sobre visagra, que cierra sobre una uñeta (F) situada en el lugar correspondiente sobre la tapa posterior.

60.-

Sobre la tapa posterior (A) vá adherida una cinta (G) plegada en rectángulos sobre cuyas caras sucesivas anteriores (H) o posteriores (I) figuran los dibujos o grabados o impresos constitutivos de los motivos de recordación, representando la primera estampa la contraportada del libro.

65.-

En la parte superior del lomo es susceptible de llevar un asa (J) con mosquetón, reasa o imperdible (K) para la sujeción en las diferentes formas en que puede aplicarse.

70.-

Con la exposición precedente y su complemento gráfico se considera suficientemente descrito el objeto pretendido como privilegio para su explotación exclusiva, restando úni-



amente solarar que la realización práctica es susceptible de modificaciones de detalle que en nada afectan a la esencia de la invención aquí descrita en un sentido amplio y no limitativo y solamente a título de ejemplo.

75.-

R E I V I N D I C A C I O N E S

1ª).- "ALBUM MINIATURA PARA COLGANTE", que se caracteriza por estar esencialmente constituido por unas tapas metálicas que figuran ser un libro, siendo la posterior y el lomo de una sola pieza y la anterior montada mediante charnela; llevando en la parte central del canto de la tapa opuesta a la visagra, un broche que cirra sobre la uñeta situada en el punto correspondiente de la tapa posterior.

80.-

2ª).- El mismo album de la reivindicación anterior, caracterizado porque la parte superior del lomo tiene armado un asa para situar un elemento colgador, tal como resaca, mosquetón o alfiler, para su sustentación y fijado.

85.-

3ª).- El mismo album de las reivindicaciones anteriores que se caracteriza por una cinta de papel o materia apropiada, plegada en rectángulos, fijada por uno de sus extremos a la parte posterior del album y representando la doblez primera la contraportada del libro; llevando sobre las caras sucesivas y posteriores, convenientemente combinadas, reproducciones constitutivas del recuerdo coleccionado.

90.-

4ª).- "ALBUM MINIATURA PARA COLGANTE".

95.-

La presente memoria descriptiva consta de cuatro hojas foliadas y escritas a máquina por una sola de sus caras, con poniendo un total de líneas noventa y ocho.

Madrid, 25 septiembre de 1.953.

38248  
Fig. 1

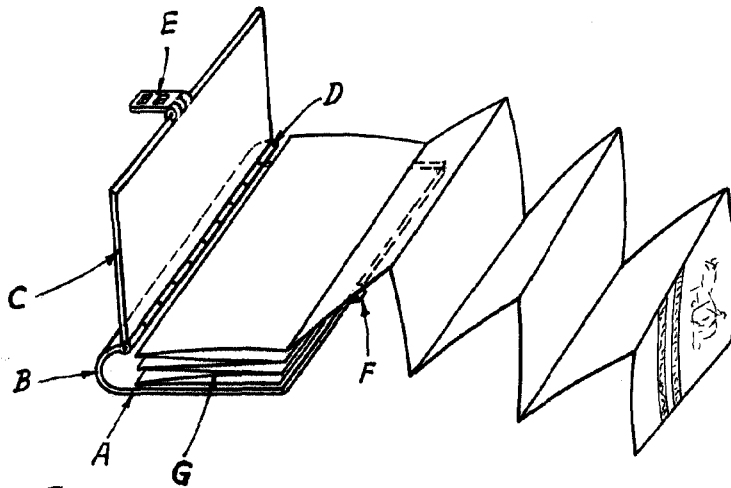

Fig. 2

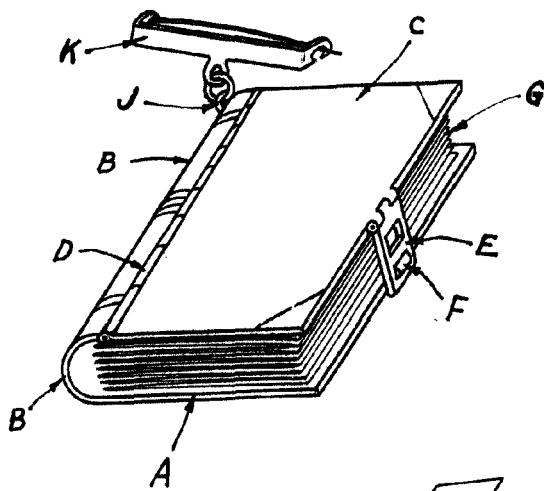

Fig. 3

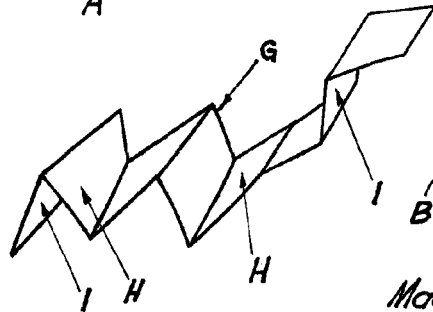
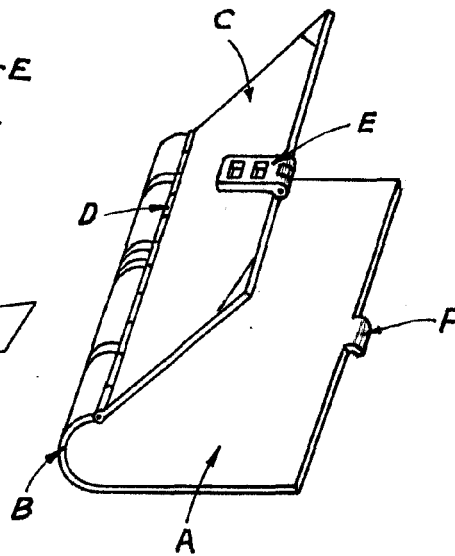

Fig. 4

Madrid, 25 de Septiembre de 1953