



22 53

38169

M O D E L O
D E
U T I L I D A D

para "PATINETE DESMONTABLE", a favor de Don FRANCISCO ESPINÁS ESTIVILL, domiciliado en BARCELONA, calle Balmes, nº 164, bajos.

- . -

MEMORIA DESCRIPTIVA

El presente modelo de utilidad se refiere a un patinete desmontable.

5. Con el modelo que se describe, se proporciona al niño un juguete rodante del tipo denominado patinete, pero con la particularidad de llevar incluidos elementos y disposiciones mecánicas y eléctricas que le hacen recordar los tipos de motocicletas y similares que ha visto circulando por las calles.

10. Los alicientes de que va dotado el modelo para el entretenimiento infantil, son relativos al recambio de las llantas de las ruedas, a la presencia de una llanta de respeto, a la instalación eléctrica para un pequeño faro, al interruptor para el control de la iluminación del mismo y, finalmente, a la posibilidad de desarme del tren delantero.

15. Para facilitar la explicación se acompaña a la pre-



38 169

sente memoria una lámina de dibujos en la que se ha representado un caso de realización que se cita a título de ejemplo.

En el dibujo:

5. La figura 1 muestra la vista en alzado del juguete, y la figura 2 es la vista en planta según la figura 1.

10. Consiste el modelo en una plataforma 1, preferentemente revestida con una placa de goma o similar, apoyada sobre las ruedas traseras 2, en la que su llanta es desmontable y recambiable. En la parte anterior de esta plataforma existe el soporte 3, que no solo sirve para la articulación de la dirección, sino que en él va colocada la rueda de recambio 4.

Las ruedas pueden ser substituídas por la de recambio pero tambien se les puede quitar la llanta de goma según convenga.

15. Debajo de la plataforma se encuentra una caja 5 para la pila eléctrica, de la cual sale el cable 6 que se acopla a un faro 7 dispuesto en el juego delantero 8 o dirección.

20. Este juego delantero va articulado al soporte 3 mediante un pasador 9 que se puede quitar facilmente, quedando, en este caso, libre el juego delantero e independiente del resto del aparato.

25. En el juego delantero existe, debajo de un pequeño guardabarros, la rueda delantera 10, dispuesta en las mismas condiciones que las traseras en cuanto a tamaño y posibilidad de recambio.

En la barra de dirección se encuentra un interruptor 11 cercano al manillar 12, para el adecuado servicio del faro.

30. El modelo, en su esencialidad, puede ser llevado a la práctica en otras formas de realización que difieran en



- detalle de la indicada a título de ejemplo y a las cuales alcanzará igualmente la protección que se recaba. Podrá, pues, construirse en cualquier forma y tamaño, con los materiales más adecuados y con los elementos adicionales que más convenga, tales como bocinas, eléctricas o no, luces de situación, catafocos u otros que den la más completa idea de realidad, por quedar todo éllo comprendido dentro del espíritu de las reivindicaciones.

- . -

N O T A

- Descrito el objeto y utilidad de la invención, lo que se declara no divulgado ni llevado a la práctica en España, comprende las siguientes reivindicaciones:
1. Patinete desmontable, caracterizado esencialmente por el hecho de que su plataforma, adecuadamente revestida con una lámina de goma o similar y con el motivo decorativo conveniente, está apoyada sobre un eje de ruedas que son completamente desmontables, no solo en su totalidad, sino también en cuanto a su llanta, existiendo en el citado soporte y en el soporte de la dirección, una cuarta rueda para recambio de las anteriores, estando esta cuarta rueda sostenida en el extremo de dicho soporte a fin de que ocupe un sitio visible y de fácil manejo, comprendiendo la plataforma una caja para una pila eléctrica y una pequeña instalación para la alimentación de un faro frontal dispuesto en la dirección, y de cualquier otro aparato, bocina, luces de situación y otras que lleve el patinete.



2. Patinete según la anterior reivindicación, en el que, en la propia dirección existe un interruptor de la luz del faro, el cual puede ser de manejo directo o estar relacionado con la rotación de los puños del manillar.
5. 3. Patinete según las reivindicaciones 1 y 2, en el que las ruedas tienen su llanta de goma desmontables.
4. Patinete según las reivindicaciones 1 a 4, en el que las ruedas, en número de tres, o dos, son iguales y desmontables con respecto de su eje.
10. 5. Patinete según las reivindicaciones 1 a 4, en el que la plataforma puede combinarse con cualquier tipo de carrocería que lleve guardabarros u otros detalles accesorios.
6. Patinete según las reivindicaciones 1 a 5, en el que la dirección está montada, con respecto de su soporte, mediante una fijación con pasador que actúa como eje y se desmonta con facilidad, para dejar independiente la dirección de la plataforma.
15. Patinete desmontable.
- Según se describe y reivindica en la presente memoria descriptiva, la cual consta de cuatro hojas, foliadas y mecanografiadas a máquina por una sola cara, acompañadas de una lámina de dibujos.
- 20.

Madrid, a 22 SEP. 1953

JAIMÉ ISERN MUALLES

P.



Fig. 1

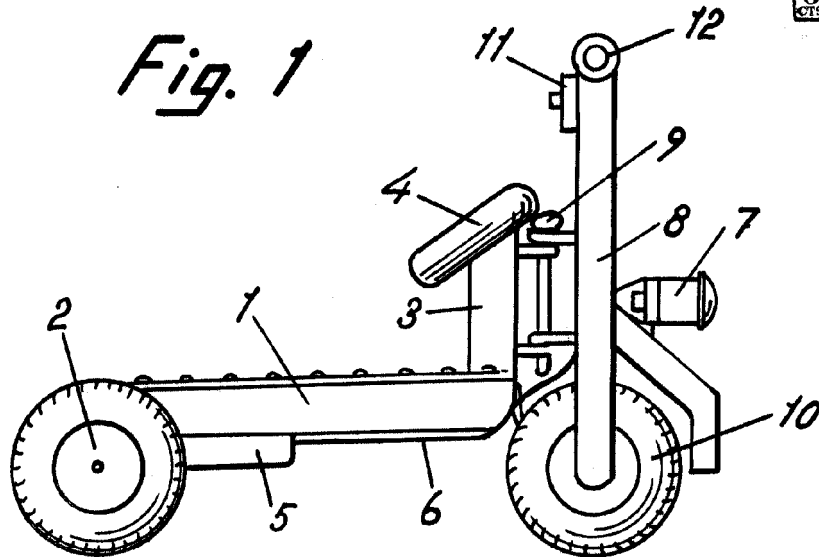
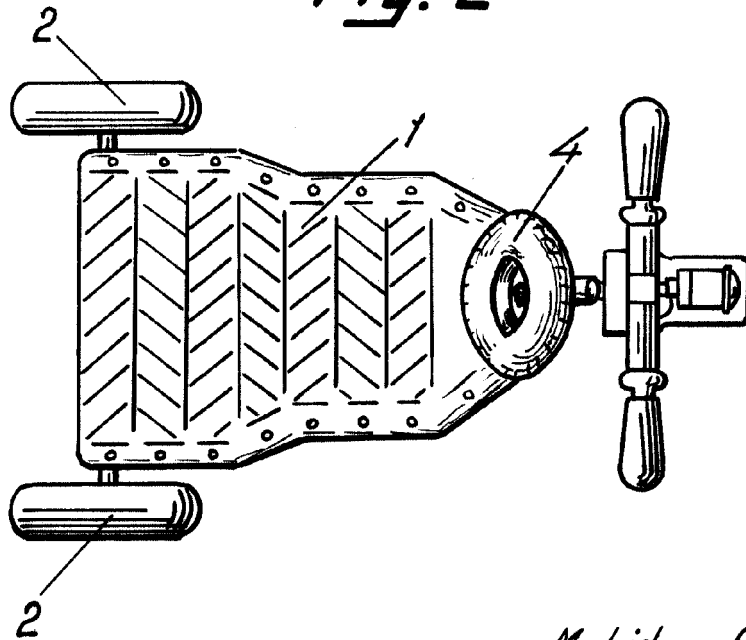

Fig. 2



Madrid, Sebpre, 1953
Jaime Isern

p.p.