

38015.



MEMORIA DESCRIPTIVA
=====

para un Modelo de Utilidad, por veinte años, en España y sus Posesiones, a favor de Don Antonio SANCHEZ LUNA, de nacionalidad española, residente en Madrid, e/ Marques de Urquijo n° 17, por:

"BANDEJA CON DISPOSITIVO PLEGABLE DE SUJECION"

Frecuentemente en reuniones sociales o familiares se da el caso de que los invitados o asistentes que se encuentran diseminados en un salon, sentados en sillones, han de levantarse y acercarse a una mesa para consumir el te o merienda, so pena de verse obligados a hacerlo en el mismo momento en que se lo sirven.

Con el fin de eliminar este inconveniente, se ha concebido el objeto del presente Modelo de Utilidad, que está constituido por una bandeja con un dispositivo de sujeción que permite fijarla en el brazo de cualquier sillón y retirarla después de consumido su contenido, sin que por eso deje de poder utilizarse como una bandeja corriente. A este fin, la citada bandeja, lleva en su parte inferior unos brazos giratorios provistos de resortes que normalmente los mantienen pegados al fondo de la misma, pero que al abrirlos constituyen una especie de grapa que viene a llenar el cometido de sujeción que se persigue.



20. En la hoja de dibujos adjunta se representa una forma de realización del modelo que se describe, siendo la figura 1 la bandeja vista por la parte superior, mostrando en línea de puntos la disposición de los brazos o asas de sujeción; la figura 2 la misma bandeja representada en corte transversal y la figura 3 un detalle del brazo o asa
25. que forma el dispositivo sujetador

El modelo está constituido por una bandeja -1- de forma y material cualesquiera, que en sus costados lleva unos salientes -2- en los que se articula por medio de un eje -3- provisto de un resorte -4-, unas asas o brazos -5-, cuya cara interna está provista de unos
30. resaltes en forma de líneas o protuberancias o cualquier otro relieve, para evitar el resbalamiento sobre el brazo del sillón, y en su parte externa unos agarraderos -7- para poder separarlas fácilmente del fondo de la bandeja venciendo la resistencia de los resortes.

Normalmente los brazos o asas -5- están replegados sobre el fondo de la bandeja debido a la acción de los resortes -4-, pudiéndose
35. por tanto utilizar la bandeja de la misma manera que las hasta ahora existentes, pero bastando separar los brazos -5- por medio de los agarraderos -7- para poderla dejar sujeta al brazo de cualquier sillón de una manera firme, sujeción a la que contribuyen los citados
40. resortes y la disposición antideslizante de las muescas -6-.

Como se comprenderá la forma materiales y disposición de los brazos de sujeción de la bandeja son susceptibles de variación así como todo cuanto no cambie altere o modifique la esencialidad del modelo de utilidad que se ha descrito y que se concreta en las
45. siguientes

R e i v i n d i c a c i o n e s

1.- Bandeja con dispositivo plegable de sujeción, que se carac-



teriza por llevar en dos de sus costados, unos salientes en los que se articulan por intermedio de dos ejes, provistos de resortes, unos
50. brazos que normalmente están plegados bajo la bandeja, pero que al separarlos, venciendo la acción de los citados resortes, constituyen entre ambos una grapa que permite fijarla sobre el brazo de cualquier sillón.

2.- Bandeja según la reivindicación anterior, caracterizada por-
55. que los brazos articulados están provistos en su cara interna de una superficie antideslizante y en su cara externa de unos agarraderos para su más fácil manejo.

3.- Bandeja con dispositivo plegable de sujeción.

Según se describe y reivindica en la presente memoria des-
60. criptiva que consta de tres hojas foliadas y escritas a máquina por una sola de sus caras y de una hoja de planos.

Madrid, 10 de Septiembre de 1953

Muñoz Sánchez Mesa



FIG. 1

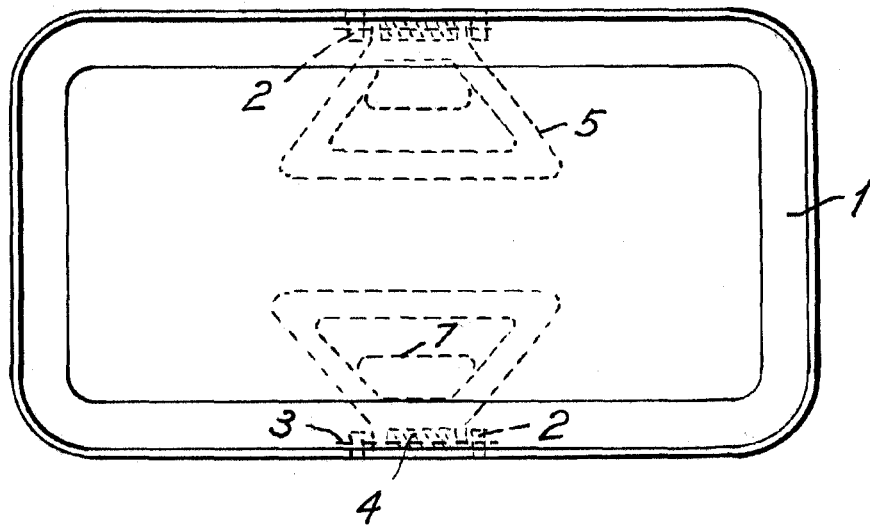

FIG. 2

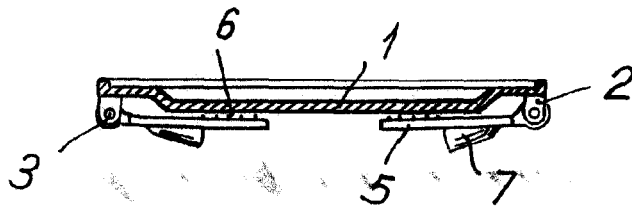
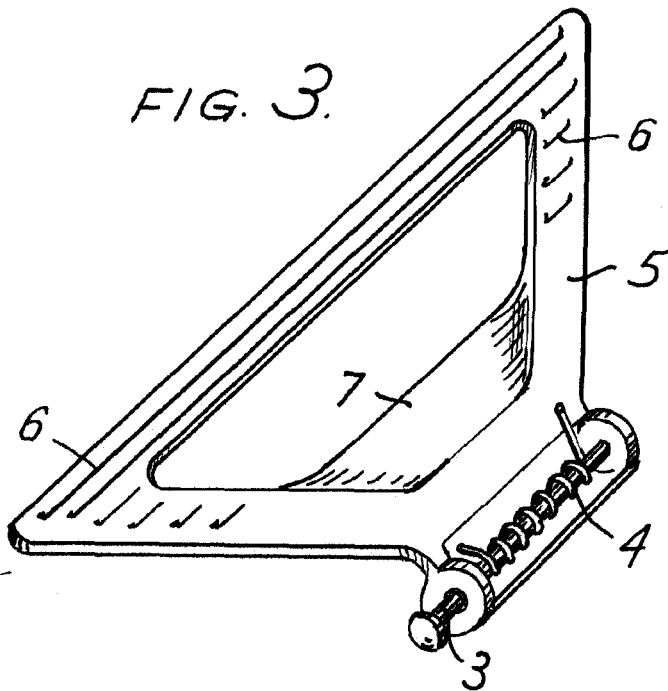

FIG. 3



Escala variable.

Handwritten signature or name.