

38001



38001

MODELO DE UTILIDAD

por 20 años

por "UN ESTUCHE PARA CEBADORES", a favor de D^a Salvadora Alay
Cañellas, de nacionalidad española, domiciliada en Barcelona,
Verdi, 239, ent^o, 1^a B.

=====

MEMORIA DESCRIPTIVA

El presente Modelo de utilidad describe un estuche perfeccionado para los cebadores utilizados en las lámparas de fluorescencia, que puede verse representado, a título de ejemplo, en los dibujos que se adjuntan.

5. Interesa consignar que todo cuanto no afecte, altere, cambie o modifique la esencialidad del estuche que describimos, será variable a los efectos del actual Modelo.

En los dibujos podemos observar que el estuche queda formado por una especie de dedal o vaso -l- moldeado en



10. plástico aislante y transparente, preferiblemente compuesto a base de polietileno, lo que le da una cierta elasticidad que le permite fijar y estabilizar al disco -2- que sirve de soporte a las clavijas de embornado -3-; quedando, en el interior, y correctamente protegidos y
15. eléctricamente aislados los órganos eléctricos -4- específicos del cebador.

Para inmovilizar el disco -2- y subsidiariamente a las clavijas de embornado -3-, se prevé un reborde interior -5- en las paredes del vaso -1- y además una entalla -6-, en la que se ajusta un diente radial y saliente -7- del disco.

20. Para facilitar el manejo del conjunto del cebador, las paredes -9- del vaso -1-, a partir de su base cerrada -8-, están estriadas hasta una suficiente altura. La
25. transparencia del vaso permite utilizar el propio cebador como lámpara piloto, pues al ponerse al rojo los filamentos de sus órganos específicos resultan visibles desde el exterior. Además, esta condición de transparencia permite que la luz exterior llegue a alcanzar a los órganos
30. internos y como se sabe, ello facilita un más rápido encendido.

N O T A.

Se reivindica como objeto de este registro por Modelo de utilidad:

35. 1.- Un estuche para cebadores, caracterizado por el hecho de estar formado por una especie de vaso o dedal, moldeado en plástico eléctricamente aislante, elástico y transparente, con preferencia a base de polietileno, en el cual, las paredes laterales forman un reborde interiormente rebajado, y presentan además una entalla en la que se ajusta un diente radial y saliente previsto en el disco que
- 40.



soporta a las clavijas de embornado y del que se suspenden los órganos eléctricos específicos del cebador que quedan encerrados en el vaso.

45.

2.- El propio estuche de la reivindicación anterior, caracterizado porque las paredes laterales a partir de la base cerrada del vaso, estén estriadas hasta una cierta altura para facilitar el manejo del conjunto.

50.

Sean cuales fueren las circunstancias que concurren con la esencialidad del Modelo de utilidad definido en las anteriores reivindicaciones, cual objeto es:

3.- "UN ESTUCHE PARA CEBADORES".

55.

Consta la presente memoria de tres hojas foliadas, mecanografiadas por una sola cara y del dibujo unido a la misma.

Barcelona primero de septiembre de mil novecientos cincuenta y tres.

P. A. de D^a Salvadora Alay Cañellas,

L. DURÁN
P. P.



38001

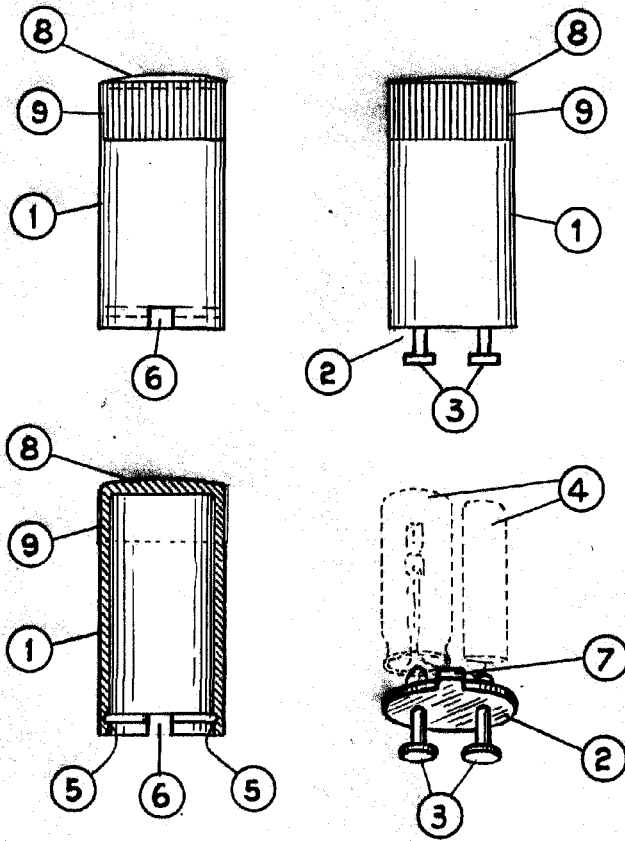

Barcelona, 19 de septiembre de 1953
p.a.

L. DORAN
P. P.

ESCALA VARIABLE